

**НАЦІОНАЛЬНИЙ УНІВЕРСИТЕТ «ОСТРОЗЬКА АКАДЕМІЯ»
МІНІСТЕРСТВО ОСВІТИ І НАУКИ УКРАЇНИ
НАЦІОНАЛЬНА МУЗИЧНА АКАДЕМІЯ УКРАЇНИ
ІМЕНІ П.І.ЧАЙКОВСЬКОГО
МІНІСТЕРСТВО КУЛЬТУРИ ТА СТРАТЕГІЧНИХ
КОМУНІКАЦІЙ УКРАЇНИ**

Кваліфікаційна наукова праця
на правах рукопису

БОНДАРЧУК ЯРОСЛАВА ВІТАЛІЇВНА

УДК 7.031/04:246.3

ДИСЕРТАЦІЯ

**ГЕНЕЗА І ЕВОЛЮЦІЯ САКРАЛЬНОГО МИСТЕЦТВА
ПРОВІДНИХ СПІЛЬНОТ ДАВНЬОГО СВІТУ**

26.00.01 – Теорія та історія культури (мистецтвознавство)

Подається на здобуття наукового ступеня доктора мистецтвознавства

Дисертація містить результати власних досліджень. Використання ідей, результатів і текстів інших авторів мають посилання на відповідне джерело

_____ Я.В. Бондарчук

Київ – 2025

АНОТАЦІЯ

Бондарчук Я. В. Генеза і еволюція сакрального мистецтва провідних спільнот Давнього Світу. Кваліфікаційна наукова праця на правах рукопису.

Дисертація на здобуття наукового ступеня доктора мистецтвознавства за спеціальністю 26.00.01 – Теорія та історія культури (мистецтвознавство). Національний університет «Острозька академія», Міністерство освіти і науки України. Національна музична академія України імені П.І.Чайковського, Міністерство культури та інформаційної політики України. Київ, 2024.

У дисертації наведено теоретичне узагальнення і нове вирішення наукової проблеми соціокультурної обумовленості етапів еволюції сакрального мистецтва, що відображає духовну еволюцію людства від пізнього ашелю до початку нової ери. Сакральне мистецтво є одним з найважливіших компонентів духовної культури, а щодо первісного світу – це не лише найголовніше, а й єдине джерело, яке дозволяє простежити динаміку духовного розвою від зародження найдавніших релігійних уявлень до створення світових релігій. Тема духовного розвою суспільства є актуальною для всіх часів, але в наш час цивілізаційної глобалізації, коли взаємозв'язок всіх складових духовної культури (науки, філософії, релігії, мистецтва та ін.) набуває особливої вагомості у створенні інтегрованого світогляду, актуалізується особливо. Найхарактернішим зразком поєднання науки, філософії, релігії та мистецтва є духовна спадщина провідних спільнот Давнього світу.

У дисертації простежено орогенічну (центральну) лінію еволюції сакрального мистецтва, що відображає духовний розвиток людства від зародження найдавніших релігійних уявлень у добу пізнього ашелю 500 – 300 тисяч р. т. до створення релігійно-філософських систем світових релігій на межі I тисячоліття до н.е. – на початку нової ери.

Виявлено, що найдавнішими творами сакрального мистецтва були символічні та натуралістичні зображення найбільш важливих природних об'єктів (сонця, води, тварин, жінки), які первісна людина виділила з навколишнього середовища в ранг священних, оскільки без них було неможливим існування. Виникнення сакрального мистецтва збігається в часі з початком духовної еволюції людства.

На основі аналізу творів сакрального мистецтва як предметів матеріальної об'єктивації релігійно-світоглядних уявлень з'ясовано, що в різних частинах давньої ойкумени в один і той самий час виникали подібні культу й вірування, отже, різні спільноти проходили однакові етапи еволюції духовної культури.

Простежено динаміку формування і трансформації духовних смислів творів мистецтва у проекції на комунікаційні параметри їхнього існування в системі різних просторово-часових культурних координат.

Етапи еволюції духовної культури розглянуто в контексті осмислення гіпотези, висунутої в працях науковців другої половини ХХ – початку ХХІ ст. (Джорджіо де Сантільяни, Герти фон Дегенд, Клайва Раггуса, Менлі Холла, Олександра Гурштейна, Миколи Чмихова, Володимира Юрковця та ін.) щодо відповідності історичних етапів духовного розвитку людства астрономічним епохам, які визначаються часом перебування точки перетину екліптики та небесного екватора протягом 2150 років у певному знаку зодіакального кола внаслідок явища прецесії (обертання земної осі по круговому конусу). Ця відповідність виявляється в тому, що головні релігійно-світоглядні уявлення і культу певного історичного періоду отримують відображення в характеристиці (релігійно-філософському описі) домінуючого в цей період зодіакального знака, у якому перебуває точка весняного рівнодення.

З'ясовано, що відображення головних релігійно-світоглядних уявлень і культур певного історичного періоду в назві і характеристиці

домінуючого в цей період зодіакального знака спостерігається не лише в часи розвинутої астрономії, коли було відоме зодіакальне коло та річний рух Сонця і переміщення вздовж екліптики точки весняного рівнодення, але й у більш ранні часи історії людства (палеоліт, мезоліт), коли людство не знало кола Зодіаку.

Встановлено, що зародження культу каменів, які вкладались в поховання, як сакральні предмети, вмістилища надприродної енергії, здатної відтворювати життя померлої людини, припадає на 48 – 46 тисячоліття до н.е. і отримує відображення в характеристиці домінуючого 47 300 – 45 150 р. до н.е. зодіакального знака Козерога. Його стихією вважається земля, а управителем – планета Сатурн, присвячена богу, символом якого є камінь. Козоріг характеризується як знак непорушної матеріальної основи Землі і водночас основи (старту, відправної точки) духовної шкали людства. Поняття непорушної основи, притаманне цьому знаку, відповідає культу каменів, які у свідомості неандертальця були матеріальними носіями тієї ж самої ідеї.

Сакралізація вогню і сонця, що відобразилась у створенні символічних знаків і композицій з кола та хреста, збігається в часі з відкриттям штучного здобування вогню і припадає на астрономічну добу зодіакального знака Стрільця (45 150 – 43 000 р. до н.е.), стихією якого вважається ритуальний вогонь священнодійства. Цей знак символізує високі духовні устремління людини, спрямовані до світу небесних світил, стихією яких є вогонь, адже Стрілець цілить по зорях.

Виявлено, що поява в мистецтві палеоліту скульптур та малюнків хижих тварин, з якими асоціювались уявлення про силу, лідерство і підпорядкування – особливо актуальними в зв'язку з переходом від первісних стад до дуально-родових общин, припадає на початок розселення Homo Sapiens по Євразії і отримує відображення в характеристиці домінуючого в 37 – 35 тисячолітті до н.е. зодіакального знака Лева, з яким пов'язуються поняття ієрархії та верховенства. У цей час в мистецтві

вперше з'являються образи териантропів, що відображають вірування про походження людини від звіра-тотема, в ролі якого найчастіше виступають найсильніші хижаки.

Поява в мистецтві палеоліту численних зображень жіночих знаків – вульв і магічних місячних календарів, що свідчать про зародження культу фертильності внаслідок упорядкування статевих стосунків у дуально-родових общинах, припадає на 35 – 33 тисячоліття до н.е. – астрономічну добу Рака (34 400 – 32 250 р. до н.е.) і відображається в характеристиці цього знака, який позиціонує жіночий материнський принцип відтворення та плодоносності. Денним управителем Рака вважається Венера, а нічним – Місяць, який у релігійній культурі давніх спільнот пов'язувався з магією розмноження.

Встановлено, що створення найдавніших зображень пар тварин і териантропів, що свідчить про зародження культу пари як необхідної умови продовження життя, припадає на 33 – 31 тисячоліття до н.е. – астрономічну добу Близнят (32 250 – 30 100 р. до н.е.) і відображається в принципі парності цього знака.

Виявлено, що в 30 – 28 тисячолітті до н.е. культ хижаків поступається першістю культу травоядних тварин, які сприймаються як зооморфні образи чоловічої сексуальної потенції, що дає сім'я життя. Зображення фітофагів значно переважають над хижаками у печерному живописі і дрібній пластиці того часу. Переміщення релігійних акцентів отримує відображення в характеристиці домінуючого 30 100 – 27 950 р. до н.е. зодіакального знака Тельця, стихією якого вважається земля. У релігіях багатьох народів світу Телець (бик) є символом чоловічої запліднюючої сили, семантично парним до жіночого начала землі.

Зародження в 28 – 26 тисячолітті до н.е. культу чоловіка-мисливця внаслідок паудорфського потепління, вимирання і знищення мамонтів і заміни загінного полювання переслідуванням тварин, виявляється в появі

зображень чоловіків та чоловічих знаків – фалосів і отримує відображення в характеристиці домінуючого 27 950 – 25 800 р. до н.е. зодіакального знака Овна, який на відміну від спокійного Тельця, позиціонує боротьбу, штурм, азарт. Його стихією вважається вогонь війни, управителем – планета Марс.

Виявлено, що характерною рисою сакрального мистецтва середини гравецького періоду (26 – 24 тис. р. до н.е.) було повсюдне поширення ритуальних жіночих скульптурок, які на багатьох стоянках знаходять під кістками і черепами фітофагів. Це свідчить про розвиток культу жінки-матері, який поєднується з культом травоїдних тварин як зооморфних символів чоловічої сили, яка оберігає і захищає жінку. Сакральний синтез культурів антиномічних чоловічого і жіночого начал отримує відображення в характеристиці домінуючого 25 800 – 23 650 р. до н.е. зодіакального знака Риб, який позицією поєднання антиномій. У фізичному плані це сприймається як любов чоловіка і жінки, шлюб, народження дітей.

Простежено еволюцію образу жінки в дрібній пластиці гравецького періоду. Якщо в жіночих скульптурках, 28 – 24 тис. р. до н.е. акцентовано дітородні органи, але не виявлено індивідуальних рис (немає обличь), то більш пізні скульптурки 23 – 21 тисячоліття до н.е. мають індивідуальні обличчя і зачіски, що, очевидно, було наслідком переходу до життя сім'ями, для яких була важливою конкретна жінка. Прагнення до індивідуалізації образів, яке можна розцінювати як крок до передачі характеру, отже неповторності психіки кожної людини, отримало відображення в характеристиці домінуючого 23 650 – 21 500 р. до н.е. зодіакального знака Водолія, який вважається знаком особливого проникнення у світ людської душі та надземний духовний світ. Вважається, що ним управляє планета Сатурн (присвячена богу землеробства), яка «заземлює» Водолія, і планета Уран (присвячена богу неба), яка «підносить» Водолія у вищі духовні світи. Особлива увага до духовного світу людини виявляється в тому, що в цей час в мистецтві палеоліту вперше з'являється образ душі у вигляді пташки.

Скульптурки пташок вкладаються в поховання, пташок зображують в печерному живописі біля загиблих мисливців. Особлива увага до надземного світу обумовила подальший розвиток спостережень за рухом сонця, вперше в мистецтві палеоліту з'являться графічні зображення календарів, у яких крапками-мітками передається 365 днів сонячного року.

З'ясовано, що зародження культу зірок, про що свідчать печерні зображення тварин, окреслення яких відповідають схемам розташування найбільших зірок у деяких зодіакальних сузір'ях, припадає на астрономічну добу Стрільця (19 350 – 17 200 р. до н.е.) і відображається в характеристиці цього знака. Стрілець, який цілить по зорях, символізує високі духовні амбіції людства, звернені до світу обожнених космічних світил, стихією яких є вогонь.

На основі аналізу найдавніших малюнків, на яких риби, змії, земні тварини і птахи, розміщені в певній послідовності, один над одним, і сприймаються як зооморфні символи вертикалі світу, встановлено, що початок зародження уявлень про три яруси світобудови припадає на XVIII – XVI тисячоліття до н.е. Ідея взаємозв'язку трьох ярусів всесвіту відображається в характеристиці домінуючого від 17 200 до 15 050 р. до н.е. знака зодіаку Скорпіон, який має три символи: змію, скорпіона і птаха і вважається знаком з'єднання підземного, земного і небесного світу. На одній з месопотамських табличок написано: «Корона Скорпіона у небесній височині, а ноги стоять у підземному світі».

Встановлено, що в 16 – 13 тисячолітті до н. е. вперше в печерному живописі та дрібній пластиці з'являються зображення пар однакових тварин, представлених у стані урівноваженого протистояння (опозиції). На відміну від більш ранніх зображень пар тварин (черепашки та орла або жінки-левиці та чоловіка-бізона), які втілювали ідею поєднання через підкорення одного суб'єкта пари іншому, в цих зображеннях суб'єкти пари є рівноправні і рівноцінні. Ці артефакти демонструють подальше

усвідомлення дуальності буття, засноване не на принципі підпорядкування, послуху чи покірності, а на принципі рівності, рівноваги і гармонії. Усвідомлення принципу рівноваги як необхідної умови існування природи і людини відображається в характеристиці домінуючого 15 050 – 12 900 років до н.е. зодіакального знаку Терезів, який позиціонує відповідний принцип.

Констатовано, що в зв'язку з потеплінням клімату після закінчення Осташківського льодовикового періоду (12 650/12 500 до н.е.), розвитком рослинності та зростанням значення спеціалізованого збирання дикорослих злаків, посилюється роль і культ жінки, що виявляється у створенні численних скельних малюнків та ритуальних скульптурок, які використовувались в обрядах продукуючої магії. Новий виток у розвої культу жінки-матері відображається в характеристиці домінуючого від 12 900 до 10 750 р. до н.е. зодіакального знака Діви.

Встановлено, що спільною рисою мистецтва як жителів постійних поселень Близького Сходу, які займались спеціалізованим збиранням зернових та стояли на порозі землеробства, так і кочових мисливських колективів Європи стає акцентування ідеї лідерства та влади. Це виявляється в зображеннях сцен полювання та магичних обрядів, в яких провідна роль належить чоловікам-лідерам, а також у створенні званих «жезлів начальників» із зображеннями коня, оленя, лося, які сприймалися як знаки головного світила – Сонця, отже, асоціювались з ідеєю верховенства.

Виявлено, що домінація культу Сонця як верховного світила в небі спричинила до того, що в усіх найдавніших поселеннях Євразії у побудові жител і культових споруд, зокрема, першого в історії людства комплексу храмів Гебеклі Тепе, переважав центричний принцип і модуль кола. Стіни і долівки часто фарбувалися в рожевий і червоний колір. Важливі зміни, які відбулися в соціальному і релігійному житті, архітектурі та мистецтві провідних спільнот XI – IX тисячоліття до н.е. отримали відображення в

характеристиці домінуючого з 10 750 до 8 600 років до н. е. зодіакального знака Лева, що позиціонує поняття лідерства, верховенства та центризму. Стихією Лева вважається царствений вогонь влади, а управителем Сонце – центр, який визначає рух семи інших планет Сонячної системи.

Виявлено, що в IX – VII тисячолітті до н.е., з розвитком землеробства, постійна праця на прямокутних ділянках землі обумовила заміну центричного принципу в організації простору житлових і культових будівель на лінійний. Простежено поступовий перехід від круглих у плані будівель до прямокутних, що було наслідком зміни релігійних домінант в духовній культурі провідних спільнот того часу. Хоча Сонце залишалось одним з головних сакральних об'єктів поклоніння, головне місце в житті землеробів посів культ Землі. Отже, домінуючим став не модуль кола (символу Сонця), а модуль прямокутника (символу Землі).

Констатовано, що IX – VII тисячолітті до н.е., в мистецтві провідних спільнот Давнього світу вперше з'являються скульптурні зображення подружньої пари і сім'ї, що було наслідком особливого культу сім'ї (заснованої на парному шлюбі), яка стала основною складовою ланкою землеробських поселень. Вперше в мистецтві з'являються виготовлені з черепів та каменів скульптурні портрети померлих родичів як вмістилища для їхніх позатілесних сутностей – душ. Суттєві зміни в релігійних віруваннях, архітектурі та мистецтві провідних спільнот IX – VII тисячоліття до н.е.: перехід до відтворювальних форм господарювання, особлива увага до сім'ї та до померлих родичів отримали відображення в характеристиці домінуючого від 8600 до 6450 р. до н.е. зодіакального знака Рака, який позиціонує принцип відтворення, культ дому і сім'ї, а також повернення назад, у минуле, до предків. Якщо в попередню астрономічну добу Рака (34 400 – 32 250 р. до н.е.) особливого значення набуває культ фертильності і жінки в зв'язку з упорядкуванням статевих стосунків у родоплемінних спільнотах, то в епоху Рака, що тривала від 8 600 до 6 450 р. до н.е. цей

культ підіймається на новий щабель розвою і пов'язується з культом сім'ї, дому, предків.

Встановлено, що в VII – V тисячолітті до н.е. повсюдного поширення на різних територіях давньої ойкумени набувають сакральні зображення божеств-близнят, що було наслідком як культів пар тваринних божеств-близнюків (лосиць-олениць, левів, змій), пов'язаних з тотемістичними уявленнями, так і культу двійні Великих богинь-матерів, що виник внаслідок поширення землеробства. Ця стадія духовної еволюції отримала відображення в назві домінуючого 6450 – 4300 р. до н.е. зодіакального знака Близнят. Якщо в попередню астрономічну добу Близнят (32 250 – 30 100 р. до н.е.) в релігійній культурі провідних спільнот зароджуються культу пар тварин і териантропів, то в епоху Близнят, що тривала від 6450 до 4300 р. до н.е. вони набувають подальшого розвитку в обоженні пар не лише тваринних, а й антропоморфних божеств-близнюків, особливо, пари Великих Богинь-Матерів.

Констатовано, що найбільш характерною спільною рисою духовної культури провідних народів IV – III тисячоліття до н.е. був розвиток мегалітичної архітектури, що був наслідком сприйняття Землі як частки космосу, яка перебуває в тісному зв'язку з іншими складовими світобудови. Хоча зв'язок з небесним світом відчувався завжди, в IV – III тисячолітті до н.е. з розвитком землеробства, яке повністю залежить від річного коловороту сонця, цей зв'язок стає предметом особливої уваги. Ідея «підключення» Землі до енергетичних потоків космічних об'єктів обумовила особливості архітектурної естетики мегалітичних структур та головний принцип їх побудови, який полягав у проникненні всередину споруди в особливі дні сонцестоянь і рівнодень променя світла, що означало містичне поєднання жіночого божества Матері-Землі і чоловічого божества Сонця. Характерні особливості духовної культури IV – III тисячоліття до н.е.: домінування культу Землі як складової частки всесвіту, тенденція до

підкреслення в релігії, мистецтві та архітектурі матеріального начала, що виявилось, зокрема, в переважанні кам'яної та земляної маси над простором в сакральних будівлях – отримало відображення в характеристиці домінуючого від 4300 до 2150 р. до н.е. зодіакального сузір'я Тельця, яке давні астрономи називали знаком стихії землі та символом планети Земля, акцентуючи його зв'язок з космосом. Якщо в попередню астрономічну добу Тельця (30 100 – 27 950 р. до н.е.) усвідомлювалось значення землі як матері-годувальниці всього живого, то в епоху Тельця, що тривала від 4300 до 2150 р. до н.е., культ Землі досягає апогею і синтезується з культурами космічних об'єктів, особливо, Сонця.

Встановлено, що найхарактернішою особливістю духовного розвою провідних народів II – I тисячоліття до н.е. стали культу героїв. Бурхливі події епохи: поширення військових сутичок і війн, утворення держав і імперій спричиняли до виявлення непересічних особистостей: сміливих воїнів, мудрих правителів, духовних проводирів, яких прославляли, обожнювали, увічнювали їх пам'ять в монументальних скульптурах. Крім культів історичних героїв, особливого поширення набувають культу міфічних героїв, в ролі яких найчастіше виступають сонячні божества. Особливого поширення набувають сцени тавроктонії, у яких герої (солярні божества) символічно «убивають» Тельця, в чому відображається кінець астрономічної епохи Тельця і прихід нової астрономічної епохи знака героїв – Овна. Домінація культу сонця позначилась на мегалітичному будівництві II – I тисячоліття до н.е., в якому на відміну від попереднього періоду акцентується не культ землі, а культ сонця, простір переважає над кам'яною і земляною масою споруди, головним фактором естетичного впливу стає сонячне світло.

Особливості релігійного життя, сакральної архітектури та мистецтва провідних народів в II – I тисячолітті до н.е. відобразилось у характеристиці домінуючого від 2150 р. до н.е. до початку нової ери зодіакального знака Овна, який давні астрономи характеризували як знак стихії вогню війни, яким

керує планета Марс, присвячена богу війни, а зіркою в екзальтації в час домінування цього знака є Сонце.

Виявлено, що в другій пол. I тисячоліття до н.е. – на початку нової ери в провідних політеїстичних і монотеїстичних релігійних системах, незважаючи на їх суттєві відмінності виникають подібні концепції бога як трансцендентної духовної надсвітової сутності і водночас присутнього в іманентному земному світі. Спільною ідеєю світових релігій стає «імантизація трансцендентності» – втілення надсвітового Абсолюту в матеріальний світ і з'явлення його в образі людини. Антиномічне осмислення бога в єдності трансцендентної та іманентної природи відкривало можливість створення Його художнього образу, в якому б виявлялась його належність до двох рівнів буття. Особливих успіхів у вирішенні цієї складної проблеми досягнуло християнське мистецтво, де було розроблено цілу систему художніх прийомів виявлення в конкретно-чуттєвій формі потойбічної божественної сутності Христа. Усвідомлення антиномічності не лише тварного світу, як у попередні періоди історії, але й природного і надприродного рівнів буття і надбуття і намагання досягнути надсвітовий Абсолют в єдності антиномічних: трансцендентного та іманентного начал отримує відображення в характеристиці домінуючого з початку нової ери до 2150 р. зодіакального знака Риб, сутністю якого вважається єдність антиномій.

Зроблено висновок, що еволюція сакрального мистецтва, є відображенням духовної еволюції людства, кожний етап якої збігається в часі з астрономічною епохою перебування точки весняного рівнодення протягом 2150 років у певному знаку зодіакального кола, в назві і характеристиці якого виявляються головні релігійно-світоглядні уявлення та культу цього періоду.

Така точка зору поєднує в собі матеріалістичне розуміння історії, оскільки не заперечує впливу матеріальних і соціальних чинників на

виникнення релігійних вірувань і розвиток сакрального мистецтва, та ідеалістичну концепцію суспільного розвою, оскільки позиціонує зв'язок між духовним розвитком людини і надприродним світом. Тому вона укладається в рамки поліонтичної парадигми, що виділяє світ і надсвітовий рівень, матеріальний та духовний модули буття.

Пропонована концепція вписується в сучасне трактування історичного розвитку з позицій постнекласичного (тоталлогічного) підходу, згідно з яким, незважаючи на те, що всесвітньо-історичний процес диверсується на множину різноманітних формоутворень, однаково він розуміється цілісним (тотальним). З тоталлогічним трактуванням історії людства пов'язується монадологічна концепція, в якій ключове поняття «монада» постає як Бог, Розум, причина єдності та цілісності історії.

Ключові слова: сакральне мистецтво, еволюція духовної культури, релігійно-світоглядні уявлення, релігійні культури, первісне суспільство, давні цивілізації, світові релігії, космічні цикли прецесії, зодіакальне коло, поліонтична парадигма.

SUMMARY

Y.V. Bondarchuk. The genesis and evolution of the sacred art of the leading communities of the Ancient World. Qualifying scientific work as a manuscript.

A thesis on the degree of Doctor of Arts on speciality 26.00.01 - Theory and History of Culture (Art History). National University of Ostroh Academy. Ministry of Education and Science of Ukraine. Ukrainian National Tchaikovsky Academy of Music, Ministry of Culture and Information Policy of Ukraine. Kyiv, 2024.

The dissertation provides a theoretical generalization and a new solution to the scientific problem of the socio-cultural conditioning of the stages of the evolution of sacred art, which reflects the spiritual evolution of humanity from the late Acheulean period to the beginning of the new era. Sacred art is one of the most important components of spiritual culture, and in relation to the primitive world, it is not only the most important, but also the only source that allows us to trace the dynamics of spiritual development from the birth of the most ancient religious ideas to the creation of world religions. The topic of spiritual development of society is relevant for all times, but in our time of civilizational globalization, when the interrelationship of all components of spiritual culture (science, philosophy, religion, art, etc.) acquires special importance in the creation of an integrated worldview, it is especially relevant. The most characteristic example of the combination of science, philosophy, religion and art is the spiritual heritage of the leading communities of the Ancient World.

The dissertation traces the orogenic (central) line of evolution of sacred art, which reflects the spiritual development of mankind from the birth of the oldest religious ideas in the late Acheulean period of 500-300 thousand BC to the creation of religious and philosophical systems of world religions at the turn of the 1st millennium BC - at the beginning of a new era.

It was revealed that the oldest works of sacred art were symbolic and

naturalistic images of the most important natural objects (the sun, water, animals, women), which primitive man singled out from the environment in the rank of sacred, because without them it was impossible to exist. The emergence of sacred art coincides in time with the beginning of the spiritual evolution of mankind.

Based on the analysis of works of sacred art as objects of material objectification of religious ideas, it was found that in different parts of the ancient oikumene, similar cults and beliefs arose at the same time, therefore, different communities went through the same stages of evolution of spiritual culture.

The dynamics of the formation and transformation of the spiritual meanings of works of art in the projection on the communication parameters of their existence in the system of different space-temporal cultural coordinates are traced.

The stages of the evolution of spiritual culture are considered in the context of understanding the hypothesis put forward in the works of scientists of the second half of the 20th - beginning of the 21st century. (Giorgio de Santillana, Hertha von Dechend, Clive Ruggles, Manly Hall, Alexander Gurshtein, Mykola Chmykhov, Volodymyr Yurkovets, etc.) regarding the correspondence of the historical stages of the spiritual development of mankind to astronomical epochs, which are determined by the stay time of the intersection point of the ecliptic and the celestial equator during 2150 years in a certain sign of the zodiac circle due to the phenomenon of precession (rotation of the earth's axis in a circular cone). This correspondence is manifested in the fact that the main religious and worldview ideas and cults of a certain historical period are reflected in the characteristics (religious-philosophical description) of the zodiac sign dominant in that period, in which the vernal equinox is located.

It has been found that the reflection of the main religious ideas and cults of a certain historical period in the name and characteristics of the zodiac sign dominant in that period is observed not only in the times of advanced astronomy, when the zodiac circle and the annual movement of the Sun and the movement

along the ecliptic of the vernal equinox point were known, but also in earlier times of human history (Paleolithic, Mesolithic), when mankind did not know the circle of the Zodiac.

It has been established that the birth of the cult of stones, which were placed in burials as sacred objects, containers of supernatural energy capable of reviving the life of a deceased person, dates back to 48-46 millennium BC. and is reflected in the characteristics of the Capricorn zodiac sign, which dominant from 47,300 to 45,150 BC. Its element is the earth, and its ruler is the planet Saturn, dedicated to the god whose symbol is a stone. Capricorn is characterized as a sign of the unbreakable material basis of the Earth and at the same time the basis (start, starting point) of the spiritual scale of humanity. The notion of an indestructible foundation inherent in this sign corresponds to the cult of stones, which in the mind of the Neanderthal were material carriers of the same idea.

The sacralisation of fire and the sun, reflected in the creation of signs and compositions of the circle and cross, coincides with the discovery of artificial fire production and falls on the astronomical era of the zodiac sign Sagittarius (45,150 - 43,000 BC), whose element is the ritual fire of sacred action. This sign symbolises the high spiritual aspirations of a person, directed towards the world of celestial bodies, whose element is fire because Sagittarius aims at the stars.

It was found that the appearance in Paleolithic art of sculptures and drawings of predatory animals, which were associated with ideas about power, leadership and submission - especially relevant in connection with the transition from primitive herds to dual-ancestral communities, coincides with the beginning of the settlement of Homo Sapiens in Eurasia and is reflected in the characteristics of the zodiac sign of Leo which is associated with the notions of hierarchy and supremacy, it was dominant in Zodiac circle in the 37th - 35th millennium BC. At this time, images of therianthropes appear in art for the first time, reflecting beliefs about the origin of man from a totem animal, in the role of which the strongest predators most often act.

The appearance in Paleolithic art of numerous images of female signs - vulvas and magical lunar calendars, which testify to the birth of the cult of fertility as a result of the regulation of sexual relations in tribal communities, dates back to the 35th - 33rd millennium BC. - the astronomical epoch of Cancer (34,400 - 32,250 BC) and is reflected in the characteristics of this sign. It posits the female maternal principle of reproduction and fruitfulness. Cancer is considered to be ruled by Venus during the day, and by the Moon at night, which in the religious culture of ancient communities was associated with the magic of reproduction.

It has been established that the creation of the oldest images of pairs of animals and therianthropes, which indicates the birth of the cult of the pair as a necessary condition for the continuation of life, dates back to the 33rd - 31st millennium BC. - the astronomical epoch of Gemini (32,250 - 30,100 BC) and is reflected in the principle of parity of this sign.

It was revealed that in the 30th - 28th millennium BC. the cult of predators is inferior to the primacy of the cult of herbivores, which are perceived as zoomorphic images of male sexual potency, which gives life to the family. The images of phytophagous animals significantly prevail over predators in cave paintings and small sculptures of that time. The shift in religious accents is reflected in the characteristic of the zodiac sign that dominated from 30,100 to 27,950 BC. – Taurus, whose element is earth. In the religions of many peoples of the world, Taurus (bull) is a symbol of male fertilizing power, semantically paired with the female principle of the earth.

The origin in the 28th - 26th millennium BC. cult of the male hunter as a result of the Paudorf warming, the extinction and destruction of mammoths and the replacement of squad hunting with the pursuit of animals, manifests itself in the appearance of images of men and male signs - phalluses and is reflected in the characteristics of zodiac sign that dominated from 27,950 to 25,800 BC. – Aries, which, in contrast to calm Taurus, positions struggle, storm, excitement. Its element is the fire of war, the ruler is the planet Mars.

It was revealed that a characteristic feature of the sacred art of the middle of the Gravettian period (26-24 thousand BC) was the widespread distribution of ritual female sculptures, which are found under the bones and skulls of phytophagous in many parking lots. This testifies to the development of the cult of the female mother, which is combined with the cult of herbivorous animals which are semantically paired with the image of a woman as zoomorphic symbols of male potency, which gives life to the family, protects and guards the woman. The sacred synthesis of the cults of the male and female principles is reflected in the characteristics of the zodiac sign that dominated in 25,800 – 23,650 BC – Pisces, which is a position of combining antinomies. In physical terms, this is perceived as the love of a man and a woman, marriage, and the birth of children.

The evolution of the image of a woman in small plastic of the Gravet period is traced. If in female sculptures, 28-24 thousand BC. reproductive organs are accentuated, but no individual features are revealed (there are no faces), then later sculptures of the 23rd - 21st millennium BC. have individual faces and hairstyles. Apparently, this was a consequence of the transition to life in families for which a particular woman was important. The desire for individualization of images, which can be regarded as a step towards the transfer of character, hence the uniqueness of the psyche of each person, was reflected in the characteristics of zodiac sign that dominated from 23,650 to 21,500 BC. – Aquarius, which is considered a sign of special penetration into the world of the human soul and the supernatural spiritual world. It is believed to be ruled by the planet Saturn (dedicated to the god of agriculture), which "grounds" Aquarius, and the planet Uranus (dedicated to the god of the sky), which "elevates" Aquarius to higher spiritual worlds. Special attention to the spiritual world of man is revealed in the fact that at this time, the image of the soul in the form of a bird appears for the first time in Paleolithic art. Sculptures of birds are placed in burials, birds are depicted in cave paintings near dead hunters. Special attention to the above-ground world led to the further development of observations of the movement of

the sun, for the first time in the art of the Paleolithic, graphic images of calendars appeared, in which the 365 days of the solar year are transmitted by dots-marks.

It has been found that the origin of the cult of stars, as evidenced by cave images of animals, the outlines of which correspond to the location schemes of the largest stars in some zodiacal constellations, falls on the astronomical epoch of Sagittarius (19,350 - 17,200 BC and is reflected in the characteristics of this sign. The archer, who aims at the stars, symbolizes the high spiritual ambitions of mankind, directed to the world of deified cosmic luminaries, whose element is fire.

On the basis of the analysis of the oldest drawings, in which fish, snakes, terrestrial animals and birds are placed in a certain sequence, one above the other, and are perceived as zoomorphic symbols of the world vertical, it was established that the beginning of the formation of ideas about the three tiers of the world structure dates back to the 18th and 16th millennia B.C. The idea of the interconnection of the three tiers of the universe is reflected in the characteristic of zodiac sign that dominated from 17,200 to 15,050 BC. – Scorpio, which has three symbols: a snake, a scorpion and a bird and is considered a sign of the connection of the underground, earthly and heavenly worlds. On one of the Mesopotamian tablets it is written: "The crown of the Scorpion is in the heavenly height, and the feet stand in the underworld."

It was established that in the 16th - 13th millennium BC. e. for the first time in cave paintings and small sculptures, images of pairs of identical animals, presented in a state of balanced confrontation (opposition), appear. Unlike earlier images of animal pairs (turtle and eagle or lioness and bison man), which embodied the idea of union through the submission of one subject of the pair to the other, in these images the subjects of the pair are equal. These artifacts demonstrate a further awareness of the duality of existence, based not on the principle of submission, obedience or submission, but on the principle of equality, balance and harmony. Awareness of the principle of balance as a necessary

condition for the existence of nature and man is reflected in the characteristics of zodiac sign that dominated from 15,050 to 12,900 years BC. – Libra, which positions the corresponding principle.

It was established that in connection with the warming of the climate after the end of the Ostashkiwskigo Ice Age (12,650/12,500 BC), the development of vegetation and the growing importance of the specialized collection of wild cereals, the role and cult of women strengthened. This is manifested in the creation of numerous rock paintings and ritual sculptures, which were used in rites of productive magic. A new turn in the development of the cult of the mother woman is reflected in the characteristics of zodiac sign that dominated from 12,900 to 10,750 BC. – Virgo.

It has been established that a common feature of the art of both the residents of permanent settlements in the Middle East, who were engaged in specialized grain collection and stood on the threshold of agriculture, and the nomadic hunting groups of Europe is the accentuation of the idea of leadership and power. This is manifested in images of hunting scenes and magical rites, in which the leading role belongs to male leaders, as well as in the creation of so-called "chiefs' wands" with images of a horse, deer, elk, which were perceived as signs of the main luminary - the Sun, and therefore associated with the idea supremacy.

It was revealed that the dominance of the cult of the sun as the supreme luminary in the sky led to the fact that in all the most ancient settlements of Eurasia, the centric principle and the circle module prevailed in the construction of houses and religious buildings, in particular, in the first temple complex in the history of mankind, Gebekli Tepe. Walls and floors were often painted pink and red. Important changes that took place in the social and religious life, architecture and art of the leading communities of the 11th - 9th millennium BC. were reflected in the characteristics of zodiac sign that dominated from 10,750 to 8,600 years BC. – Leo, which positions the concepts of leadership, supremacy and centrism. The element of Leo is considered to be the royal fire of power, and the ruler of Leo is

the Sun is the centre that determines the movement of the seven other planets of the solar system.

It was revealed that in the 9th - 7th millennium BC, with the development of agriculture, constant work on rectangular plots of land led to the replacement of the centric principle in the organization of the space of residential and religious buildings by a linear one. A gradual transition from round buildings to rectangular ones was traced, which was a consequence of the change of religious dominants in the spiritual culture of the leading communities of that time. Although the Sun remained one of the main sacred objects of worship, the cult of the Earth occupied the main place in the life of the farmers. So, it was not the module of the circle (the symbol of the Sun), but the module of the rectangle (the symbol of the Earth) that became dominant.

It was established that in the 9th - 7th millennia BC, sculptural images of a married couple and family first appeared in the art of the leading communities of the Ancient World, which was the result of a special cult of the family (based on couple marriage), which became the main a component of agricultural settlements. For the first time in art, sculptural portraits of deceased relatives made of skulls and stones appear as containers for their extracorporeal entities - souls. Significant changes in religious beliefs, architecture and art of the leading communities of the 9th - 7th millennium BC: the transition to reproductive forms of management, special attention to the family and deceased relatives were reflected in the characteristics of zodiac sign that dominated from 8600 to 6450 BC. – Cancer, which posits the principle of reproduction, the cult of home and family, as well as the return to the past, to the ancestors. If in the previous astronomical age of Cancer (34,400 – 32,250 BC) the cult of fertility and women acquires special importance in connection with the regulation of sexual relations in tribal communities, then in the age of Cancer, which lasted from 8,600 to 6,450 BC this cult rises to a new level of development and is connected with the cult of family, home, and ancestors.

It was established that in the 7th - 5th millennium BC. sacral images of twin deities became widespread in various territories of the ancient oikumene, which was a consequence of both the cults of pairs of animal twin deities (elk-deer, lions, snakes) associated with totemistic ideas, and the cult of the twin Great Mother Goddesses, which arose as a result of the spread of agriculture. This stage of spiritual evolution was reflected in the name of zodiac sign that dominated from 6450 to 4300 BC. – Gemini. If in the previous astronomical age of Gemini (32,250 - 30,100 BC) cults of pairs of animals and therianthropes were born in the religious culture of the leading communities, then in the age of Gemini, which lasted from 6450 to 4300 BC. they acquire further development in the deification of pairs of not only animal, but also anthropomorphic twin deities, especially the pair of Great Mother Goddesses.

It was established that the most characteristic common feature of the spiritual culture of the leading peoples of the 4th - 3rd millennium BC. was the development of megalithic architecture, which was a consequence of the perception of the Earth as a part of the cosmos, which is in close connection with other components of the universe. Although the connection with the heavenly world has always been felt, in the 4th - 3rd millennium BC. with the development of agriculture, which is completely dependent on the annual rotation of the sun, this connection becomes the subject of special attention. The idea of "connecting" the Earth to the energy flows of cosmic objects determined the peculiarities of the architectural aesthetics of megalithic structures and the main principle of their construction, which consisted in the penetration of a light beam inside the structure on special days of the solstices and equinoxes, which meant a mystical combination of the female deity Mother Earth and the male deity Sun deities. Characteristic features of the spiritual culture of the 4th - 3rd millennium BC: the dominance of the cult of the Earth as a constituent part of the universe, the tendency to emphasize the material nature in religion, art and architecture, which was manifested, in particular, in the predominance of stone and earth mass over

space in sacred buildings - are reflected in the characteristics of the zodiac constellation that dominated from 4300 to 2150 BC. BC, – Taurus, which ancient astronomers called the sign of the earth element and the symbol of the planet Earth, emphasizing its connection with the cosmos, especially with the Sun.

It was established that the most characteristic feature of the spiritual development of the leading peoples of the 2nd - 1st millennium BC. became cults of heroes. The stormy events of the era: the spread of military skirmishes and wars, the formation of states and empires led to the discovery of extraordinary personalities: brave warriors, wise rulers, spiritual leaders, who were glorified, adored, and their memory was immortalized in monumental sculptures. In addition to the cults of historical heroes, the cults of mythical heroes, in whose roles solar deities most often act, are becoming especially widespread. Scenes of tauroctonies, in which heroes (solar deities) symbolically "kill" Taurus, are becoming especially widespread, which reflects the end of the astronomical era of Taurus and the arrival of a new astronomical era of the sign of heroes - Aries. The dominance of the cult of the sun affected the megalithic construction of the 2nd - 1st millennium BC, in which, unlike the previous period, the emphasis is not on the cult of the earth, but on the cult of the sun, space prevails over the stone and earth mass of the structure, the main factor of aesthetic influence is the sun light.

Peculiarities of religious life, sacred architecture and art of the leading peoples in the 2nd - 1st millennium BC. reflected in the characteristics of the dominant from 2150 BC to the beginning of the new era of the zodiac sign Aries, which ancient astronomers characterized as the sign of the fire element of war, ruled by the planet Mars, dedicated to the god of war, and the star in exaltation during the dominance of this sign is the Sun.

It was revealed that in the second half and millennium BC. - at the beginning of a new era, in the leading polytheistic and monotheistic religious systems, despite their essential differences, similar concepts of God as a transcendent spiritual superworld entity and at the same time present in the immanent earthly

world arise. The common idea of world religions is the "immanentization of transcendence" - the embodiment of the supramundane Absolute in the material world and its appearance in the image of a person. The antinomic understanding of God in the unity of transcendental and immanent nature opened up the possibility of creating His artistic image, in which His belonging to two levels of existence would be revealed. Christian art achieved special success in solving this complex problem, where a whole system of artistic techniques was developed to reveal the otherworldly divine essence of Christ in a concrete-sensual form./ Knowing of the antinomian nature of not only the created world, as in previous periods of history, but also the natural and supernatural levels of being and the attempt to grasp the supramundane Absolute in the unity of antinomian: transcendent and immanent principles is reflected in the characteristics of the zodiac sign dominant from the beginning of the new era until 2150 Pisces, the essence of which is considered to be the unity of antinomies.

It was concluded that the evolution of sacred art is a reflection of the spiritual evolution of humanity, each stage of which coincides in time with the astronomical epoch of been of the vernal equinox for 2150 years in a certain sign of the zodiac circle, the name and characteristics of which reveal the main religious and worldview ideas and cults of this period

Such a point of view combines a materialistic understanding of history, since it does not deny the influence of material and social factors on the emergence of religious beliefs, and an idealistic concept of social development, since it posits a connection between the spiritual development of a person and the supernatural world. Therefore, it fits into the framework of the polyontic paradigm, which distinguishes the world and the supramundane level, material and spiritual modes of being.

The proposed concept fits into the modern interpretation of historical development from the standpoint of the post-nonclassical (totological) approach, according to which, despite the fact that the world-historical process diverges into

a multitude of various formations, it is equally understood as integral (total). The totological interpretation of human history is connected with monadological concept, in which the key concept "monad" appears as God, Mind, the cause of the unity and integrity of history.

Key words: sacred art, evolution of spiritual culture, religious worldviews, religious cults, primitive society, ancient civilizations, world religions, cosmic cycles of precession, zodiac circle, polyontic paradigm.

СПИСОК ОПУБЛІКОВАНИХ ПРАЦЬ ЗА ТЕМОЮ ДИСЕРТАЦІЇ

Наукові праці, у яких опубліковано основні результати дослідження

Монографія

1 Бондарчук Я.В. Історія релігійного мистецтва як відображення духовної еволюції людства в космічних циклах прецесії: монографія. Львів: ПП «Релігійне видавництво «Святих Володимира та Ольги», 2022. 928 с., 882 іл.

Статті у наукових виданнях, включених до Переліку наукових фахових видань України

2. Бондарчук Я.В. Теорії виникнення і розвитку первісного мистецтва в дослідженнях другої половини ХХ – початку ХХІ ст. *Українська культура: минуле, сучасне, шляхи розвитку : наук. зб. Напрямок : Мистецтвознавство*. Вип. 26 / упоряд. і наук. ред. В.Г. Виткалов . Рівне: РДГУ, 2018. 188 с. С. 101 – 107.
3. Бондарчук Я.В. Концепції розвитку світової культури другої пол. ХХ – поч. ХХІ ст. *Українська культура: минуле, сучасне, шляхи розвитку : наук. зб. Напрямок : Культурологія*. Випуск 27/ упоряд. і наук. ред. В.Г. Виткалов . Рівне: РДГУ, 2018. 132 с. С. 65 – 71.
4. Бондарчук Я.В. Вплив релігійно-світоглядних ідей на формування образу жінки в мистецтві палеоліту. *Вісник Львівської національної академії мистецтв*. – Вип. 37. 2018. С. 42 – 56.

5. Бондарчук Я.В. Найдавніші зображення пар тварин, людей і териантропів 33 – 31 тисячоліття до н.е. *Наукові записки Тернопільського національного педагогічного університету імені Володимира Гнатюка. Серія: Мистецтвознавство* / за ред. О.С. Смоляка. Тернопіль : Вид-во ТНПУ ім. В.Г. Гнатюка, 2019. № 1 (вип. 40). 280 с. С. 221 – 228.
6. Бондарчук Я.В. Виникнення символу меандру як відображення релігійно-світоглядних уявлень палеолітичної людини. *Культурологічна думка : збірник. К. : Інститут культурології Національної академії мистецтв України*, 2019. № 15. 232 с. С. 83 – 89.
7. Бондарчук Я.В. Вплив релігійно-світоглядних чинників на організацію простору в будівлях найдавніших поселень Близького Сходу XI – VII тисячоліття до н.е. *Вісник Харківської державної академії дизайну та мистецтв: зб. наук. пр. / за ред. Голубця О.М. Харків : ХДАДМ, 2019. 122 с. (Мистецтвознавство) №2. С. 38 – 45.*
8. Бондарчук Я.В. Символіко-семантичне навантаження образу птаха як відображення релігійно-світоглядних уявлень у мистецтві палеоліту. *Наукові записки НаУКМА. Теорія і історія культури. Том 2. Київ, 2019. С. 53 – 63.*
9. Бондарчук Я.В. Вплив культів сонця та землі на об'ємно-просторове рішення земляних та кам'яних сакральних структур V – III тисячоліття до н.е. *Культура України. Харківська державна академія культури. 2019. С. 102 – 115.*
10. Бондарчук Я.В. Вплив релігійно-світоглядних ідей на формування символів сонця та вогню в мистецтві первісного суспільства. *Вісник Закарпатської академії мистецтв. Випуск 12. Ужгород, 2019. С.85 – 94.*

11. Бондарчук Я.В. Найдавніші образи териантропів (звіролюдей) як відображення теротеїстичних та тотемістичних уявлень первісного суспільства. *Мистецтвознавчі записки: зб. наук. праць*. Вип. 35. Київ: ІДЕЯ ПРИНТ, 2019. 370 с. С. 119 – 124.
12. Бондарчук Я.В. Теорії виникнення мистецтва в дослідженнях другої пол. ХІХ – першої пол. ХХ ст. *Українська культура: минуле, сучасне, шляхи розвитку : наук. зб. Напрямок : Мистецтвознавство*. Вип. 30 / упоряд. і наук. ред. В.Г. Виткалов . Рівне: РДГУ, 2019. С. 101 – 107.
13. Бондарчук Я.В. Концепції розвитку світової культури в дослідженнях ХVІІІ – першої половини ХХ ст. *Українська культура: минуле, сучасне, шляхи розвитку : наук. зб. Напрямок : Культурологія*. Випуск 31. упоряд. і наук. ред. В.Г. Виткалов. Рівне: РДГУ, 2019. С. 3 – 15.
14. Бондарчук Я. В. Антиномічне осмислення Бога в єдності трансцендентного та іманентного начал у провідних релігійно-філософських системах і мистецтві др. пол. І тисячоліття до н. е. — початку н. е. *Культурологічна думка: збірник наукових праць*. К.: Інститут культурології Національної академії мистецтв України, 2020. № 18. С. 132-146.
15. Бондарчук Я. В. Семантика образу бика в мистецтві кам'яного віку. *Українська культура: минуле, сучасне, шляхи розвитку. Науковий збірник. Напрямок : Мистецтвознавство*. Вип. 34. 2020. С.24-36.
16. Бондарчук Я. В. Формування антиномічної концепції Бога в філософії та мистецтві християн ІІ – VI століть. *Вісник Національної академії керівних кадрів культури і мистецтв : наук. журнал*. 2020. № 3. С. 46-54.
17. Бондарчук Я.В. Культурні герої та відображення їх у мистецтві ІІ – І тис. до н.е. *Вісник Львівської національної академії мистецтв* 2020. Вип. № 43. С. 113-120.

18.Бондарчук Я. В. Відображення найдавнішого релігійного культу кісток у мистецтві пізнього ашелю та доби мустьє. *Наукові записки НаУКМА. Історія і теорія культури*. Том 4. 2021. С. 35-45.

19.Бондарчук Я. В. Еволюція семантики культових каменів та відображення її в сакральній архітектурі та мистецтві Давнього світу (від верхнього палеоліту до початку нової ери). *Українська культура: минуле, сучасне, шляхи розвитку : наук. зб. Напрямок : Мистецтвознавство*. Вип. уряд. і наук. ред. В.Г. Виткалов . Рівне: РДГУ, 2024.С.

Статті у наукових виданнях, що індексуються у міжнародній науково-метричній базі даних Web of Science

20.Yaroslava Bondarchuk, Mykola Nesprava, Oleksandra Nesprava, Natalia Sikorska, Olena Ryhina. Spiritual evolution as a direction for improving human development. *Ad Alta: journal of interdisciplinary research*. 2023. August. № 13. Issue special XXXVI. S. 40 –43.

21.Yaroslava Bondarchuk, Natalia Datsiuk, Mariana Studnytska, Oleksandr Bazhenov, Olena Stadnyk. Historical aspects of the religious art formation. *Synesis.v.6. n.1*. 2024. ISSN 1984 – 6754. Universidade Católica de Petrópolis, Rio de Janeiro, Brasil.

22. Yaroslava Bondarchuk. The Potential of Personality in Religions Art. *Multidisciplinary Reviews*. 2024.

Статті у наукових періодичних виданнях інших держав із напрямку, з якого підготовлено дисертацію

23.Jaroslawa Bondarczuk. Ewolucja semantyki obrazu węża w sztuce epoki kamienia / Akcent. *Literatura i sztuka*. Czasopismo patronackie Instytutu

Książki wydawane na zlecenie Ministra Kultury i Dziedzictwa Narodowego.2022. Nr 2 S. 163 – 170.

- 24.Бондарчук Я.В. Відображення культу каменів у похованнях початку верхнього палеоліту / The 1st International scientific and practical conference “Science and innovation of modern world” (September 28-30, 2022) Cognum Publishing House, London, United Kingdom.2022. 499 p. P. 341 – 349.
- 25.Бондарчук Я.В. Проблематика відображення етапів духовної еволюції людства в космічних циклах прецесії у працях вчених XX – XXI ст. / The 11th International scientific and practical conference “Eurasian scientific discussion” (November 21-23, 2022) Barca Academy Publishing, Barcelona, Spain. 2022. 553 p. P. 364 – 370.

Опубліковані праці апробаційного характеру

26. Бондарчук Я.В. Відображення найдавніших культів у сакральних календарях палеоліту. *Актуальні питання культурології*. Альманах наукового товариства «Афіна» кафедри культурології та музеєзнавства Рівненського державного гуманітарного університету. Випуск 18 / за ред. проф. В.Г. Виткалова. Рівне :РДГУ, 2018. 195 с. С. 8–15.
- 27.Бондарчук Я.В. Зооморфні образи бінарної та триярусної структури всесвіту в мистецтві палеоліту. *Актуальні питання культурології*. Альманах наукового товариства «Афіна» кафедри культурології та музеєзнавства Рівненського державного гуманітарного університету. Випуск 19 / за ред. проф. В.Г. Виткалова. Рівне :РДГУ, 2019. С.25–32.

Опубліковані праці, які додатково відображають наукові результати дисертації

- 28.Бондарчук Я.В. Шість днів творення світу (синтез релігійних та наукових концепцій) : монографія. Острог: Видавництво НаУОА», 2013. 152

ЗМІСТ

ВСТУП	34
РОЗДІЛ 1. ПАРАДИГМАЛЬНА ОСНОВА ДОСЛІДЖЕННЯ	
ЕВОЛЮЦІЇ САКРАЛЬНОГО МИСТЕЦТВА	
1.1. Історіографія проблеми та джерельна база дослідження	45
1.2. Понятійно-категоріальний апарат дослідження	92
1.3. Теоретико-методологічні засади дослідження	114
Висновки до першого розділу	124
РОЗДІЛ 2. САКРАЛЬНЕ МИСТЕЦТВО ДОБИ ПАЛЕОЛІТУ	
2.1. Відображення найдавніших культових об'єктів у символічних знаках і образах пізнього ашелю і мустьє (500/300 тис. р. т. – 40 тис. р. до н.е.)	130
2.2. Сакральне мистецтво первісних спільнот початку верхнього палеоліту (40 – 30 тис. р. до н.е.)	173
2.3. Відображення головних релігійних культів у мистецтві гравецького періоду (30 – 20 тис. р. до н.е.)	194
2.4. Еволюція сакрального мистецтва провідних спільнот 20 – 11 тисячоліття до н.е. (періоди солютре і мадлен)	219
Висновки до другого розділу	267
РОЗДІЛ 3. РОЗВИТОК САКРАЛЬНОГО МИСТЕЦТВА	
ПРОВІДНИХ СПІЛЬНОТ МЕЗОЛІТУ (XI – V тис. до н.е.)	
3.1. Відображення культу лідера в мистецтві кочових племен та постійних поселень XI – IX тис. до н.е.	269

3.2. Відображення культу Сонця і Землі в житловій та культовій архітектурі XI – VII тисячоліття до н.е.	280
3.3. Відображення культу предків у мистецтві провідних спільнот IX – VII тисячоліття до н.е.	309
3.4. Ритуальні зображення Великої Богині-Матері та Бога-Чоловіка в мистецтві IX – VII тисячоліття до н.е.	325
3.5. Сакральні зображення тваринних і антропоморфних пар божеств-близнят в мистецтві VII – V тис. до н.е.	337
Висновки до третього розділу	345

РОЗДІЛ 4. САКРАЛЬНЕ МИСТЕЦТВО ТА АРХІТЕКТУРА ДОПИСЕМНИХ СПІЛЬНОТ І ДАВНІХ ЦИВІЛІЗАЦІЙ ДОБИ НЕОЛІТУ ТА ЕНЕОЛІТУ

4.1. Синтезування культів землі і небесних світил у мегалітичних спорудах V – III тисячоліття до н.е.	348
4.2. Відображення культів Матері-Землі, Сонця та сил природи в мистецтві Трипільської культури	370
4.3. Культ бика та відображення його в мистецтві давніх цивілізацій IV – III тисячоліття до н.е.	394
Висновки до четвертого розділу	404

РОЗДІЛ 5. ЕВОЛЮЦІЯ САКРАЛЬНОГО МИСТЕЦТВА І АРХІТЕКТУРИ ПРОВІДНИХ НАРОДІВ ДОБИ БРОНЗИ ТА РАНЬОГО ЗАЛІЗНОГО ВІКУ

5.1. Відображення еволюції культів Матері-Землі та Сонця в мегалітичних структурах II – I тис. до н.е.	408
5.2. Відображення культів сонця та вогню в мистецтві дописемних спільнот та давніх цивілізацій II – I тисячоліття до н.е.	423

5.3.Культы героїв та відображення їх у мистецтві	
II – I тисячоліття до н.е.	455
5.4. Антиномічне осмислення бога в єдності трансцендентного та іманентного начал у провідних релігійно-філософських системах і мистецтві др. пол. I тис. до н.е. – початку н.е.	466
Висновки до п'ятого розділу	494
ВИСНОВКИ	498
СПИСОК ВИКОРИСТАНИХ ДЖЕРЕЛ	508
ДОДАТКИ	532

ВСТУП

Обґрунтування вибору теми дослідження. Сакральне мистецтво є одним з найважливіших компонентів духовної культури будь-якого періоду історії людства, а щодо первісного часу – це не лише найголовніше, а й єдине джерело, що дозволяє простежити динаміку духовного розвою дописемного суспільства, яке освоює не лише матеріальний світ, але й намагається досягнути вищий рівень буття, надприродну трансцендентну реальність. Тема духовного розвою набуває особливої вагомості в наші дні, коли внаслідок секуляризації суспільства і панування в науковому світі матеріалістичної парадигми людство все більше відходить від релігійності, забуваючи, що наука, філософія і релігія повинні поєднати свої зусилля у пізнанні істини і створенні інтегрованого світогляду. Прикладом плідної співпраці науки, релігії і мистецтва є духовна спадщина провідних спільнот Давнього світу (античних держав, цивілізацій Стародавнього Сходу і дописемного суспільства). Це визначає актуальність дослідження еволюції сакрального мистецтва, яке відображає етапи духовного розвою людства. Сакральне мистецтво залишається маловивченим феноменом людської свідомості; ні у вітчизняній, ні в зарубіжній науковій літературі не опубліковано ще узагальнюючої праці, у якій було б простежено генезу та еволюцію сакрального мистецтва як відображення духовної еволюції від зародження найдавніших релігійно-світоглядних уявлень 500 – 300 тисяч р. т. до створення релігійно-філософських систем світових релігій наприкінці I тисячоліття до н.е. – напочатку нової ери. У переважній більшості праць з всесвітньої історії культури та мистецтва головний наголос робиться на духовні надбання цивілізованого людства, що охоплює близько 6000 років, натомість величезному періоду дописемного суспільства, не приділяється належної уваги.

Однією з головних причин недостатнього вивчення духовної культури і мистецтва дописемного суспільства, особливо кам'яного віку, на який припадає 99,998 % історії людства, була та, що культові артефакти по-справжньому почали досліджувати лише з др. пол. XIX ст., долаючи панування креаційної парадигми, котра обмежувала історію всесвіту десятьма тисячами років. Хоча тепер у науковому світі переважають теорії матеріалістичного та креаційного еволюціонізму, які визнають, що процес становлення людства розпочався приблизно 2,7 мільйони років тому, проте і при зовсім іншому стані науки вплив консервативної традиції позначається на зменшеному фактичному часовому охопленні в дослідженнях духовної культури та мистецтва.

У наш час, коли внаслідок численних археологічних відкриттів та удосконалення методів датування знайдених артефактів накопичилось достатньо матеріалу з історії дописемного суспільства, дослідження початкових етапів сакрального мистецтва як відображення духовних пошуків людства, стає особливо актуальним. Розгляд цієї теми в рамках не матеріалістичної чи ідеалістичної, а поліонтичної парадигми, яка визнає два рівня: природний і надприродний, і два модуси буття: матеріальний і духовний, позбавить від однобічних суджень (які були б неминучі в разі розгляду лише з матеріалістичної або з ідеалістичної точки зору) і сприятиме об'єктивності умовиводів.

Дослідження історії сакрального мистецтва як відображення духовної еволюції людства доцільно пов'язати з гіпотезою, яка підіймається в працях як вітчизняних, так і закордонних вчених другої половини XX – початку XXI ст. (Джорджіо де Сантільяни, Герти фон Дегенд, Клайва Раггlsa, Менлі Холла, Олександра Гурштейна, Миколи Чмихова, Володимира Юрковця та ін.) і припускає відповідність історичних етапів духовного розвитку астрономічним епохам, які визначаються часом перебування точки весняного рівнодення (перетину екліптики та небесного екватора) протягом

2150 років у певному знаку прийнятого в сучасній астрономії зодіакального кола, в назві і характеристиці якого відображаються головні релігійно-світоглядні уявлення та культу цього періоду.

Розглядаючи зв'язок етапів духовного розвитку з космічними циклами перебування точки перетину екліптики і екватора протягом 2150 років у певному знаку зодіакального кола, вчені спираються на артефакти як на предмети матеріальної об'єктивації релігійно-світоглядних уявлень, що належать до неоліту, енеоліту, періоду бронзи та раннього залізного віку, тобто часу коли давні астрономи самі давали характеристики зодіакальним знакам, узагальнюючи в них головні релігійно-світоглядні ідеї тієї чи іншої астрономічної доби. Проте історія людства та його духовного розвитку не обмежуються означеними періодами. Відкриття нових археологічних пам'яток первісного світу актуалізують продовження досліджень і дають необхідний матеріал для рішення проблеми, чи існує факт відображення головних релігійно-світоглядних уявлень палеоліту і мезоліту (часу, коли людство не знало астрономії) в характеристиках домінуючих у ці періоди зодіакальних знаків.

Зв'язок роботи з науковими програмами, планами, темами. Тема дисертації затверджена (протокол № 9 від 2.09.2021 р.) Вченою радою Національного університету «Острозька академія». Змістове спрямування дисертації узгоджене з програмою наукових досліджень Національного університету «Острозька академія» (зокрема – «Релігійні фактори в контексті суспільних і світоглядних трансформацій» (державний реєстраційний номер 0116U001989).

Мета дослідження – простежити генезу та еволюцію сакрального мистецтва в контексті розвитку релігійно-світоглядних уявлень провідних спільнот Давнього світу від пізнього ашелю до початку нової ери.

Відповідно до мети визначено такі **завдання**:

- проаналізувати стан наукової розробленості проблеми;

- визначити науково-теоретичні та методологічні принципи розв’язання проблеми;
- проаналізувати сакральні артефакти провідних спільнот Давнього світу як предмети матеріальної об’єктивації релігійно-світоглядних уявлень, акцентуючи увагу не на матеріальній феноменальній складовій, а на ноуменальній духовній сутності твору мистецтва;
- простежити динаміку формування і трансформацію духовних смислів творів мистецтва у проекції на параметри їхнього існування в різних системах просторово-часових культурних координат;
- на підставі семантичного аналізу сакральних артефактів, створених водночас у різних куточках давнього світу, виявити, які релігійні вірування переважали у той чи той період, простежуючи таким чином загальний розвиток релігійної думки людства, центральну (орогенічну) лінію духовної еволюції, презентовану досягненнями найрозвинутіших спільнот певного історичного періоду;
- проаналізувати праці щодо розвитку астрономії Давнього світу з метою виявлення походження назв і характеристик (релігійно-філософських описів) зодіакальних сузір’їв, даних давніми астрономами.
- порівняти релігійно-світоглядні ідеї і вірування, що були домінуючими в певний період на різних територіях Землі, з характеристикою головного в цей період зодіакального знака;
- з’ясувати, чи отримують відображення провідні релігійно-світоглядні ідеї певного історичного періоду в характеристиці домінуючого в цей період зодіакального знака не лише в часи розвинутих цивілізацій (коли давні астрономи визначали сузір’я, в якому сходять сонце в день весняного рівнодення, і пов’язували з ним головні ідеї свого часу), але й в епоху палеоліту й мезоліту, коли астрономія існувала в зародковому стані і людство не мало уявлень про зодіакальне коло;

Об'єкт дослідження – сакральне мистецтво провідних спільнот Давнього світу від пізнього ашелю до початку нової ери.

Предмет дослідження – процеси виникнення, розвитку та трансформації сакрального мистецтва в домінуючих спільнотах Давнього світу від періоду пізнього ашелю до початку нової ери (на матеріалах культур первісного суспільства, Давнього Сходу та античних держав).

Хронологічні межі дослідження охоплюють період від появи найдавніших артефактів, пов'язаних із зародженням релігійних уявлень первісної людини 500/300 тисяч років тому, до часу формування провідних релігійно-світоглядних систем (буддизму, індуїзму, даосизму, конфуціанства, іудаїзму, християнства) наприкінці 1 ст. до н.е. – на початку нової ери.

Методи дослідження. Важливим методологічним принципом даного дослідження є синтезування мистецтвознавчого і релігієзнавчого аналізу, що дає змогу на підставі ретельного вивчення основ тієї чи іншої релігії, ліквідувати розрив між аналізом формальних художніх засобів і сакральним змістом твору мистецтва. Метод аналізу і синтезу дає змогу уявити цілісну картину розвитку культового мистецтва і сконцентрувати увагу на її деталях. З ним тісно поєднаний метод індивідуалізації та узагальнення, який дає змогу проаналізувати індивідуальні особливості твору і синтезувати їх із загальними принципами мистецтва, характерними для його доби. Історично-хронологічний метод використовувався при розгляді періодів розвитку сакрального мистецтва. Враховуючи те, що означена в праці проблема фундаментально не вивчалася, виникла необхідність аналізу культових творів в послідовності, відповідній до розвитку релігійної свідомості людства від первісного ладу до початку нової ери. Синхронний метод доповнює проблемно-хронологічний, оскільки дозволяє показати не тільки вертикальний часовий зріз еволюції духовної культури провідних спільнот Давнього світу, але й ті процеси духовно-художньої

еволюції людства, які відбувались паралельно в один час на різних територіях землі. Компаративний (порівняльний) метод дозволяє виділяти принципово нові особливості як кожного етапу духовно-художньої еволюції суспільства в цілому, так і особливості духовного життя різних цивілізацій і культур, що існували одночасно. Системний підхід поєднує окремі структурні елементи дослідження в цілісну систему, що надає роботі завершеного характеру.

Наукова новизна отриманих результатів базується на зіставленні даних історичних, культурологічних, релігієзнавчих та мистецтвознавчих наук та конкретизується у таких положеннях:

Уперше:

- простежено орогенічну лінію еволюції сакрального мистецтва як відображення динаміки духовного розвою провідних спільнот Давнього світу від зародження найдавніших релігійних уявлень у добу ашель 500 – 300 тисяч р. тому до створення релігійно-філософських систем світових релігій на межі I тисячоліття до н.е. – на початку нової ери;
- доведено, що в різних частинах давньої ойкумени в один і той самий час створювали подібні за своїм духовним змістом ритуальні твори мистецтва, які відображали подібні релігійно-світоглядні ідеї, уявлення, культу й вірування, отже, різні спільноти проходили однакові етапи еволюції духовної культури;
- розглянуто етапи духовної еволюції в контексті осмислення гіпотези, висунутої в працях науковців другої половини XX – початку XXI ст. (Джорджіо де Сантільяні, Герти фон Дегенд, Клайва Раггла, Менлі Холла, Олександра Гурштейна, Миколи Чмихова, Володимира Юрковця та ін.) щодо відповідності історичних етапів духовного розвою людства астрономічним епохам, які визначаються часом

перебування точки весняного рівнодення (перетину екліптики та небесного екватора) протягом 2150 років у певному знаку зодіакального кола;

- доведено, що головні релігійно-світоглядні ідеї і культу провідних спільнот людства певного історичного періоду пов'язувались давніми астрономами з характеристикою домінуючого в цей час зодіакального сузір'я, у якому сходило Сонце в день весняного рівнодення (тобто, в якому перебувала точка перетину екліптики та екватора протягом 2150 років);
- виявлено, що характерні особливості кожного етапу духовного розвою отримали відображення в характеристиці домінуючого в цей період зодіакального знака не лише в часи давніх цивілізацій, коли астрономи самі давали характеристику головному сузір'ю, в якому сходило Сонце в день весняного рівнодення, але й в ті періоди, коли людина не знала зодіакального кола, що дозволяє вважати цей феномен наслідком дії надсвітового розуму.
- досліджено еволюцію сакрального мистецтва як відображення еволюції духовної культури людства в рамках поліонтичної парадигми, що визнає матеріальний природний та надприродний духовний яруси буття, і з позицій еволюційного креаціонізму, який, не виключаючи важливого значення матеріальних (економічних) і соціальних чинників у розвої суспільства, стверджує, що Творцем світу є надсвітовий трансцендентний Абсолют, зв'язок з Яким і визначає розвиток духовної культури людства;
- пов'язано еволюцію сакрального мистецтва з трактуванням історичного розвитку з позицій постнекласичного (тоталлогічного) підходу, згідно з яким, незважаючи на те, що всесвітньо-історичний процес диверсується на множину різноманітних формоутворень,

однаково він розуміється цілісним (тотальним), а причиною єдності та цілісності історії є надсвітовий Абсолют – Бог.

Уточнено та доповнено:

- ключові терміни дослідження: «сакральне мистецтво», «духовна культура», «Давній світ», «релігійно-світоглядні уявлення», «релігійний культ», «магічний обряд», «артефакт», «художня творчість», «дуальний принцип урівноваженого протистояння», «тріярусна модель всесвіту», «імантизація трансцендентності».

Набули подальшого розвитку:

- дослідження релігійно-світоглядних уявлень, культів, вірувань, магічних обрядів та відображення їх у мистецтві провідних спільнот Давнього світу;
- ідея можливості зодіакального датування давніх артефактів, не лише за зображеними на них символами сузір'їв зодіаку, домінуючих у певний історичний період (як це було запропоновано М.О. Чмиховим), а й за зображеннями, що відповідають головним культурам тієї чи іншої астрономічної доби, зіставляючи і узгоджуючи такий спосіб з іншими методами датування;
- порівняльний аналіз релігійно-філософських систем провідних народів кінця I тисячоліття до н.е. – початку нової ери;
- з'ясування проблеми впливу філософських концепцій Бога на формування образу божества в мистецтві провідних культур кінця I тисячоліття до н.е. – початку нової ери.

Теоретичне значення дослідження. Дисертаційна робота є комплексним дослідженням, в якому використано базові твердження та наукові відкриття археології, історії, філософії, релігієзнавства, мистецтвознавства та астрономії, поставлено і вирішено комплекс

мистецтвознавчих і релігієзнавчих проблем, які дають змогу осмислити еволюцію сакрального мистецтва як закономірний процес духовної еволюції людства, кожний етап якої збігається в часі з обумовленою явищем прецесії астрономічною епохою перебування точки перетину екліптики та екватора протягом 2150 років в певному знаку зодіакального кола. Теоретико-методологічна основа дисертації, її ключові положення й узагальнення можуть бути використані в подальших дослідженнях питань теорії та історії світової та вітчизняної культури. Запропонована концепція еволюції сакрального мистецтва як етапів духовної еволюції людства, що отримують відображення в космічних циклах прецесії спонукає до подальшого наукового пошуку в напрямку рішення цієї складної культурологічної проблеми.

Практичне значення отриманих результатів полягає у можливості їх використання в навчальному процесі у викладанні базових курсів з «Історії та теорії світового мистецтва», «Історії релігій», «Історії релігійного мистецтва», «Історії світової та вітчизняної культури» у закладах вищої освіти, при написанні наукових робіт з історії релігії, культури та мистецтва, а також при розробці навчальних посібників для фахівців відповідного профілю.

Особистий внесок здобувача. Дисертація є самостійним дослідженням в межах спеціальності «Теорія та історія культури (мистецтвознавство)». Висновки й положення наукової новизни одержані автором самостійно на основі результатів дослідження. Використані в дисертації ідеї, гіпотези інших авторів мають відповідні посилання і використані для підкріплення ідей здобувача. Публікації є одноосібними. Зі статей, опублікованих у співавторстві, використано положення, що є результатом власних досліджень.

Апробація результатів дослідження здійснювалася на міжнародних наукових конференціях: XIII Міжнародній науково-практичній конференції «Євроінтеграційні процеси в сучасній Україні: культурно-мистецькі аспекти розвитку (Рівне, 15 – 17 листопада 2017 року), XV Міжнародній науково-практичній конференції «Європейський культурний простір і українські перспективи» (Рівне, 14–15 листопада 2019), XVI Міжнародній науково-практичній конференції «Україна першого двадцятиріччя XXI століття: культурно-мистецький вимір» (Рівне, 17 – 18 листопада 2020 року), Міжнародній науково-професійній конференції Товариства культурного та наукового прогресу Центральної та Східної Європи «Science without boundaries of development in the 21 century» (Наука без кордонів розвитку в 21 столітті» (Будапешт, 30 серпня 2020), XVII Міжнародній науково-практичній конференції «Стратегія розвитку світової та української культури: сучасні акценти та перспективи» (Рівне, 18 – 19 листопада 2021 року), I Міжнародній науково-практичній інтернет-конференції «Наука та інновації в сучасному світі» (Лондон, 28 – 30 вересня, 2022), XVIII Міжнародній науково-практичній конференції «Світовий культурний простір крізь призму сучасних глобалізаційних пандемічних викликів та війни» (Рівне, 15 листопада 2022 року), XI Міжнародній науково-практичній інтернет-конференції «Євразійські наукові дискусії» (Барселона, 21 – 23 листопада, 2022), XIX Міжнародній науково-практичній конференції «Українська і світова культура в умовах глобалізаційних викликів та умов війни» (Рівне, 16 – 17 листопада 2023 року).

Публікації. Основні положення дисертації викладено у 28 наукових працях, із них 25 одноосібні та 3 колективних, у тому числі: 1 монографія «Історія релігійного мистецтва як відображення духовної еволюції людства в космічних циклах прецесії». Львів: ПП «Релігійне видавництво «Святих

Володимира та Ольги», 2022. 928 с., 26 статтях, з яких 18 у наукових фахових виданнях України, 3 статті, що індексуються у міжнародній науково-метричній базі даних Web of Science, 3 статті у наукових періодичних виданнях інших держав, 2 статті апробаційного характеру, 1 монографія, яка додатково відображає результати дисертації.

Структура дисертаційної роботи. Дослідження складається зі вступу, п'яти розділів, висновків, списку використаних джерел, додатків. Загальний обсяг роботи – 623 с., в тому числі основного тексту – 508 с.

РОЗДІЛ 1

ПАРАДИГМАЛЬНА ОСНОВА ДОСЛІДЖЕННЯ ЕВОЛЮЦІЇ САКРАЛЬНОГО МИСТЕЦТВА

1.1. Історіографія проблеми та джерельна база дослідження

Дослідження еволюції сакрального мистецтва, як складової культурного розвою людства вимагає залучення ідей, концепцій, теорій, гіпотез, взятих з праць філософів, істориків, археологів, релігієзнавців, мистецтвознавців, які зробили вагомий внесок у цю царину знань. Отож, історіографія проблеми охоплює величезний корпус праць, що стосуються еволюції культури та мистецтва, початковим етапом якої були культура і мистецтво Давнього світу. Окрему групу складають матеріали археологічних розкопок пам'яток Давнього світу, праці, присвячені мистецтву і релігійним віруванням спільнот дописемного, первісного людства, а також дослідження писемних пам'яток давніх цивілізацій. Ще одним з найважливіших джерел дослідження можна вважати сотні артефактів релігійного мистецтва від періоду пізнього ашелю (500/300 тис. р. т.) до початку нової ери, які розглядаються як предмети матеріальної об'єктивації релігійно-світоглядних уявлень того чи іншого історичного періоду. Важливою джерельною базою, необхідною для розуміння сакрального мистецтва, є пам'ятки міфології Давнього Сходу, біблійні тексти, твори античних філософів, авторів релігійно-філософських концепцій буддизму, індуїзму, даосизму, конфуціанства, іудаїзму, ранньохристиянських апологетів.

Розгляд еволюції сакрального мистецтва як складової частки культурного розвою людства визначає необхідність аналізу узагальнюючих праць з розвитку світової культури. Першою систематизованою працею з соціальної і культурної динаміки людства була монографія з п'яти книг італійського мислителя, засновника культурології та філософії історії Джамбатіста Віко (1668 – 1744) «Нова наука про спільну природу націй»

(Principj di una scienza nuova d'intorno alla commune natura delle nazioni, 1725). На відміну від інших філософів, які приділяли головну увагу особливостям соціального і культурного розвитку окремих націй, Д. Віко вперше, застосовуючи порівняльний метод, спробував знайти не відмінності, а спільні закономірності і дійшов висновку, що, незважаючи на нескінченну безліч різних конкретних звичаїв, у всіх народів «історія повторюється вічно, проходячи цикли трьох стадій: божественної, героїчної та людської, і ніколи не виходить з цього кола».¹ Поступальний розвиток людства, на думку Д. Віко, починається з періоду дикості – найпримітивнішого розвитку кам'яної техніки та відсутності будь-яких релігійних вірувань, якому вчений присвятив першу книгу. Після періоду дикості змінюють одна одну три названі стадії. Перша з них «Вік богів» або «Вік поетичної мудрості» охоплює первісне суспільство того часу, коли люди обожнювали сили природи, перетворюючи їх на божества. Д. Віко стверджував, що саме релігія була одним з найголовніших чинників, який дозволив людині перемогти свою тваринну природу. Про божества складались поетичні міфи, які були, за словами філософа, «першими історіями язичницьких націй». Отже другу книгу, присвячену цій стадії, він назвав «Про поетичну мудрість». Наступний етап розвою Д. Віко назвав «Вік героїв» (III – I тисячоліття до III – I тисячоліття до н.е.), оскільки у цей час із виникненням і розвитком держав з'являються визначні особистості, військові, політичні та духовні лідери, котрі керують суспільством, а боги набувають антропоморфних рис. Одне з найяскравіших відображень цей період отримав у творах Гомера, тому третю книгу вчений назвав «Про відкриття істинного Гомера». Четверту книгу «Про поступальний рух, що здійснюється націями», Д. Віко присвятив наступному етапу розвитку суспільства, який називає «людський» – періоду, коли виникають закони і

¹ Філософські політико-правові ідеї Джамбатіста Віко URL: <http://osvita.ua/vnz/reports/philosophy/13318/>.(дата звернення 1.12.2020)

держави. У п'ятій книзі «Про повернення людських речей при відродженні націй» учений пише про повернення божественного періоду, який у нього асоціюється з першими віками середньовіччя, коли починало поширюватись християнство. Божественний період знову змінюється героїчною стадією – часами «чистих і благочестивих війн», що розпочинаються варварськими християнськими королями, а після цього знову настає так званий людський період утворення варварських держав. Д. Віко вважають «класичним виразником циклічного напрямку в світовій філософсько-історичній думці».² Проте, згідно з його концепцією, цикли повторюються «в іншому забарвленні», тобто, в новій якості. Отже, людство рухається не по колу, а по спіралі, і цей рух має прогресивний характер. Згодом ідея розвитку по спіралі, що поєднує лінійну і циклічну теорії, буде розвинута Г.Ф.В. Гегелем, Арнольдом Тойнбі та іншими мислителями XIX – XX століття.

На відміну від Д. Віко, більшість просвітників (Ш. Л. Монтеск'є, Ф. М. Вольтер, А. Р. Тюрго, Ж. А. Кондорсе) тлумачили історію культурного розвитку не як циклічний, а як лінійно-поступальний прогресивний процес, головним двигуном якого вважали людський розум. Однією з перших праць на цю тему стала книга Шарля Луї Монтеск'є «Про дух законів» (*De l'esprit des lois*, 1748), у якій автор, узявши до уваги історію більшості народів земної кулі, встановив, за його словами, «загальні начала і побачив, що окремі випадки ніби самі собою підкорюються їм, що історія кожного народу впливає з них як наслідок».³

До філософсько-історичного вчення Монтеск'є подібна концепція Вольтера, викладена в праці «Досвід про звичаї та дух народів» (*Expérience sur les coutumes et l'esprit des peuples*, 1759), в якій головним рушієм культурної еволюції Вольтер стверджує не божественний, а людський

² Бойченко І.В. Філософія історії: підручник. К.: Т-во «Знання», КОО, 2000. 723 с. (Вища освіта XXI століття). URL: <http://westudents.com.ua/glavy/95514-3433-tsiklichna-filosofya-stor-vko.html> (дата звернення: 18.10.2021).

³ Шарль Луї Монтеск'є «Про дух законів». URL: <https://anthologyforthelazy.webnode.com.ua/l/sharl-luji-monteskje-pro-duk-h-zakoniv/> (дата звернення 21.02. 2023).

розум – ідеї, думки і погляди людей, їх успіхи в пізнанні природи і суспільства, які обумовлюють прогрес у всіх галузях життя, у тому числі і в духовній культурі.⁴ Розвинуте Вольтером у загальних рисах прогресистське тлумачення розвитку людства знайшло подальшу розробку в працях: А. Р. Тюрго «Міркування про загальну історію» (1750) та «Послідовні успіхи людського розуму» (1760), А. Фергюсона «Досвід історії громадських спільнот» (1768), Ж. А. Кондорсе «Ескіз історичної картини прогресу людського розуму» («Начерк історичної картини прогресу людського духа», 1794).

Серед українських мислителів доби просвітництва особливе значення мають праці Григорія Сковороди (1722 – 1794), який розробляв вчення про взаємовідносини природного земного людського та надприродного божественного світів. У творі «Вхідні двері до християнської доброчесності» він пише: «Увесь світ складається з двох натур: одна видима, друга невидима, видима натура називається творінням, а невидима Бог».⁵ У християн для Бога були різні імена: дух, Господь, цар, отець, розум, істина. Називаючи Бога розум, Г.Сковорода намагався вписати християнство в контекст ідеології просвітництва з його «культу розуму».⁶ У філософських і поетичних творах він протиставляє нечистий земний світ, до якого людина належить завдячуючи своїй тілесності, і ідеальний небесний світ, з яким пов'язує людину її душа. Сенс життя кожної людини і всього людства Г.Сковорода вбачав у тому, щоб не піддатися спокусам матеріальних благ земного світу, не бути пійманим у його тенета, зберегти від них свою душу, щоб досягнути духовного царства.⁷

⁴ Філософсько-історична концепція Вольтера. URL: https://pidru4niki.com/12490825/filosofiya/filosofsko-istorichna_kontseptsiya_voltera (дата звернення: 21.02.2023).

⁵ Кралюк П.М. Історія філософії України : навчальний посібник. Острог: Видавництво Національного університету «Острозька академія», 2013. 652 с. С. 326.

⁶ Там само. С. 327.

⁷ Кралюк П.М., Гарат І.В. Історія філософський та державно-правових учень: моногр. Львів: СПОЛОМ, 2021. 824 с. С. 631 – 632.

Погляди представників німецької класичної філософії кінця XVIII – початку XIX ст. (Й. Гердера, І. Канта, Й. Г. Фіхте, Г. Ф. Гегеля) щодо культурного розвою людства були якісно вищим щаблем порівняно з просвітницькими концепціями. Якщо більшість просвітників акцентували на провідній ролі людського розуму, виключаючи будь-який вплив божественної сили, то німецькі філософи пов’язували розвиток людства з дією надсвітового духовного начала. Зокрема, Йоганн Готфрід Гердер (1744 – 1803) у праці «Ідеї до філософії історії людства» (*Ideen zur Philosophie der Geschichte der Menschheit*, 1784—1791) пише про «Божественні плани», «проведіння» Бога як законодавчого проекту світу».⁸ не заперечуючи поступального характеру історичного процесу і розглядаючи його як планетарний, глобальний і поліцентричний, Гердер розкритикував теорії французьких просвітників за європоцентризм. На відміну від просвітників, він доводив, що духовний прогрес рухає не воля людська, а Бог, що в історичному шляху еволюції культури кожна фаза має власний сенс, наголошував на унікальності і рівновартісності культури кожного народу, на необхідності діалогічності і взаємодії культур, від чого залежить духовна еволюція всього людства. На переконання вченого, «...кожний народ передає свій духовний набуток іншому народові. Так у великому поступі націй набувають вищого рівня мистецтво, наука, культура і мова – це найкращий спосіб удосконалення, який вибрала природа».⁹ Георг Фридрих Гегель (1770 – 1831) у працях «Феноменологія духа» (*Phänomenologie des Geistes*, 1807), «Лекції з філософії історії» (*Vorlesungen über die Philosophie der Weltgeschichte*, 1822 – 1830) розглядаючи культурну еволюцію за законами діалектики як історичний розвиток людства по спіралі, пов’язував його з впливом абсолютного розуму,

⁸ Історія філософії: Підручник для вищої школи. Харків: Прапор, 2003. 768 с. С. 344 – 345.

⁹ Рудакевич О. Гердер Йоган Готфрід. URL: <https://t.ly/gLlwt> (дата звернення: 21.02.2024).

Світового Духа.¹⁰ «Центральним та опорним поняттям філософської системи Г. Гегеля є поняття «абсолютної ідеї».¹¹ Це – сутність Бога, духовна субстанція, що існує незалежно від людини і людства, деміург, творець світу в його становленні та діяльному саморозвиткові. Історія людства – поле і простір саморозвитку Абсолютного Духа. «Всесвітній Дух переселяється від одного народу до іншого, дає емпіричній історії окремих націй єдність, а розвитку історії – план».¹²

Дев'ятнадцяте століття значно розширило часові рамки досліджень, що стосувались культурної еволюції людства, оскільки відкриття палеолітичних стоянок на багато тисячоліть відсунуло початок цього процесу. Якщо до цього часу була панівною церковна точка зору, що всесвіт був створений Богом упродовж 6 днів 5 508 років до народження Христа, то дослідження первісних пам'яток, знарядь праці та творів мистецтва сильно розхитали це твердження. Вивчення найдавнішого періоду культурної еволюції дописемного суспільства започаткував французький вчений Жак Буше де Перт (Jacques Boucher de Crèvecœur de Perthes, 1788 – 1868), який у 1832 р. на берегах ріки Сомми розпочав збір і опис кам'яних знарядь праці та культових артефактів і довів, що вони належать первісній людині.¹³ Буше де Перт першим висловив ідею, що найдавнішими були культу не земних об'єктів, які були поруч, а далеких небесних світил – Місяця і Сонця, оскільки вони були найбільш непізнаними і загадковими. «Народжені народи, – писав Буше де Перт спочатку обожнювали Сонце, Місяць, зірки, а потім дерева, рослини, звірів».¹⁴ У 1847 р. вийшла його праця «Кельтські та допотопні старожитності» («Antiquités celtiques et antédiluviennes»), у 1860 р. – «Допотопна людина та її праця» («De l'Homme antédiluvien et de ses œuvres»).

¹⁰ Георг Вільгельм Фрідріх Гегель. URL: <https://t.ly/J8LUK> (дата звернення: 02.04.2024).

¹¹ Андрущенко Віктор. Вступ до філософії Навчальний посібник. Київ, Харків: СПДФЛ Чиженко С.Ю. ТОВ «РИФ», 2005. 512 с. С. 275.

¹² Яшук Т.І. Філософія історії: Курс лекцій. Навчальний посібник. К. : Либідь, 2004. 536 с. С. 266 – 267.

¹³ Jacques Boucher de Perthes. URL: <https://t.ly/BDTTU> (дата звернення: 21.02.2024).

¹⁴ Бондарчук Я.В. Теорії виникнення мистецтва в дослідженнях др. пол. XIX – п. пол. XX ст. *Українська культура: минуле, сучасне, шляхи розвитку*. 2019. С. 101 – 107. С. 101.

Висновки Буше де Перта, щодо початкових стадій культурного розвитку первісної людини, було підтверджено англійським геологом Чарльзом Лайєллом (Charles Lyell, 1797 – 1875) у монографії «Геологічні докази давності людини» («Давність людини», 1863)¹⁵ та французьким археологом Едуардом Ларте (Lartet, Édouard) (1801 – 1871) у публікації «Стародавність людини в Західній Європі» (1861).¹⁶ Датський археолог Крістіан Юргенсен Томсен (1788 – 1865) розділив історію дописемного суспільства на кам'яний, бронзовий та залізний вік. Теорію трьох віків розвинув учень Томсена – Ієнс-Якоб Ворсо (1821 – 1850). Англійський історик Джон Лаббок (John Lubbock, 1834 – 1913) у книзі «Доісторичні часи» (1865) запропонував розділити кам'яний вік на дві епохи: палеоліт і неоліт.¹⁷ У 1869 р. Габріель Мортільє (Gabriel de Mortillet, 1821 – 1898), спираючись на різні типи кам'яних знарядь праці, розробив першу періодизацію палеоліту, розділивши його на кілька періодів за назвою певного місцезнаходження: шель, ашель, мустьє, оріньяк, солютре, мадлен.¹⁸

У другій половині XIX ст. розпочинається дослідження пам'яток кам'яного віку в Україні. Основоположником української археології по праву вважається професор Київського університету Володимир Боніфатійович Антонович (1830/1834 – 1908). У 1873 р. Г.С. Кир'яковим та Ф.І. Камінським було відкрито палеолітичну стоянку в с. Гінці на Полтавщині, що стало сенсацією в європейській науці. У 1879 р. ще дві палеолітичні стоянки відкрив К.С. Мережковський. У 1893 – 1900 рр. учень Антоновича – Вікентій В'ячеславович Хвойка (1850 – 1914) розкопав у Києві Кирилівську палеолітичну стоянку, яка за європейською шкалою відносилась до періоду мадлен. На рубежі XIX – XX ст. розкопки В.В.

¹⁵ Loell, Charles. URL: <https://www.encyclopedia.com/people/science-and-technology/geology-and-oceanography-biographies/sir-charles-lyell> (дата звернення: 21.02.2024).

¹⁶ Lartet Édouard URL: https://en.wikipedia.org/wiki/%C3%89douard_Lartet (дата звернення: 21.02.2024).

¹⁷ Зародження археології позаєвропейських земель. URL: <http://um.co.ua/7/7-11/7-118096.html> (дата звернення: 21.03. 2024).

¹⁸ Там само.

Хвойка на Київщині поблизу сіл Трипілля, Зарубинці, Черняхів, Ромашки увінчалися виділенням трипільської, зарубинецької та черняхівської культур. В.О. Городцов (1860 – 1945) систематизуючи матеріали з розкопок у Харківській губернії, виділив три послідовних культури: ямну, катакомбну і зрубну і відніс їх до бронзового віку.¹⁹ Отже, у другій пол. ХІХ ст. українська археологія досягла значних успіхів у дослідженні пам'яток первісного світу, тим самим зробивши свій вагомий внесок в дослідження найдавнішого етапу культурного розвитку людства.

Визнання культури палеоліту найдавнішим повноцінним етапом культурної еволюції стало одним з головних стимулів нового осмислення процесу історії світової культури. У другій половині ХІХ ст. виходить низка фундаментальних монографій еволюціоністів, у яких головною рушійною силою культурної еволюції, що визначає її загальні закономірності, постулюється прогрес технологій: «Всесвітня історія культури людства» («Allgemeine Kulturgeschichte der Menschheit», 1843 – 1852) та «Загальна наука про культуру» («Allgemeine Kulturwissenschaft», 1854 – 1858) Фрідріха Густава Клемма (1802 – 1867),²⁰ «Людина в історії» (1860) А. Бастіана, «Основні начала» (1862) Г. Спенсера, «Доісторичні часи» (1865) та «Походження цивілізації» (1870) Д. Лаббока, «Дослідження стародавнього світу» (1896) Д. Мак-Леннана та ін. На відміну від умоглядних теорій просвітників ХVІІІ ст., у творах еволюціоністів ХІХ ст. схема соціальної та культурної історії людства була вперше підкріплена об'єктивними фактичними даними саме у тій частині, де вони найбільше були потрібні, – у розгляді ранньої історії первісного суспільства.²¹

¹⁹ Археологія України: Курс лекцій Навч. Посібник / Л.Л. Залізняка, О.П. Моця, В.М. Зубар та ін., За ред. Л.Л. Залізняка. К.: Либідь, 2005. 504. С. 19 – 20.

²⁰ Gustav Friedrich Klemm. URL: <https://www.britannica.com/biography/Gustav-Friedrich-Klemm> (дата звернення: 21.02.2024).

²¹ Бондарчук Я.В. Концепції розвитку світової культури в дослідженнях ХVІІІ – першої половини ХХ ст. *Українська культура. Минуле, сучасне, шляхи розвитку*. Випуск 31/ 2019. С. 3 – 15. С. 6.

Майже одночасно з працями європейських еволюціоністів вийшла фундаментальна монографія американського етнографа Льюїса Генрі Моргана – «Стародавнє суспільство або дослідження лінії людського прогресу від дикості через варварство до цивілізації» (*Ancient society: or, Researches in the Lines of Human Progress from Savagery through Barbarism to Civilization, 1877*).²² У ній учений зробив низку важливих відкриттів, довів, що основою палеолітичного суспільства і його головною ланкою був материнський рід, що сімейно-шлюбні відносини еволюціонували від проміскуїтету через груповий шлюб до моногамії. Вдало пов'язавши ранню («дописемну») історію з пізнішою («писемною»), він відстоював думку про єдиний прогресивний шлях розвитку людства, який вслід за Тайлором, Г. Спенсером та Д. Ф. Мак-Леннаном поділив на етапи: дикості, варварства і цивілізації. На етапі дикості відбувається виникнення людини з тваринного світу і членороздільної мови, винайдення способів здобувати вогонь, перших кам'яних знарядь праці та зброї, у діяльності людей переважає полювання, риболовля і збиральництво, відсутня приватна власність (за сучасною періодизацією це приблизно кам'яний вік, до IX тисячоліття до н.е.). На етапі варварства з'являються відтворювальні форми виробництва: землеробство і скотарство, приватна власність, соціальна ієрархія (це приблизно IX – III тис. р. до н.е.). На етапі цивілізації виникають класові суспільства, держави, міста, писемність (від III тисячоліття до н.е.).²³ Теорія Л. Моргана стала класичним прикладом матеріалістичної моделі універсальної еволюції культури, основою якої є розвиток виробничих технологій.

Праця Л. Моргана «Давнє суспільство...» мала значний вплив на формування поглядів Фрідріха Енгельса (1820 – 1893) і стала основою його

²² Льюїс Генрі Морган. URL: <https://t.ly/4KXek> (дата звернення: 22.03.2024).

²³ Бойченко І. З. Філософія історії. URL: http://pidruchniki.com/13380920/filosofiya/spivvidnoshennya_dikist_varvarstvo_tsivilizatsiya_traktuvannya_morgana-engelsa (дата звернення: 18.10.2021).

книги «Походження сім'ї, приватної власності і держави» (*Der Ursprung der Familie, des Privateigentums und des Staats*, 1884). У наступній праці «Людвіг Фейєрбах і кінець німецької класичної філософії» (1886) Фрідріх Енгельс, поєднавши діалектику Гегеля та матеріалізм Фейєрбаха, сформулював головні положення діалектичного матеріалізму і поширив їх на розуміння культурної динаміки суспільства. Спираючись на основну догму матеріалізму про первинність матерії і вторинність ідеї, Енгельс, як і Л. Морган, визначав головною рушійною силою культурного розвою удосконалення технологій виробництва.²⁴ Матеріалістичний підхід до з'ясування сутності культуротворчих процесів став провідним у вченні Карла Маркса, де прогрес суспільства представлений як зміна суспільно-економічних формацій, основою яких є їхня економічна структура. «Спосіб продукції матеріального життя зумовлює соціальний, політичний і духовний процеси життя взагалі. Не свідомість людей визначає їхнє буття, а, навпаки, їхнє суспільне буття визначає їхню свідомість».²⁵ Ця сентенція К. Маркса стала найбільш повним формулюванням економічного детермінізму, що розглядає економіку як винятковий єдиний активний фактор, який виступає суб'єктом історичного процесу, відсуваючи на другий план духовний чинник в розвої людства.²⁶ Опонуючи з марксистською концепцією історичного матеріалізму в книзі «Протестантська етика та дух капіталізму» («*Die protestantische Ethik und der „Geist“ des Kapitalismus*», 1905), німецький вчений Макс Вебер (Max Weber) відзначав важливість культурних впливів релігії, зокрема протестантизму на капіталістичне суспільство в Західній Європі, даосизму і конфуціанства в Китаї, індуїзму і буддизму в Індії, вплив

²⁴ Енгельс Ф. Людвіг Фейєрбах і кінець німецької класичної філософії. URL: http://pidruchniki.com/17530607/filosofiya/fridrih_engels_lyudvig_feuyerbah_kinets_klasichnoyi_nimetskoyi_filosofiyi. (д. зв. 15.12.2020).

²⁵ Маркс К. Г. Капітал. Т. 1. Кн. 1 : Процес продукції капіталу : за ред. Д. Рабіновича і С. Трикоза. Харків : Партвидав «Пролетар», 1933. 827 с. 54.

²⁶ Економічний детермінізм. URL: <https://t.ly/DtK0b> (дата звернення: 24.03.2024).

іудаїзму на християнську культуру.²⁷ Проте, відзначаючи важливість релігії, Макс Вебер також розглядав релігію з матеріалістичної точки зору, вважаючи її вторинною похідною свідомості, виникнення якої обумовлено прагненням оволодіти силами природи для задоволення своїх матеріальних потреб.

Паралельно з еволюційними теоріями культури, прихильники яких шукали спільні закономірності розвитку різних народів і відстоювали ідею єдності всесвітньо-історичного культуротворчого процесу, з середини ХІХ ст. розвиваються альтернативні концепції, автори яких, навпаки, намагались концентрувати увагу на особливостях розвитку різних народів і заперечити єдиний еволюційний процес, протиставивши йому паралельний самостійний розвиток окремих культур, що розвиваються циклічною. Ці течії отримали назви циклізму (від лат. *Ciclus* – коло) та релятивізму (від лат. *Relativus* – відносний). Одним з головних представників циклізму став німецький філософ Генріх Рюккерт (1823 – 1875), котрий у працях «Підручник зі світової історії в її органічному уявленні» («*Lehrbuch der Weltgeschichte in organischer Darstellung*», 1857) та «Всесвітня історія» («*Allgemeine Weltgeschichte*», 1861) виділяв 5 історичних типів культур: західно-християнський, східно-християнський, арабсько-мусульманський, індійський та китайський і доводив, що кожний з них розвивається циклічно сам по собі, отже, історія людства – це не єдиний процес, а сума паралельних процесів розвитку окремих культурно-історичних одиниць.²⁸

Вагоме значення в розробці концепції історії людства як циклічного розвитку окремих культур мали філософсько-культурологічні дослідження Освальда Шпенглера (1880 – 1936), серед яких особливе місце посідає

²⁷ Макс Вебер URL: <https://t.ly/U0Muc> (дата звернення: 24. 03.2024).

²⁸ Бондарчук Я.В. Концепції розвитку світової культури в дослідженнях ХVІІІ – першої половини ХХ ст. *Українська культура. Минуле, сучасне, шляхи розвитку*. Випуск 31. 2019. С. 3 – 15. С. 7.

двотомна монографія «Присмерк Європи. Нариси морфології всесвітньої історії» (*Der Untergang des Abendlandes*, 1918 – 1922). Предметом наукового пошуку вчений зробив своєрідність світових культур (або «духовних епох»), яких він виділяв вісім: єгипетську, вавилонську, китайську, індійську, античну, майя, арабо-візантійську, європейську, між якими немає ніякого зв'язку.²⁹ Заперечуючи єдність всесвітньо-історичного процесу і загальноприйнятту періодизацію світової історії на Давній світ, Середні віки та Новий час, О. Шпенглер запропонував замінити цю періодизацію циклічними історіями багатьох незалежних одна від одної культур, які, існуючи паралельно або послідовно, як неповторні обмежені у часі феномени, переживають, подібно органічним істотам, періоди народження, становлення, розквіту і умирання. «Людство, – писав учений, – пусте слово. У всесвітній історії я бачу картину вічного утворення і зміни, чудесного становлення й умирання органічних форм».³⁰ «Людство для мене лише зоологічна величина. Я не бачу ні прогресу, ні мети, ні шляху людства. Я навіть не бачу єдиного духу і ще менше – єдності прагнень, почуттів та розуміння у цієї голої маси населення. Тільки в історії окремих культур бачу я усвідомлений на мету напрям життя, бачу єдність душі».³¹

Важливо підкреслити, що головним критерієм розвитку кожної культури Шпенглер вважав рівень розвитку духовності, а не матеріальних технічних досягнень, як це доводило більшість попередніх філософів-еволюціоністів. Якщо, досягнувши максимуму своїх можливостей і вичерпавши себе, духовна система культури починає формалізуватися, то така культура через деградацію вищих духовних цінностей, втрачає свою «душу», перетворюється на раціоналістичну цивілізацію і приречена на загибель.

²⁹ Присмерк Європи. URL: <https://t.ly/xrnUS> (дата звернення: 22.03.2024).

³⁰ Бондарчук Я.В. Концепції розвитку світової культури в дослідженнях XVIII – першої половини XX ст. *Українська культура. Минуле, сучасне, шляхи розвитку*. Випуск 31. 2019. С. 3 – 15. С. 7.

³¹ Сиротова А. Аналіз цивілізаційної концепції розвитку людства. URL: <https://t.ly/cNc7T> (дата звернення: 25.03.2024).

Дещо подібний погляд на культурну еволюцію людства, як на релятивний, відносний розвиток, що має смисл у певних межах окремих культур різних народів, висловлює співвітчизник і сучасник Шпенглера – Георг Зіммель (1858 – 1918). Своє бачення розвитку культури вчений пов'язує з філософією життя. У працях «Філософія культури» (*Philosophie der Kultur*, 1911) та «Конфлікт сучасної культури» (*Der Konflikt der modernen Kultur*, 1918) він пише, що життя нескінченно утворює нові культурні форми, у момент зародження і розвитку вони відповідають життю, але згодом стають омертвілими не здатними вмістити рухи життя і гальмують його власний подальший розвиток.³² Отже, чергування культурних форм має свою динаміку, позбавлене доцільності та цілеспрямованості і не являє собою ні прогресу, ні регресу. «Зростання культури (кількісне нагромадження культурно оформленого життєвого матеріалу) є, суворо говорячи, не прогрес культури, а процес релятивізації культурних цінностей».³³ На наш погляд, у цьому була помилка Зіммеля, оскільки його позиція не пояснює величезної культурної спадщини (науки, літератури, мистецтва), створеної в далекому і недалекому минулому, яка не втратила значення безперечної цінності і тепер.

Водночас з Георгом Зіммелем теорію культурного релятивізму розвивав німецько-американський етнолог Франц Боас (1858 – 1942). У працях «Розум первісної людини» (*The Mind of Primitive Man*, 1911), «Первісне мистецтво» (*Primitive Art*, 1927), «Раса, мова і культура» (*Race, Language, and Culture*, 1940) він доводив, що всі народи створюють настільки неповторну й оригінальну культуру, що їх не можна порівнювати між собою, і дослідження будь-якої культури можливе лише на основі принципу релятивізму, тобто, відносно самої себе, тільки на основі

³²Філософський енциклопедичний словник / ред кол. : В.І. Шинкарук та ін. Київ: Абрис, 2002. С. 227.

³³ Георг Зіммель. URL: <https://t.ly/gjk86> (дата звернення: 22.03.2024).

принципів того народу, який її створив, без спільних критеріїв. Водночас, крім специфічних особливостей, Франц Боас визнавав, що у культурах і релігіях наявні універсальні для всього людства «загальні ідеї» (на кшталт вірувань у розташовану на Заході країну померлих, уявлень про три рівні світобудови, ідей про здатність людини здобувати прихильність духів-покровителів). Подібність вірувань Боас пояснював не спільними джерелами або запозиченнями, а «особливою тенденцією спільних звичаїв і вірувань еволюційно наближатися до схожих форм».³⁴

На думку учениці Франца Боаса – Рут Бенедикт (1887 – 1948), яка позиціонує крайній ступінь культурного релятивізму, культури не тільки не можна порівнювати, але й визначати ступінь їх розвою, оскільки кожна культура є наслідком свого унікального історичного процесу. У праці «Моделі культури» (*Patterns of Culture*, 1934) дослідниця спрямовує науковий пошук на виявлення ізоморфізму – окремішності форм культур. «Одна культура, – пише Рут Бенедикт, – важко осягає цінність грошей, а для іншої – вони основа повсякденної поведінки. В одному суспільстві технології неймовірно слабкі навіть у життєво важливих сферах, в іншому, навіть такому ж «примітивному», технологічні досягнення складні і тонко розраховані на конкретні ситуації. Одні будують величезну культурну суперструктуру юності, інші – смерті, треті – загробного життя».³⁵ Проте, для нашого дослідження більш важливою є теорія Рут Бенедикт, що кожна культура має свій центральний духовний стрижень (головну ідею) – етос, який визначає конфігурацію всіх її елементів, об'єднує їх в єдину систему.³⁶ Ця теорія, як і думки Ф. Боаса щодо спільності універсальних для всього людства ідей набудуть підтвердження і подальшого розвитку в нашій праці, одним із завдань якої

³⁴ Боас, Франц. URL: <https://t.ly/dMu9P> (дата звернення: 22.03.2024).

³⁵Цитовано з: Бондарчук Я.В. Концепції розвитку світової культури в дослідженнях XVIII – першої половини XX ст. Українська культура: минуле, сучасне, шляхи розвитку. Випуск 31. 2019. С. 3 – 15. С. 10.

³⁶ Рут Бенедикт. URL: <https://t.ly/sDVht> (дата звернення: 22.03.2024).

є довести відображення головних релігійно-світоглядних ідей (етосів) провідних спільнот певного історичного періоду в назві і характеристиці домінуючого в цей період зодіакального знака.

В еволюції духовних культур провідних спільнот Давнього світу важливу роль відігравав чинник запозичення культурних феноменів (Давній Рим перейняв культуру і мистецтво Греції, завоювання О. Македонського обумовили взаємопроникнення античної та східної культур, християнство взяло з юдаїзму Старий Заповіт і т. п.). Тому для нашого дослідження варто використати ідеї Фридриха Ратцеля (1844 – 1904), який не перебільшуючи ролі дифузійнізму, об'єктивно оцінював значення дифузії та дивергентної еволюції спільнот.³⁷ Важливе значення має біогеографічна концепція Ратцеля, згідно з якою вагому роль у формуванні культур відіграло природне середовище (клімат, ґрунт, природа, життєвий простір «Lebensraum»),³⁸ що особливо стосується давніх спільнот дописемного людства.

На відміну від праць із розвитку світової культури ХІХ – п. пол. ХХ ст., які в переважній більшості відповідали на питання: який характер має розвиток суспільства (однолінійний або циклічний), існує чи не існує єдність народів у всесвітньо-історичному процесі, чи кожний народ розвивається окремо, у творах філософів др. пол. ХХ – поч. ХХІ ст. особливо виокремлюється питання – що є першоосновою і критерієм культурного розвитку людства, яке пов'язується з головним питанням філософії про первинність і вторинність ідеї чи матерії.

У рамках культурного матеріалізму як дослідницької парадигми працювали провідні представники неоеволюційної школи – Леслі Уайт, Джуліан Стюард, Марвін Харріс, Джерард Емануел Ленські, які,

³⁷ Фрідріх Ратцель. URL: <https://t.ly/4F32J> (дата звернення: 23.02.2024).

³⁸ German D. Smith. Friedrich Ratzel and the Origins of Lebensraum. *German Studies Review*. Vol. 3. No 1 (Feb. 1980) pp. 51 – 68.

наслідуючи своїх попередників – еволюціоністів XIX – поч. XX ст.: Ф. Клемма, Е. Тайлора, Л. Г. Моргана та ін., розвивали ідею, що першоосновою розвитку світової культури є технічний прогрес. Зокрема, американський антрополог, етнолог і культуролог Леслі Уайт (Leslie Alvin White; 1900 – 1975), який вперше зробив обґрунтування культурології як самостійної інтегрованої галузі гуманітарного знання,³⁹ у працях «Наука про культуру: дослідження людини та цивілізації (Основи антропології)» (1949 р., перевидане у 2005 р.), «Еволюція культури» (1959) відтворив розгорнуту картину історичного розвитку культури людства в системі просторово-часових координат, поділивши культуру на три підсистеми: технологічну, соціальну та ідеологічну, з яких головною є технологічна.⁴⁰ Акцентуючи, що «технологія – це спроба розв’язання проблеми виживання,⁴¹ вчений стверджував, що основою культурної еволюції є технічний прогрес. Від нього залежить соціальне життя людини та її духовна культура.

Подібного погляду дотримувався неоеволюціоніст Джуліан Стюард (Julian Haynes Steward, 1902–1972). В основу своєї теорії багатолінійної культурної еволюції, обґрунтованої в працях «Еволюція і прогрес» (1953), «Культурне дослідження сучасного суспільства...» (1953) та ін., він поклав розвиток технологій і економіки, відзначаючи як другорядні чинники розвитку політичні системи, ідеологію, релігію, які всі разом «штовхають» еволюцію суспільства одночасно в кількох напрямках.⁴²

Молодші співвітчизники Л. Уайта і Д. Стюарда – Марвін Харріс (Marvin Harris, 1921–2001) та Герхард Емануел Ленські (Gerhard Lenski;

³⁹ Леслі Уайт. URL: <https://t.ly/rBSq2> (дата звернення: 24.03. 2024).

⁴⁰ White L. The Science of Culture: A Study of Man and Civilization (Foundations of Anthropology) New York: Percheron Press/Eliot Werner Publications, 2005. 502 p.

⁴¹ Moore J. D. Visions of Culture: An Introduction to Anthropological Theories and Theorists. Walnut Creek: AltaMira Press, 1997. 283 p.

⁴² Стюард (Steward) Джуліан Хейнс (1902 – 1972). URL: http://ni.biz.ua/6/6_2/6_24199_styuard-Steward-dzhulian-heyns-.html (дата звернення: 24.03.2024).

1924 – 2015) продовжили розробку теорії культурного матеріалізму, в якій розвинули ідею залежності еволюції культури від матеріальних потреб суспільства. У своїх головних працях «Культура, люди і природа. Введення в загальну антропологію» (1971, 1975), «Культурний матеріалізм: Боротьба за науку про культуру» (1979); «Культурна антропологія» (1984) Марвін Харріс розглядає первісну культуру і сучасну цивілізацію як форму пристосування людини до навколишнього середовища, яке задовольняють технології, відповідні природним умовам і часу; з виникненням нових або удосконаленням старих технологій суспільство підіймається на новий рівень розвитку.⁴³

Герхард Ленські у працях: «Влада і привілеї та людські суспільства: вступ до макросоціології» (1966, 1984, 2005), «Еколого-еволюційна теорія. Принципи та застосування (2005)» стверджує, що найголовнішим чинником соціокультурної еволюції є технічний прогрес,⁴⁴ на основі чого виділяє 4 послідовні історичні типи суспільств: 1) суспільства збирачів і мисливців; 2) суспільства садівників, які вперше виникли на Близькому Сході в IV тисячолітті до н.е.; 3) аграрні суспільства, які вперше виникли у Давньому Єгипті в III тисячолітті до н.е.; 4) промислові суспільства, які виникають з XVIII ст. Відповідно до своєї теорії вчений поділяє історію людства на три етапи: 1) збиральництва та полювання, 2) сільського господарства, 3) промисловості.⁴⁵ Водночас Герхард Ленські визнавав важливість релігійного чинника в розвої суспільства. У праці «Релігійний фактор» він піддає критиці погляд багатьох сучасних вчених, що релігія має порівняльно незначний вплив на політику, економіку та більшість інших світських сфер життя, оскільки така секуляристська упередженість перешкоджає вивченню цього питання. Дослідження Ленські спирається на

⁴³ Marvin Harris. URL: https://en.wikipedia.org/wiki/Marvin_Harris (дата звернення: 24.03.2024).

⁴⁴ Підхід Ленського до соціологічної еволюції. URL: <https://t.ly/1AGUy> (дата звернення: 24.03.2024).

⁴⁵ Power and Privilege: A theory of social stratification/ URL: https://books.google.com.ua/books?id=N8M3CwAAQBAJ&printsec=frontcover&redir_esc=y#v=onepage&q&f=false (дата звернення: 24.03.2024).

теоретичну основу, закладену Максом Вебером. Скептицизм Вебера щодо економічного детермінізму спонукав Ленські досліджувати релігію в термінах ідеї, яку він сформулював так: «... релігійні групи розвивають свої власні орієнтації щодо всіх аспектів життя і ці орієнтації глибоко впливають на щоденні дії їхніх прихильників і, отже, на інституційну структуру суспільства».⁴⁶

Вагомий внесок в осмислення еволюції людства в релігійному плані взаємодії природного людського світу та надприродного божественного начала зробив французький теолог і природознавець, християнський еволюціоніст П'єр Теяр де Шарден (Pierre Teilhard de Chardin, 1881 – 1955). У його теорії початком, першоосновою і кінцевою метою еволюції – Альфою і Омегою є Господь, який створив все суще і наділив його своєю творчою силою, що веде матерію в напрямку удосконалення. Найбільшим удосконаленням природи є людини. Із виникненням людини поряд з біосферою з'являється ноосфера, починається новий етап еволюції – антропогенез. Тут варто зауважити про деякі точки дотику з вченням про ноосферу Володимира Вернадського (1863 – 1945), але у вченні Вернадського немає Бога, натомість, явищем космічного порядку, самоорганізуючим засади всесвіту, виступає розум.⁴⁷ У теорії Шардена антропогенез полягає в тому, що все людство шляхом духовного удосконалення поєднається в досягненні вищого божественного світу – точці Омега, у якій зіллються всі надбання еволюційного розвитку. «Людина ніколи не зможе перевершити людину, об'єднуючись із самим собою – пише Т. де Шарден у праці «Феномен людини» (*Le Phénomène humain*, 1955).⁴⁸ Потрібно, щоб дещо надлюдське існувало незалежно від

⁴⁶ The Religious Factor, by Gerhard Lenski. URL: <https://www.commentary.org/articles/marshall-sklare/the-religious-factor-by-gerhard-lenski/> (дата звернення: 24.03.2024).

⁴⁷ Кралюк П.М., Гарат І.В. Історія філософських та державно-правових учень: моногр. Львів: Сполом, 2021. 864 с. С. 850.

⁴⁸ Цитовано з: Бондарчук Я.В. Шість днів творення світу (синтез релігійних та наукових концепцій): моногр. Острог, 2013. 150 с. С. 60.

людей. Це і є точка Омега, Господь, який діє з самого початку еволюції, рухає нею, не народжений в еволюції, а присутній завжди і стоїть поза часом, трансцендентне надсвітове начало, містичний надприродний центр. Саме тому Він підіймає весь світ все вище й вище, пронизує його своєю силою, витягує у гігантське дерево життя і наближає до свого буття. Вся еволюція – матеріальна і духовна служать Його божественній меті.⁴⁹

З таких самих позицій, як процес наближення до трансцендентного буття – граду Божого (Civitas Dei) розглядає еволюцію людства британський культуролог Арнольд Тойнбі (Arnold Joseph Toynbee, 1889 – 1975), на думку якого найбільш важливим є не технічний, а духовний розвій суспільства. «Цивілізації, всупереч спотвореним уявленням сучасного матеріалізму, – пише вчений, – будуються не з таких цеглин. Вони вибудовуються не з швацьких машинок, тютюну та гвинтівок, і навіть не з абеток і чисел. Для комерсанта вкрай просто доставити в інший кінець світу найновіші, найдосконаліші вироби західної техніки. Для західного поета або святого в тисячу разів складніше запалити в іншій душі творчий вогонь, який полум'яніє в його власній».⁵⁰ Критерієм росту кожної цивілізації А. Тойнбі вважає не її експансію, не зростаюче завоювання людського оточення, не підкорення фізичного оточення, тобто природного середовища, а рівень її духовності, який розуміє як ступінь наближення до надприродного вищого Абсолюту – Бога. Його колосальна дванадцятитомна праця «Дослідження історії» («A Study of History», 1934 – 1961) стала новим кроком у розвитку філософії історії людства, яке вчений розглядає як систему з 21 цивілізації (16 реліктових та 5 нині живих). «Теза про те, що існує одна єдина людська цивілізація, – пише вчений, – є хибним уявленням, спровокованим економічною та політичною уніфікацією країн на західний

⁴⁹Феномен людини. URL: <https://t.ly/7SAON> (дата звернення. 1.04.2024) . С. 850.

⁵⁰ Тойнбі Арнольд. Дослідження історії Т. 1 (скорочена версія томів I – VI Д.Ч. Сомервелла) /Пер з англ. В. Шовкуна. К. : Основи, 1995. 614 с. С. 51 – 52.

взірець».⁵¹ Кожна цивілізація розвивається циклічно в тому сенсі, що переживає фази зародження, становлення, розквіту і занепаду, але якщо всі цивілізації розглянути в системі, як «гілки світового дерева історії», то процес розвитку всього людства в цілому має не повторювальний, а поступальний характер. «...Виявлення періодично повторюваних рухів у нашому аналізі процесу розвитку цивілізацій, – пише Тойнбі, – аж ніяк не означає, що сам процес теж має такий самий циклічний характер, як і вони. Навпаки, якщо й можна зробити якийсь об'єктивний висновок із періодичності цих дрібніших рухів, то з далеко більшою ймовірністю маємо припустити, що масштабний рух, який вони утворюють, не повторювальний, а поступальний. Людство – не Іксіон, навіки прив'язаний до колеса, і не Сізіф, який вічно носить камінь на вершину тієї самої гори, а в проміжках беспорядно спостерігає, як той знову котиться вниз».⁵²

Основою поступального руху всього людства і його братерської єдності, з погляду Тойнбі, є наявність спільного батька – Бога. «З цієї істини, – пише вчений, – випливає очевидне зворотне твердження: якщо небесного батька людського роду вилучити з розгляду, то не буде жодної можливості викувати ланцюг з чистого людського матеріалу, що зв'язав би людство воедино».⁵³ Мета світової історії в єдиному стремлінні всіх цивілізацій – наблизитися до надприродного духовного світу. Хоча ззовні розвиток кожної цивілізації інший, але внутрішній їх зміст один і той самий – злитися з надлюдською спільнотою – Градом Божим (Civitas Dei).

На думку А. Тойнбі, через окремі цивілізації історія веде людство від примітивних суспільств до високорозвинених, що народжують вищі світові релігії і прилучену до них людину, яка здатна гостро відчувати існування іншого небесного світу, іншої реальності. Осяяння душі світлом вищих

⁵¹ Тойнбі Арнольд. Дослідження історії Т. 1 (скорочена версія томів I – VI Д.Ч. Сомервелла) /Пер з англ. В. Шовкуна. К. : Основи, 1995. 614 с. С. 47.

⁵²Тойнбі Арнольд. Дослідження історії Т. 1 (скорочена версія томів I – VI Д.Ч. Сомервелла) /Пер з англ. В. Шовкуна. К. : Основи, 1995. 614 с. С. 254.

⁵³ Там само. С. 480.

релігій визначає духовний прогрес земного життя людини. Вся історія – справа рук Бога. В її основі лежить взаємодія божественного Логосу і людства, діяльність якого є відгуком на заклик Бога. Сенс історії в її закінченні на землі і переході на інший рівень існування. Єдність людства ніколи не може здійснитися на землі, за винятком надлюдської цілісності, щодо якої людство є тільки частиною. Об'єднання з надлюдською цілісністю, вищим світом духовних небесних сил – це вже не земний шлях людства, а початок нової неземної історії. Покладання на Бога у теорії Тойнбі стало домінантною думкою. З погляду філософа, Град Божий (Civitas Dei) входить у реальний часовий вимір не як мрія про майбутнє, а як духовна реальність, що глибоко проникає в сучасне життя. «Якщо ми запитаємо себе, – пише Тойнбі, – яким чином Божа воля може здійснитися на землі, так само, як на небесах, то відповідь у термінах теології формулюється так: усюдисущність Бога включає його іманентність світові цьому і кожній живій душі, а також його трансцендентну присутність у надземних планах буття».⁵⁴

Через те, що найбільшого значення в розвитку людства вчений надавав релігії, концепція Тойнбі зазнала найбільшої критики з боку сучасних філософів, які стоять на позиціях матеріалізму. «...Духовна релігійна єдність, яку постулює Тойнбі, якщо вона взагалі існує, є зовнішньою, оскільки вона не стосується самих глибин соціального життя. До того ж із характерним для новітньої історії падінням релігійності щезає навіть привид такої єдності».⁵⁵

Передбачаючи подібну критику, А. Тойнбі відповів на неї у своїй монографії. Він неодноразово зазначав падіння релігійності, що особливо спостерігається у західній пост християнській світській цивілізації,

⁵⁴ Тойнбі Арнольд. Дослідження історії Т. 1 (скорочена версія томів I – VI Д.Ч. Сомервелла) /Пер з англ. В. Шовкуна. К.: Основи, 1995. 614 с. С.512.

⁵⁵ Бондарчук Я.В. Концепції розвитку світової культури др. пол. XX – поч. XXI ст. Українська культура: минуле, сучасне, шляхи розвитку. 2018. Вип. 27. С. 65 – 71. С. 68.

незважаючи на величезний матеріальний прогрес, який вона переживає. Духовна деградація, за словами Тойнбі, – це «гріх ідолопоклонства, сповідування культу тварі замість культу Творця...Чи сучасна західна людина, – писав учений, – покається і схаменеться, перш ніж її зухвала поведінка знайде своє логічне завершення в духовній і психічній катастрофі? Відповісти на це запитання поки що важко, і ми можемо тільки стривожено вдивлятися у ландшафт нашого духовного життя в пошуках симптомів, які дали б нам підстави сподіватися, що ми відроджуємо в собі духовну спроможність, яку так старанно і так уперто намагалися пригнітити».⁵⁶

Подібні думки щодо еволюції людства викладені у праці німецького філософа Карла Ясперса (1883 – 1969) «Сенс і призначення історії» (1949). З впевненістю можна сказати, що концепції Арнольда Тойнбі і Карла Ясперса мають важливу точку дотику, оскільки їх основою є віра в Надсвітовий Абсолют і спрямованість проти псевдораціоналістичних утопій, які постулюють можливість насильницького створення раю на землі, але на практиці руйнують культурні надбання людей і ввергають їх у жах громадянських братовбивчих конфліктів. Ясперс намагається дати інтерпретацію світового історичного процесу з позицій філософської віри. На його думку, людство має єдине походження і єдиний шлях розвитку, хоча науково обґрунтувати цю тезу неможливо, у неї можна тільки вірити.⁵⁷ Історичний шлях людства Ясперс формулює у вигляді культурних зрізів, під якими розуміє найбільш спільні для всього людства етапи розвою. Перші два зрізи історії охоплюють проміжок часу від початку людства до I тисячоліття до н.е. Головні їх досягнення: створення мови, знарядь праці, набуття навиків користування вогнем, створення вищих культур Єгипту,

⁵⁶ Тойнбі Арнольд. Дослідження історії Т. 1 К. : Основи, 1995. 614 с. С. 432.

⁵⁷ Ясперс, Карл. Філософський енциклопедичний словник / ред кол. : В.І. Шинкарук та ін. Київ: Абрис, 2002. С. 736 – 737..

Месопотамії, Індії та Китаю. Третій історичний зріз, який К. Ясперс називає осьбовий час (VIII – II ст. до н.е.), – це період духовного становлення людства, створення філософських концепцій головних релігій світу, час становлення перших в історії людства імперій, доба героїв та геніїв, четвертий період – становлення науково-технічної цивілізації в Європі (17-20 століття).⁵⁸ Щодо походження, «Людство, – писав філософ, – має одні витoki і спільну мету. Ці витoki і ця мета нам невідомі, в усякому випадку у вигляді достовірного знання. Проте всі ми люди походимо від Адама, всі ми пов'язані спорідненістю, створені Богом за образом і подобою Його... З найбільшою очевидністю єдність знаходить своє вираження у вірі в єдиного Бога... Проте єдність історії, як повна єдність людства, ніколи не буде завершена, бо насильно прикута до найближчих цілей людина позбавлена здатності бачення життя в цілому, хоча вона й намагається досягнути цього бачення».⁵⁹ Ці думки значною мірою відповідають думкам Арнольда Тойнбі, висловленим у праці «Дослідження історії» (1934 – 1961), в якій він писав, що єдність людства може бути досягнута тільки поза межами його земної історії при умові поєднання його з вищим духовним божественним світом.

Узагальнюючи огляд праць щодо культурної еволюції людства, варто підкреслити, що в творах філософів ХХ – поч. ХХІ ст. особлива увага приділяється питанню – що є першоосною і головним критерієм розвитку людства – духовний чи матеріальний чинник. Концепції розвитку світової культури Л. Уайта, Д. Стюарта, М. Харріса, базуючись на матеріалістичному світогляді, стверджують, що першоосною розвитку культури є технічний прогрес, який на певному етапі породжує духовні потреби. Антитезою до них є концепції Т. де Шардена, О. Шпенглера, К. Ясперса, А. Тойнбі, на думку яких головною рушійною силою розвитку всіх

⁵⁸ Карл Ясперс. URL: <https://t.ly/xczda> (дата звернення: 25.03.2024).

⁵⁹ Ясперс Карл. URL: <https://bit.ly/2J8oYOf> (дата звернення 15.12.2020).

цивілізацій є духовний розвиток, який приведе людство до Граду Божого (Civitas Dei), на надземний рівень історії, в інші виміри буття і поєднає його з трансцендентною божественною духовною надреальністю. На нашу думку, розгляд культурної еволюції в контексті матеріалістичної парадигми не надає вагомому значення і відсуває на задній план або не враховує взагалі найважливішого факту, що корінням будь-якої культури, особливо давньої, є релігія, яка стверджує зв'язок з надприродним началом. У різні історичні часи його називали і розуміли інакше, але без зв'язку з надприродною силою неможлива була б еволюція будь-якого давнього суспільства. Це підтверджують дослідження другої половини ХХ – поч. ХХІ ст. щодо художньої творчості давнього, зокрема, первісного світу, які показали, що головним її джерелом були не економічні чинники, хоча й вони мали важливе значення, а духовні потреби, пошуки шляхів взаємозв'язку з вищим світом. Подібність релігійних артефактів і споруд, що створювались в один час на різних територіях давньої ойкумени, свідчить, що більшість народів проходила однакові етапи духовного розвитку.

Поряд з узагальнюючими працями з історії світової культури у др. пол. ХІХ ст. в зв'язку з повсюдним розгортанням археологічних розкопок, з'являються праці, присвячені безпосередньо дослідженню найдавніших форм релігії та відображення їх у мистецтві, що знаменувало початок еволюції духовної культури первісного суспільства. Особливо вагоме значення мали дослідження англійського етнографа і культуролога Едварда Тайлора (1832 – 1917). Розглядаючи глобальну проблему еволюції культури, він приділив особливу увагу її початковому палеолітичному етапу, зокрема питанням релігії та мистецтва. У своїх монографіях: «Дослідження в царині ранньої історії людства і розвитку цивілізації» (1865), «Первісна культура: дослідження розвитку міфології, філософії, релігії, мови, мистецтва» (1871), «Антропология: Введення до вивчення людини і цивілізації» (1881), спираючись на знахідки зі стоянок Дордоні

(Гордж д'Анфер, Ейзі, Ле Мустьє, Ла Мадлен, Ложері Бас, Ложері От), він першим висловив ідею зв'язку палеолітичного мистецтва з анімізмом – вірою в душу і духовні єства, що, на його думку, є початковою стадією формування релігії, основою для її більш складних форм.⁶⁰ Під анімізмом Е. Тайлор розумів наділення душею не тільки людини, але й об'єктів природи і неживих предметів. Виявивши духовну основу в собі самій, первісна людина перенесла це спостереження на навколишній світ. Переконавшись в тому, що душа може відділятися від тіла тимчасово під час сну і назавжди в момент смерті, привело людину до віри в існування духів – невидимих безтілесних істот, які не мають матеріальної оболонки. Перехід від ідеї існування душі до ідеї існування духів Тайлор вважав необхідною умовою зародження релігійної свідомості і стартом для подальшого її розвитку.⁶¹ З погляду Тайлора, на основі узагальнення віри в духів виникла віра в різних богів (язичництво): духи води стали богом води, духи повітря стали богом неба, духи землі – богом землі. Подальшим кроком було перетворення політеїзму в монотеїзм: всі боги об'єдналися в одного бога. Започаткована Е. Тайлором теорія стала однією з найбільш поширених теорій походження релігії в середині ХІХ століття. Проте, критики піддавали сумніву його висновок, що віра в духів згодом могла привести до ідеї існування найвищої надприродної духовної сили – Бога, обґрунтовуючи свої позиції тим, що в деяких розвинутих релігійних системах (наприклад, грецькій і скандинавській) присутня ідея Бога, але не розвинуто вчення про душу. Щоправда, теорія Тайлора виглядає дещо спрощеною і схематичною, однак беззаперечною і безсумнівною ідеєю є те, що усвідомлення існування вищої нематеріальної сили, яку Е. Тайлор назвав «аніма» – душа, дух, було однією з визначальних ознак, що

⁶⁰ Taylor E. Researches into the early history of mankind and development of civilization. London.1965. S. 118 – 128, 196 – 197.

⁶¹ Едвард Барнетт Тайлор. Теорія анімізму. URL: <https://studfile.net/preview/5721107/page:17/> (дата звернення: 21.03.2024).

відрізняла первісну людину від тварини. Наділення невидимою душею об'єктів природи і віра в те, що між ними і їхніми зображеннями існує містичний зв'язок, стимулювало первісну людину створювати їх візуальні образи та символи і перетворювати їх на культові предмети, атрибути магічних обрядів. Релігійні вірування стали головною причиною і головним стимулом зародження сакрального мистецтва.

Льюїс Генрі Морган зробив значний здви́г у вивченні тотемізму, продовживши дослідження Ф. Мак-Леннана, який ввів у науковий обіг цей термін. Базуючись на аналізованні магічно-тотемних ритуалів індіанських племен Центральної та Північної Америки й екстраполюючи свої спостереження й висновки на первісне суспільство, Л. Морган розглядав тотемізм не тільки в релігійному аспекті як віру в предків – тотемів, але й як засіб соціальної організації племені, що ділилось на низку осередків, кожний з яких мав назву тварини або рослини, від якої, згідно з віруваннями людей, вони походили. Таким чином, тотем був символом належності до якоїсь соціальної групи, що диктувало відповідні настанови поведінки.

Вагомий внесок у дослідження тотемізму зробили представники французької соціологічної школи: Еміль Дюркгейм (1858–1917), Габріель Тард (1843–1904), Гюстав Лебон (1841–1931), які, як і Морган, вивчали соціальний підтекст магічно-тотемних обрядів, що сприяли згуртуванню племені та виробляли зразки масової поведінки і психології. Особливо важливе значення мала монографія Е. Дюркгейма «The Elementary Forms of Religious Life» «Елементарні форми релігійного життя», 1924), в якій, проводячи паралелі з ритуалами австралійських аборигенів, учений досліджував початкові форми релігії палеолітичного суспільства і вираження їх у мистецтві. Дюркгейм вбачав у релігії лише прикладне значення, доводячи, що це ідеологія, створена самим суспільством для його збереження і розвитку. За його словами, «... суспільство має все необхідне, щоб збудити почуття божественного у свідомості своїх членів, головним чином, за допомогою тієї влади, яку саме суспільство має над ними.»⁶²

⁶² Дюркгейм Е. Первісні форми релігійного життя: тотемна система в Австралії. Київ: Юніверс, 2002. 423 с. с. 207.

Французький археолог Саломон Рейнак (Salomon Reinach, 1858 – 1932) пов’язав тотемізм і магію з пластичним мистецтвом кам’яного віку, висунувши в 1899 р. припущення, що фігурки тварин у дрібній пластиці палеоліту мали тотемне призначення. Одним з доказів зв’язку анімалістичних зображень з магичними обрядами є той, що переважна їх більшість була розміщена в утаємничених важкодоступних місцях. «Судячи із повідомлень Капітана і Брейля, – пише учений у праці «Мистецтво і магія» (1903), – розписи наших печер розміщуються не біля входу, куди потрапляє світло, а віддалені в найтемніші частини, в глибину довгих, важкодоступних коридорів, тому вони не можуть бути пояснені простою грою, а їхній релігійний і містичний характер стають очевидними».⁶³ У праці «Аполлон. Ілюстрований посібник історії мистецтва през віки» (1917) С. Рейнак розвиває думку, що твори мистецтва, різьблені, вигравірувані або намальовані первісною людиною, виникли внаслідок зародження релігійних уявлень і відображають етапи духовного розвою. «Вони показують нам, – пише автор, – перші кроки людства на шляху, який привів до поклоніння тваринам (як у Єгипті), потім до ідолів у людській формі (як у Греції), нарешті до божественності як суто духовної концепції. Дослідження зародження релігії переплітається із зародженням мистецтва. Мистецтво і релігія були народжені одночасно, тісно пов’язані тривалий час, їх спорідненість все ще очевидна для мислячого розуму».⁶⁴

Особливе значення для вивчення первісних форм релігії (магії, тотемізму, анімізму) та мистецтва, їх трансформацій та загальної еволюції духовної культури мали праці британського релігієзнавця Джеймса Джорджа Фрезера (James George Frazer, 1854 – 1941).⁶⁵ У середині 1880-х

⁶³ Reinach S. *L'art et la magie / L'Anthropologie*. Paris. 1903. Vol.24. S. 262.

⁶⁴ Salomon Reinach. *Apollo: an illustrated Manual of History of Art Throughout the Ages*. New York: Carles Scribner's sons, London: William Heine Mann. 1917. 340 p. P. 8. URL: <https://archive.org/details/apolloanillustr00reingooq/page/n22/mode/2up> (дата звернення: 29.03.2024).

⁶⁵ Джеймс Джордж Фрезер URL: <https://t.ly/iEJdp> (дата звернення: 02.04.2024).

років він написав статті «Табу» і «Тотем» для дев'ятого енциклопедичного видання «Британніка». У 1887 р. вийшла його книга «Тотемізм», у 1890 р. – фундаментальна монографія «Золота гілка» («The Golden Bough»), розширена у наступні 25 років до 12 томів. У ній Д. Фрезер систематизував величезний фактичний матеріал із первісної магії, тотемізму, анімізму, міфології, фольклору та звичаїв різних народів і на основі цього вивів 3 стадії духовного розвитку людства, які отримали назву: магія, релігія і наука. На думку Д. Фрезера, магія передувала релігії як вірі в надприродні сили, оскільки базувалась на особливостях психіки первісної людини, а саме на її переконанні у власних можливостях змінювати навколишній світ з допомогою особливих магічних дій. Коли люди зневірилися у своїх магічних можливостях, запанувала ідея, що світ підпорядкований надприродним силам і богам, настала друга фаза духовного розвитку людства – релігія. На третій стадії, яку Фрезер назвав «наука», людство відмовилося від віри в богів, почала переважати ідея, що світ управляється не богами, а законами природи, пізнання яких дає змогу керувати світом.⁶⁶

Наприкінці XIX – на початку XX ст. теорія Д. Фрезера набула великого поширення і популярності, але згодом зазнала серйозної критики, в якій вказувалось, що вона надто упереджена, умоглядна, не враховує складності та різноманітності культур і грубо спрощує процеси історичного розвитку. Зокрема, не можна погодитись із Д. Фрезером у тому, що наукове вивчення природи відкидає релігію. З позицій інтегрованого світогляду, який синтезує креаціонізм та еволюцію, сучасні вчені можуть користуватися наукою і релігією як правою та лівою рукою, що подвоює їхні зусилля у вивченні всесвіту. Одна з головних помилок Д. Фрезера полягала в протиставленні релігії і магії та розумінні останньої як засобу власними силами людей впливати на природу.

⁶⁶ Бондарчук Я.В. Теорії виникнення мистецтва в дослідженнях др. пол. XIX. – п. пол. XX ст. Українська культура: минуле, сучасне, шляхи розвитку. 2019. Вип. 30. С. 101 – 107. С. 103.

Більш аргументованою, з нашого погляду, є позиція Е. Тайлора, Ф. Ратцеля, Р. Маретта та інших вчених, котрі розглядали магію, тотемізм та анімізм як початкові форми релігії, сутність яких у зверненні до вищої духовної сили. Зокрема, Ф. Ратцель у праці «Народознавство» (1893) писав: «Етнографія не знає народів зовсім позбавлених релігії, а знає тільки різний рівень розвитку релігійних ідей: в одних вони ще у вигляді зачатків, у інших розгортаються в різноманітне багатство світів і сказань».⁶⁷

Проти позиції Д. Фрезера виступив його співвітчизник і сучасник Роберт Маретт (Robert Marett, 1866 – 1943), одночасно полемізуючи і з твердженням Е. Тайлора, що найбільш ранньою формою релігії був анімізм – віра в існування душ і духів. Згідно з теорією Р. Маретта, яку він розвивав у працях «Преанімістична релігія» (1900), «Від заклинання до молитви» (1904), «Початок релігії» (1909), «Віра, надія і милосердя у первісних релігіях» (1932) та ін., раціональному усвідомленню надприродної сили передувала стадія, коли первісні люди вірили в існування розитої у світі вищої безособової сили (анг. Impersonal force) інтуїтивно, підсвідомо, швидше відчуваючи, ніж усвідомлюючи її. Цю стадію мінімального людського досвіду, коли відчуття вищої духовної сили відбувалось на інтуїтивному рівні, Р. Маретт назвав стадією «дикої», «примітивної», «рудиментарної» релігії або терміном «анімаїзм» (від лат. Animaio – одухотвореність). Інтуїтивне відчуття надприродної сили вчений характеризував категоріями «табу» і «мана», під якими розумів негативний та позитивний модуси надприродного; «формулу табу-мана» він вважав «мінімальним визначенням релігії».⁶⁸ Безумовно, Р. Маретт мав рацію в тому, що одна з головних відмінностей людини від тварини полягає в можливості інтуїтивно відчутти існування надприродної

⁶⁷ Бондарчук Я.В. Теорії виникнення мистецтва в дослідженнях др. пол. ХІХ. – п. пол. ХХ ст. Українська культура: минуле, сучасне, шляхи розвитку. 2019. Вип. 30. С. 101 – 107. С. 103.

⁶⁸ Мельник Л.М. Анімаїзм. URL: <https://t.ly/okZ02> (дата звернення: 02.04.2024).

реальності. І знову ж таки на відміну від тварини людина намагається осмислити підсвідомі почуття. Між підсвідомим інтуїтивним відчуттям духовної сили та її усвідомленням проходить настільки тонка грань, що фактично фази аніматизму й анімізму майже зливаються між собою. Палеолітична людина відчувала й усвідомлювала себе часткою природи, причому часткою беззахисною й немічною порівняно з більш сильними тваринами, тому логічно, що вона зверталась до вищої сили, яка панує над природою і може підкорити її. Отже, магія базувалась не на концентрації власних можливостей з метою вплинути на звіра, як це вважав Д. Фрезер, а на проханні і закликанні вищих надприродних сил, оскільки в підсвідомості і в свідомості первісної людини тільки ці сили були сильнішими від природних об'єктів і могли підпорядкувати їх людям.

Поряд із вище розглянутими теоріями щодо початкових форм релігії, на початку ХХ століття з'являються клерикальні версії, які стверджують наявність у первісних племен віри в єдиного бога. Особливо чітко цей напрям виявив себе після відкриття так званих «ведмежих печер» (Драхенлох, Вільденманнліслох, Вільдкірхлі, Регурду та ін.), які служили найдавнішими ритуальними комплексами в добу мустьє (40 – 50 тис. р. до н.е.). Адепти клерикального напрямку – британський філолог Ендрю Ленг та представники Віденської культурно-історичної школи: Т. Менаж, А. Гас, В. Шмідт, Е. Мейер, В. Копперс вбачали у «складах кістою» і композиціях з кісток, розміщених у ведмежих печерах, жертву якомусь вищому божеству, обґрунтування первісного монотеїзму (прамонотеїзму), всезагального єдинобожжя. Зокрема, Т. Менаж у книзі «Передісторичні релігії. Вік палеоліту» (1921) писав, що на якому б низькому ступені не стояв первісний мисливець, він постійно «звертав свій погляд до Вищої Істоти».⁶⁹

Найбільший внесок у розробку концепції прамонотеїзму зробив німецький етнограф Вільгельм Шмідт (1868 – 1955). У своїй

⁶⁹ Mainage Th. 1921. Les religions de la préhistoire. L'âge paléolithique. Paris. 1921.

дванадцятитомній монографії «Походження ідеї Бога» («Der Ursprung der Gottesidee»), над якою він працював із 1912 р. до кінця життя, вчений намагався довести, що найстарішою релігією людства була віра в єдиного Бога-Творця. На думку В. Шмідта, образ вищої істоти (Бога) у первісних людей був настільки високий, що не міг виникнути з людського досвіду і тому його можна віднести до початкового Божественного Одкровення.⁷⁰ Не можна не погодитися з тим, що одним із шляхів пізнання Бога є Божественне Одкровення. Але первісне людство зі своїм ще зовсім небагатим досвідом існування на землі не могло мати, як пише В. Шмідт, «високий образ Бога». Інтуїтивно відчуваючи присутність вищої невидимої сили, первісна людина помилково наділяла нею природні матеріальні об'єкти: сонце, місяць, зорі, землю, жінку, звірів... До «високого образу Бога» в сучасному розумінні цього слова як надсвітового духовного трансцендентного Абсолюту, людству потрібно було пройти ще величезний шлях.

Головними опонентами в полеміці з представниками клерикального напрямку в довоєнні та післявоєнні роки були С. Рейнак, А. Брейль, Г. Бегуен, Г. Кюн та інші науковці, які заперечували прамонотеїзм як найбільш ранню стадію релігії і пов'язували виникнення мистецтва з анімізмом, тотемізмом і магією. Так, полемізуючи з Т. Менажем і Е. Шмідтом, у праці «Мистецтво і культура Старої Європи» (1929), Г. Кюн аргументовано довів, що пам'ятки палеолітичної творчості не дають ніяких підстав для висновку про віру в єдиного Бога, як її уявляють сучасні люди.⁷¹ Подібно висловлювався Г. Бегуен у праці «Магічні основи первісного мистецтва» (1939).⁷²

У переважній більшості праць закордонних та вітчизняних науковців др. пол. ХХ – поч. ХХІ ст. духовна культура людей кам'яного віку

⁷⁰ Бондарчук Я.В. Теорії виникнення мистецтва в дослідженнях др. пол. ХІХ. – п. пол. ХХ ст. Українська культура: минуле, сучасне, шляхи розвитку. 2019. Вип. 30. С. 101 – 107. С. 104.

⁷¹ Kühn H. Kunst und Kultur der Vorzeit Europas. Berlin, Leipzig : Das Paläolitikum. 1929. S. 479.

⁷² Begouen H. Les bases magique de l'art prehistorique / Scientia.1939.Vol. 65. N. 324. Begouen H. De la mentalite spiritualiste des premiers homes.Toulouse, 1943

розглядається в рамках парадигми культурного матеріалізму, як вторинна похідна складова частина діяльності первісної людини, яка виникла внаслідок її матеріальних потреб: вполювати дичину, пояснити і зберегти знання для наступних поколінь. Натомість релігійні потреби первісного суспільства, під якими розуміється звернення до нематеріального духовного світу, відсуваються на задній план як не варті особливої уваги.

Найбільшого поширення до початку 60-х років ХХ ст. набула магічна теорія походження творчості французького археолога Анрі Брейля (Henri Prosper Eduard Breuil, 1877 – 1961).⁷³ Результатом його багаторічної дослідницької роботи стало опублікування 500 статей та підсумкової монографії «Чотириста століть скельного мистецтва» («Quatre cents siècles d'art pirtal», 1952).⁷⁴ У цій праці дослідник більш детально та з більшим ступенем проникнення в глибину проблеми, ніж інші науковці, розробив теорію, згідно з якою первісне мистецтво виникло з потреб мисливської магії, що слугувала практичним цілям полювання на звіра з розрахунку на власні сили.

На противагу теорії Брейля інші вчені, розвиваючи ідеї віденської культурно-історичної школи, пов'язували палеолітичні артефакти з культом єдиного Бога. Зокрема, М. Кьонінг у праці «Спроба систематичної класифікації доісторичного культурного розвитку...» (1965) захищає містико-метафізичну теорію, згідно з якою знайдені в доісторичних печерах кістки позначають «космічний порядок на землі».⁷⁵ Французький антрополог Френк (Фрідерік) Бурдье у монографії «Передісторія Франції» (1967) наділяє як неоантропа, так і палеоантропа «космобіологічним» культом неба, який визначав мислення четвертинної людини від її

⁷³ Henri Breuil. URL: <https://www.britannica.com/biography/Henri-Breuil> (дата звернення: 02.04.2024).

⁷⁴ Henri Breuil. Four Hundred Centuries of Cave Art. URL: <https://www.tandfonline.com/doi/abs/10.1080/15436322.1953.11465808> (дата звернення: 02.04.2024).

⁷⁵ König M.E.P. 1965/ Versuch einer systematischen Gliederung der urgeschichtlichen Kulturentwicklung Paläopsychologische Untersuchung. – «Atti...», Т. II. S.16.

народження.⁷⁶ Доводячи наявність віри в єдиного бога, автори цих праць значно перебільшували ступінь релігійності первісної людини, яка робила ще тільки перші кроки як в освоєнні навколишнього світу, так і в осягненні духовної реальності і тому була ще дуже далекою від монотеїзму.

Ключовою постаттю в дослідженні релігії та мистецтва первісного суспільства в 1960-ті роки став французький археолог Андре Леруа-Гуран (André Leroi-Gourhan, 1911 – 1986). Серед величезної наукової спадщини вченого (понад 400 публікацій) особливу цінність мають праці, присвячені дослідженню печерного живопису. Твори мистецтва, як і трудові знаряддя, А. Леруа-Гуран вважав третім видом пам'яті людини, з допомогою якої передаються технічні та духовні надбання наступним поколінням, у доповнення до генетичної пам'яті, закладеної в ДНК, та індивідуальної пам'яті, закладеної в нервовій системі. У своїх фундаментальних монографіях «Релігії доісторії» («Les religions de la préhistoire (Paleolithique)», 1964) та «Передісторія західного мистецтва» («Préhistoire de l'art occidental», 1965) вчений підбив підсумок сорокалітньому вивченню символічних знаків та візуальних зображень палеоліту і дійшов висновку, що однією з найцікавіших особливостей мистецтва верхнього палеоліту була «виняткова єдність художнього змісту». «Образний зміст зображень, – писав учений, – здається, не змінюється з тридцятого до дев'ятого тисячоліття до н.е., залишається одним і тим самим від Астурії до Дону». Єдність і сталість художнього стилю ще нечисленного і розділеного на той час людства А. Леруа-Гуран пояснював існуванням «єдиної системи ідей, що відображала релігію печер».⁷⁷ Згідно зі спостереженнями А. Леруа-Гурана, розписи в печерах у більшості випадків не відображали головних промислових звірів, отже не були пов'язані з магією полювання або магією

⁷⁶ Bourdier F..Préhistoire de France. Paris, 1967. p. 123.

⁷⁷ Leroi-Gourhan A. Le religions de la prehistoire (Paleolithique). Paris, 1964. P. 83 – 84.

відтворення тварин, як це стверджувало на той час більшість науковців. Наприклад, у печері Ласко зображення головної промислової тварини – північного оленя трапляється тільки один раз, натомість є сотні зображень биків, коней та інших тварин, у печері Віллар зображень північного оленя немає взагалі, у печері Пер нон Пер найбільше зображень ібекса (альпійського гірського козла або козерога), хоча кістки цієї тварини відсутні. Лише 3 – 4 % зображень тварин мають сліди металевих знарядь. Найбільше слідів ритуального убивання виявлено на зображеннях бізонів, і то вони становлять лише 15 % від загальної кількості зображень.

Результати досліджень свідчили, що більшість печерних малюнків не використовувались для мисливської магії. Отже, А. Леруа-Гуран чи не першим почав розглядати фігури тварин не як зображення фізичної дійсності, конкретних сцен або епізодів, але як символи позачасової метафізичної реальності, своєрідні «міфограми», які відображали «релігію печер», найбільш ранні міфологічні уявлення первісних людей. Вони були пов'язані із взаємодією чоловічого і жіночого начал, які втілювались у зооморфних образах коня і порожнисторогих. За словами дослідника: «Головна характеристика (розписів) – наявність видів А – В (кінь – порожнисторогі), які супроводжують дві категорії знаків: чоловіче – жіноче».⁷⁸ Леруа-Гуран припускав, що за бінарною композицією чоловічого і жіночого начал (коня і порожнисторогих) стоїть ідея протиставлення протилежностей, зокрема, «ендогамних половин» родоплемінних общин, що пов'язувалось з розмноженням.⁷⁹

На переконання учениці А. Леруа-Гурана – Аннет Ламінг-Емперер (Annete Laming-Emperire, 1917 – 1977), все мистецтво палеоліту укладається в символіко-метафізичну систему, пов'язану з розмноженням.

⁷⁸ Leroi-Gourhan, André. Los hombres prehistóricos y la Religión . *Símbolos, Artes y Creencias de la Prehistoria*. Editorial Istmo, Madrid, 1984.

⁷⁹ Leroi-Gourhan, André. Consideraciones sobre la organización espacial de las figuras animales en el arte parietal paleolítico . *Símbolos, Artes y Creencias de la Prehistoria*. Editorial Istmo, Madrid, 1984

Сама печера символізувала собою жіноче начало, жіночий статевий орган, зв'язок з Матір'ю-Землею, з її маткою. Розміщення фігур тварин у печері відповідало структурованому плану, що існував у свідомості палеолітичної людини. Дослідниця назвала розписи печер «великими міфічними темами», розміщеними по наперед задуманому плану.⁸⁰ На нашу думку, артефакти первісного мистецтва свідчать, що, крім розмноження, первісних людей хвилювали й інші проблеми, наприклад, вдалого полювання, походження свого роду, впливу Місяця, Сонця і зірок на земне життя. Але А. Ламінг-Емперер в цілому мала рацію в тому, що всі інші теми так чи інакше пов'язувались із відтворенням життя як у земному світі, так і в іншій невидимій реальності.

Отже, в ХХ ст. у дослідженні первісних форм релігії і мистецтва чітко виявилось два напрями. Представники одного (Е. Тайлор, М. Вебер, Е. Дюркгейм, Л. Оппенхейм, С. Монвінкель, А. Брейль та ін.) розглядали релігію з матеріалістичних позицій як наслідок людського вимислу, породжений потребами повсякденного життя, тому потрібно вивчати лише зовнішні прояви (форми) релігійного життя, а не його суть. Адже суть суб'єктивна і ілюзорна.

Інший напрям представляли вчені теїстичної школи релігієзнавства: Фридрих Шлейєрмахер, Макс Мюллер, Рудольф Отто, Натан Содерблом, Мірча Еліаде та ін., які визнавали, що віра не видумка, не фантазія, а переживання, засноване на реальному існуванні Бога, результат енергетичної співпраці духовного світу людини з надземним духовним світом, вищим рівнем буття, центром якого є надсвітовий трансцендентний Абсолют – Господь. У книзі «Святе. Введення у позасвідомі аспекти переживання божественного та їх ставлення до розуму» (1917) Рудольф Отто доводить, що переживання «Святого», Бога, відчуття надприродного

⁸⁰ Laming-Emperire, Annete. La Signification de l'art rupestre paléolithique. Paris; Picard, 1962.

начала протягом всього буття людства могло зберігатись тільки живлячись від справжнього джерела. Будь-який самообман рано чи пізно виявився би людством. Вся історія релігій – це найкращий доказ того, що є живий Бог.⁸¹

Одним з найвизначніших представників теїстичного релігієзнавства, заснованого на глибинній вірі в Творця і сприйнятті священної історії як реальних подій, був Мірча Еліаде. «Будь-яке релігійне свято, будь-яке встановлення богослужбового порядку, – писав він, – є відтворенням священних подій, які мали місце колись, на початку буття».⁸² У «Енциклопедії релігій», що вийшла в світ в 1987 р. під редагуванням Мірча Еліаде, феномену релігії дається наступне визначення: «Релігія є організація життя навколо глибинних проникнень досвіду (у сферу божественно – Я.Б.), що різняться за формою, повнотою і ясністю, співзвучних з навколишньою культурою».⁸³

У др. пол. ХХ – на поч. ХХІ ст. у вітчизняній та зарубіжній літературі з'являється низка праць, автори яких висловлюють думки щодо зв'язку періодизації історичних етапів духовної еволюції суспільства з астрономічними епохами, що визначаються перебуванням точки перетину екліптики та екватора під певним знаком зодіакального кола протягом близько 2150 років внаслідок явища прецесії. Ця гіпотеза підтверджується тим, що релігійно-світоглядні уявлення та вірування, які переважають на різних територіях Землі в певну астрономічну добу, відображаються в характеристиці домінуючого зодіакального знаку, під яким на той час проходить точка весняного рівнодення.

Однією з перших праць, у якій розглядається ця проблема, стала книга видатного американського дослідника містичних традицій людства Менлі

⁸¹ Otto Rudolf. Das Heilige. Eine Einführung in die unbewussten Aspekte der Erfahrung des Göttlichen und ihre Beziehung zum Geist. Marburg, 1917.

⁸² Eliade M. The Sacred and Profane. New York, 1951. P. 6.

⁸³ The Encyclopedia of Religion. Neu York – London, 1987. Vol. 12. P. 286.

Телмера Холла (1901 – 1990) «The Secret Teachings of All Ages: An Encyclopaedic Outline of Masonic, Hermetic, Cabbalistic and Rosicrucian Symbolical Philosophy» («Таємні вчення всіх часів: енциклопедичний виклад масонської герметичної каббалістичної і розенкрейцерівської філософії», 1928), у якій автор використовує астрологію як давню науку людства, наголошуючи на символічному та алегоричному значенні її містичних тверджень і категорично відмовляючись від буквального їх тлумачення. Менлі Холл пише, що назви та характеристики деяких зодіакальних сузір'їв, домінуючих у певний історичний період, відображають провідні релігійні вірування цього часу. «Коли сонце було в сузір'ї Бика (Тельця) сонячне божество приймало форму Апіса...Під час віку Овна, ягня стає священним, а жерці при цьому називаються пастухами...Протягом віку Риб риба стає божественним символом...».⁸⁴ Акцентування алегоричності та символічності тверджень давніх астрологів, які давали назви і характеристики домінуючих в певний період сузір'їв на підставі раціонального осмислення головних на той час релігійно-світоглядних уявлень, вигідно відрізняє книгу Менлі Холла від окультних праць, де містика є синонімом ірраціоналізму. У вступі до книги Макса Хайнделя «Космоконцепція розенкрейцерів» (1933) Менлі Холл наголошує на високому позитивному призначенні adeptів містицизму, які відстоюють духовні цінності у світі матеріальних проявів, ...сповідують кодекс духовної етики, основою якого є два великих принципи – Батьківство Бога і Братерство людей.⁸⁵

Джорджіо де Сантільяна і Герта фон Дегенд у книзі «Млин Гамлета» (1969) висловили припущення, що вже за кілька тисячоліть до н.е. люди

⁸⁴ Цитовано з: Бондарчук Я.В. Проблематика відображення етапів духовної еволюції людства в космічних циклах прецесії у працях вчених XX – XXI ст. *The 11th International Scientific and Practical conference «Eurasian scientific discussion» (November 21 -23. 2022)*. Barca Academy Publishing, Barcelona, Spain. 2022. P. 364 – 370. P. 367

⁸⁵ Introduction by Manly P. Hall. URL: <https://rosicrucianzine.tripod.com/introductionhpb.htm> (дата звернення: 25.03.2024).

могли знати про переміщення точки сходу Сонця в день весняного рівнодення під сузір'ями зодіакального кола. Як пише Клайв Рагглс (Clive Ruggles) у вступній частині книги «Давня астрономія: енциклопедія космології і міфів» («Ancient Astronomy: An Encyclopedia of Cosmologies and Myth»), ці автори висловили думку, «що конкретні астрономічні знання, а саме, зміщення всієї мантії зірок протягом століть через явище, відоме як прецесія, були систематично «закодовані» в міфологічних оповіданнях у всьому світі протягом багатьох тисячоліть.⁸⁶ Автор зазначає, що «існують різні проблеми не лише з доказами, представленими на підтримку цієї ідеї, але є також фундаментальна складність із самою ідеєю, оскільки вона передбачає захоплення (схвилювання) в стародавні часи певною проблемою, знайомою нам самим як прецесія. Це не дуже відрізняється від твердження про те, що деякі спільноти в певних місцях і часі могли мати достатньо стабільну космологію – знання про небо, які досить точно передавались впродовж поколінь, – щоб помітити поступову зміну вигляду неба та спробувати примиритися з цим так чи інакше».⁸⁷

На думку одного з провідних фахівців у галузі археоастрономії Олександра Гурштейна (Alexander Gurshtein, 1937 – 2020),⁸⁸ провідні спільноти Давнього світу могли відстежувати переміщення точки сходу сонця на горизонті і визначати в якому сузір'ї сходить сонце в день весняного рівнодення. «Хоча через сліпуче сонячне світло, – пише вчений, – неможливо визначити, в якому сузір'ї знаходиться Сонце безпосередньо в якийсь день (наприклад, в день весняного рівнодення), це все ж можна було зробити, якщо помітити, яке сузір'я йде за Сонцем увечері після його заходу,

⁸⁶ Ruggles, Clive. *Ancient Astronomy: An Encyclopedia of Cosmologies and Myth*. ABC-CLIO, 2005. Santa Barbara, California, Denver, Colorado, Oxford, England. 548 с. С. 19. URL: <https://ia903207.us.archive.org/7/items/an-encyclopedia-of-cosmologies-and-myth-in-ancient-astronomy-clive-ruggles/An%20Encyclopedia%20of%20Cosmologies%20and%20Myth%20in%20Ancient-Astronomy%20%20-%20Clive%20Ruggles.pdf> (дата звернення: 27.03. 2024).

⁸⁷ Там само.

⁸⁸ Alexandr Aronovich Gurshtein. URL: <https://www.legacy.com/us/obituaries/gjsentinel/name/alexander-gurshtein-obituary?id=8625134> (дата звернення: 27.03.2024).

і яке сузір'я передує Сонцю вранці, до сходу. Сузір'я між ними і буде тим, у якому в цей час сходить Сонце».⁸⁹ Свою теорію походження та розвитку Зодіака О. Гурштейн розвинув у численних статтях та узагальнюючій праці: «Загадка західного Зодіака: його мудрість та еволюційні стрибки. Болісне сходження до істини» («The Puzzle of the Western Zodiac: Its Wisdom and Evolutionary Leaps: A Painful Ascent to the Truth». 2017). У статті «Про походження зодіакальних сузір'їв» («On the Origin of the Zodiacal Constellations», 1993) здійснено реконструкцію поступового створення зодіакального кола з 12 сузір'їв на основі індоєвропейських і шумеро-аккадських релігійно-культурних даних, включаючи такі артефакти, як культові статуетки, клинописні таблички, циліндричні печатки та межові камені. Автор стверджує, що розвиток дванадцяти будинків зодіаку протягом приблизно шести тисячоліть був продиктований змінами, зробленими прецесією в положеннях весняного й осіннього рівнодення, а також зимового й літнього сонцестоянь.⁹⁰ Головний висновок книги Гурштейна: зодіакальне коло виокремлювалося серед інших зірок давніми астрономами поступово, з часом, у три етапи, кожен з яких відображав соціальні та духовні проблеми свого часу.⁹¹ У кожному астрономічному добу виникали назви сузір'їв, у яких сходило Сонце в дні рівнодень і сонцестоянь: у добу Близнят (6450 – 4300 р. до н.е.) – Близнята, Діва, Стрілець, Риби, у добу Тельця (4300 – 2150 р. до н.е.) – Телець, Лев, Скорпіон, Водолій, у добу Овна (2150 р. до н.е. – поч. н.е.) – Овен, Рак, Терези, Козеріг.

Отже, хоча перші згадки про зодіакальне коло з'являються в письмових джерелах Месопотамії лише у I тисячолітті до н.е. (у 700 р. до

⁸⁹ Цитовано з: Бондарчук Я.В. Історія релігійного мистецтва як відображення духовної еволюції людства в космічних циклах прецесії. Львів: ПП «Релігійне видавництво «Святих Володимира та Ольги», 2022. 928 с. С. 13.

⁹⁰ Gurshtein. Alexandr On the origin of the zodiacal Constellations. *Vistas in Astronomy*. URL <https://www.sciencedirect.com/science/article/abs/pii/S0083665693901209> (дата звернення: 28.03.2024).

⁹¹ Gurshtein Alexandr The Puzzle of the Western Zodiac: Its Wisdom and Evolutionary Leaps: A Painful Ascent to the Truth. URL: <https://www.amazon.com/Puzzle-Western-Zodiac-Evolutionary-Painful/dp/1546219013> (дата звернення: 27.03.2024).

н.е. зодіакальні сузір'я було описано в компендіумі «Mul Arin» («Зоряний плуг»), в 450 р. описано 12-членне коло зодіаку в «Щоденниках спостережень»), це не може служити доказом, що зодіак не існував у житті стародавнього суспільства раніше. Стародавні астрономи почали виділяти зодіакальні сузір'я, під якими Сонце знаходилося в дні рівнодень і сонцестоянь, та давати їм назви в VII – V тисячолітті до н.е., посереднім доказом чого можуть слугувати найдавніші мегалітичні споруди того часу, які використовувались як обсерваторії (Гебеклі Тепе, Зорац Карер, Невали Чорі). Свої назви сузір'я отримували відповідно до головних культів та релігійно-світоглядних уявлень, що переважали на час домінування цих сузір'їв. За словами О. Гурштейна, «зодіак являє собою систему символів, які відображають думки й образи людей у періоди введення їх у побут».⁹²

Одним з перших українських вчених, який спробував пов'язати дослідження, пам'яток археології та мистецтва з кругообігом сонця під зодіакальними сузір'ями, був Микола Олександрович Чмихов (1953 – 1994). «Дослідник, археолог за фахом, він постійно виходив за межі власної думки, прагнучи цілісного осмислення історії людства на тлі глобальних природно-кліматичних та соціально-історичних змін»,⁹³ стверджуючи органічний глибинний зв'язок між життям космосу, планетою Земля і людством. «Беручись за складні наукові проблеми, він виходив саме з власної світоглядної позиції, отже виступав не просто як учений-емпірик, якого цікавить пошук та систематизація матеріалу, а як справжній мислитель, що інтерпретує матеріали під кутом власного цілісного розуміння широкого кола світоглядних проблем, розробляв власну космо-історико-археологічну, історико-філософську за своїм духом концепцію».⁹⁴ У статтях: «Зодіакальний

⁹² Цитовано з: Бондарчук Я.В. Теорії виникнення і розвитку первісного мистецтва в дослідженнях другої половини XX – початку XXI ст. Українська культура: минуле, сучасне, шляхи розвитку: наук. Зб. Напрямок: Мистецтвознавство. Вип. 26/ упор. і наук. ред. В.Г. Виткалов. Рівне. РДГУ. 2029. С. 101 – 107. С. 104.

⁹³ Павленко Ю. Микола Чмихов і світоглядне підґрунтя його космоархеологічної концепції. *Від яйця-райця до ідеї Спасителя*. Київ: Либідь, 2001. 413 с. С. 5.

⁹⁴ Павленко Ю. Микола Чмихов і світоглядне підґрунтя його космоархеологічної концепції. *Від яйця-райця до ідеї Спасителя*. Київ: Либідь, 2001. 413 с. С. 11.

принцип датування в археології»,⁹⁵ «До історії вивчення проблем Зодіаку»,⁹⁶ «Датування пам'яток мистецтва Передньої Азії III – I тисячоліття до н.е. на основі символів Зодіаку»⁹⁷ він чи не першим запропонував датування артефактів, зокрема, печаток Месопотамії, шляхом зіставлення хронологічного діапазону існування зображених на них знаків зодіаку і сонця (бо вони семантично тотожні) з астрономічними періодами, що визначались кількістю місяців від весняного до осіннього рівнодення в різні історичні епохи. Наприклад, символи у вигляді семикутної зірки відповідають зодіакальному періоду 4250 – 2200 р. до н.е., коли між точками весни і осені було 7 сузір'їв, а 12-ти елементні символи, чітко поділені на 4 частини, – періоду 2 200 – 1710/ 1700 р. до н.е., коли між точками пір року було по три сузір'я. «Добре датовані писемними джерелами об'єкти з цими символами (печатки, рельєфи), – пише вчений, – часто є основою для датування багатьох археологічних культур Кавказу та України».⁹⁸

Крім зодіакального датування за кількістю місяців від весняного до осіннього рівнодення у певний історичний період, М.О. Чмихов запропонував визначення віку пам'яток «за переважанням в них символів певного (перш за все, головного у відповідну епоху) сузір'я зодіаку (в якому перебуває точка перетину екліптики та екватора – Я.Б.) якщо відсутні символи інших сузір'їв, що суперечать цим датам».⁹⁹ «Правомірно припустити, що датування всіх археологічних пам'яток із символами Тельця, починаючи з докерамічного неоліту і закінчуючи бронзовим віком, не повинно виходити за межі 4400 – 1710 / 1700 р. до н.е., тобто до часу домінування сузір'я Тельця в

⁹⁵ Чмихов М.О. Зодіакальний принцип датування в археології. *Вісник Київського інституту історичної науки*. 1978. Вип. 20. С. 98 – 109.

⁹⁶ Чмихов М.О. До історії вивчення проблем Зодіаку. *Нариси з історії природознавства і техніки*. К., 1979. Вип. 25. С. 53 – 56.

⁹⁷ Чмихов М.О. Датування пам'яток мистецтва передньої Азії III – I тисячоліття до н.е. на основі символів Зодіаку. *Археологія*. 1987. Вип. 58. С. 18 – 33.

⁹⁸ Чмихов М.О. Датування пам'яток мистецтва передньої Азії III – I тисячоліття до н.е. на основі символів Зодіаку. *Археологія*. 1987. Вип. 58. С. 18 – 33. С. 19.

⁹⁹ Чмихов М.О. Від яйця-райця до ідеї Спасителя. К.: Либідь, 2001. 413 с. С. 321 – 322.

зодіакальному колу, коли в ньому знаходилась точка весни».¹⁰⁰ «...Деякі найдавніші Близнюкові композиції (вони передували символам Тельця) слід розглядати як символи сузір'я Близнюків. Такими могли бути позитивно-негативні композиції на ранніх буго-дністровських посудинах».¹⁰¹

На думку вченого, «...у розвитку культури людства можна вирізнити 3 основних хронологічних частини: 1) час плейстоцену (палеоліт), 2) час переходу від плейстоцену до голоцену (мезоліт), 3) час голоцену (від протонеоліту до сучасної епохи). Загалом у післяльодовиковий час населення передових районів світу прожило шість культурно-історичних епох: неоліту (останньою третиною цієї епохи був мідний вік), бронзи, раннього заліза та сучасну епоху».¹⁰² «Нині очевидним стає той факт, – пише О. Чмихов, – що взаємозв'язок історії людства і природи відбувається у вигляді спільних періодів їх розвитку... археологічні епохи збігаються з циклами О. Петерсона, відповідно до яких через кожні 1596 (1600) років Земля, Місяць і Сонце значний час розміщуються по одній прямій, при чому приливоутворюючий вплив Місяця і Сонця на Землю різко збільшується, що призводить до підвищення загальної вологості клімату».¹⁰³ Крім того, археологічні (історичні) епохи розвитку людства збігаються з астрономічними епохами перебування точки весняного рівнодення (точки перетину екліптики та екватора) у певному знаку зодіакального кола. «Перехід точки весни з Близнюків до Тельця (4400 р. до н.е.) відповідає початку неоліту, перехід точки весни з Тельця до Овна (1710 – 1700 р. до н.е.) – до пізнього бронзового віку».¹⁰⁴

Базуючись на дослідженні давніх міфів, М.О. Чмихов доходить висновку, що вже у VII тисячолітті до. н.е. астрономи Месопотамії могли стежити не лише за річним коловоротом сонця по колу зодіаку, але й за

¹⁰⁰ Чмихов М.О. Від яйця-райця до ідеї Спасителя. К.: Либідь, 2001. 413 с. С. 322.

¹⁰¹ Там само. С. 329.

¹⁰² Чмихов, М. О Давня культура: навчальний посібник. К.: Либідь, 1994. 288с. С.4 – 5.

¹⁰³ Чмихов М.О. Від яйця-райця до ідеї Спасителя. К.: Либідь, 2001. 413 с. С. 341.

¹⁰⁴ Там само. С. 348.

переміщенням точки весняного рівнодення з одного зодіакального сузір'я в інше. У курсі лекцій «Археологія та стародавня історія України» (1992) та в монографії «Від Яйця-райця до ідеї Спасителя» (виданій в 2001 р.) він зазначає, що переміщення точки весни з одного в інше зодіакальне сузір'я було вперше письмово зафіксовано вавилонськими астрономами в міфі про створення всесвіту богом весняного сонця Мардуком з тіла божества хаосу Тіамат. Як сказано в міфі, «Мардук поставив на чолі зодіаку сузір'я Тельця, перед ним зодіак очолювали Близнята, а після нього зодіак буде очолювати Овен».¹⁰⁵ «Небосхил прикрасив Мардук дванадцятьма великими сузір'ями, визначивши для кожного з них дві тисячі років. Першу подвійну тисячу років доручив він стояти на варті Близнюкам, на зміну їм мав прийти Небесний Телець, а тим часом Овен дожидався своєї черги». Дослідники відносять цей міф – пише М.О. Чмихов, – до III тисячоліття до н.е., тому його дані безцінні з цілої низки причин. Перш за все, тому що в ньому зодіак складається саме з 12 сузір'їв. Особливу увагу звернено на три сузір'я (Близнюки, Телець, Овен), назви яких збереглися до наших днів. Нарешті тут чітко виражена ідея послідовного переходу главенства в зодіаку як результат явища прецесії (приблизно через 2 тисячі років) від Близнюків (головних у зодіаку в 6680 – 4400 рр. до н.е.) до Тельця (головного в зодіаку в 4400 – 1710/1700 рр. до н.е.), а в майбутньому до Овна. І створення зодіаку віднесене до часу главенства в ньому Близнюків, тобто до VII – V тисячоліття до н.е. Таким чином, не пізніше III, а цілком припустимо вже в VII – V тис. до н.е. було прийнято сучасну структуру зодіаку і використовувалося знання явища прецесії».¹⁰⁶

Цю думку М.О. Чмихов розвиває в статті «Астрономія в житті первісного суспільства (до питання про час утвердження астрономічних знань)», опублікованій в 2004. Спираючись на аналіз давніх письмових

¹⁰⁵ Чмихов М. О., Кравченко Н. М., Черняков І. Т. Археологія та стародавня історія України: курс лекцій. К.: Либідь, 1992. 376 с. С. 145.

¹⁰⁶ Чмихов М.О. Від яйця-райця до ідеї Спасителя. К.: Либідь, 2001. 413 с. С. 267 – 268.

джерел та артефактів із зображеннями знаків Зодіаку, він пише, що, хоча перші письмові свідчення про зодіакальне коло з'являються в III тисячолітті до н.е., можливо, вже у VII тисячолітті до н.е. в результаті астрономічних спостережень людина могла розділити небесну сферу, по якій пересувається Сонце, на 360^0 і помітити навіть таке складне явище, як прецесія – переміщення точок рівнодень і сонцестоянь. «Виходячи з того, що найдавніші частини Рігведи можуть бути датовані VII тисячоліттям до н.е., приблизно до цього самого часу належить і поява градусної міри, а разом з тим і глибоке наукове розуміння процесу і результатів давніх астрономічних спостережень, які стосувалися навіть таких складних явищ, як прецесія. Адже безумовно саме градусні виміри дозволили помітити явище прецесії, бо переміщення точок пір року (весняного та осіннього рівнодення, літнього та зимового сонцестояння) на $0,5^0$ (видимий діаметр Сонця) ставало помітним протягом 36 років, тобто протягом життя одного покоління».¹⁰⁷ За словами вченого, людство зрозуміло, що «... весь всесвіт підлягає дії закону універсального колообігу, однією з геоцентричних моделей якого є Зодіак».¹⁰⁸

Свою думку М.О. Чмихов підтверджує численними художніми та символічними свідченнями щодо знання про зодіакальне коло, очолюване Близнюками або Тельцем, наводячи зображення астрономічного символу сузір'я Близнюків на кераміці бугодністровської культури,¹⁰⁹ зображення сузір'я Плеяд (?) на кам'яному перекритті ямного поховання в с. Іванівка (курган 4, поховання 19), зображення основних зірок Тельця на трипільській посудині з с. Бринзени¹¹⁰ та ін. Варто підкреслити, що у працях М.О.

¹⁰⁷ Чмихов М. О. Астрономія в житті первісного суспільства (до питання про час утвердження астрономічних знань) // за заг. ред. О. Петрука. Львів : Інститут прикладних проблем механіки і математики ім. Я.С. Підстригача НАН України *Українське небо. Студії над історією астрономії в Україні: збірник наукових праць*, 2004. 767 с. С. 20 – 30. С. 27.

¹⁰⁸ Там само. С. 20.

¹⁰⁹ Чмихов М.О. Від яйця-райця до ідеї Спасителя. К.: Либідь, 2001. 413 с. С.67.

¹¹⁰ Там само. С. 279.

Чмихова ніде не зустрічається астрологічне твердження про вплив зодіакальних сузір'їв на культурний розвій суспільства, а лише констатується зв'язок між історичними етапами розвою людства та астрономічними епохами, що виявляється, зокрема, в наявності символічних зображень в мистецтві певних історичних періодів домінуючих у цей час зодіакальних сузір'їв.

Думки щодо взаємозв'язку між зодіакальними сузір'ями та розвитком українського народу висловлює київський філософ Олексій Андрійович Братко-Кутинський. У монографії «Феномен України» (2019) він доводить, що історичне призначення нашої держави обумовлюється і спрямовується цілим комплексом космічних і планетарних чинників, зокрема, явищем прецесії. Внаслідок «щорічного зсування на 50,2 секунди, – пише автор, – точка сходу Сонця в день весняного рівнодення «сповзає» вздовж сузір'я і приблизно за 2 тисячі років зовсім залишає його, «переходячи» в нове сузір'я. З наступним сузір'ям відбувається така ж сама історія».¹¹¹ Цей феномен доведено наукою. Проте, вчений постулює свою ідею з позицій астрології, доводячи, що «...кожне сузір'я має специфічні космічні вібрації і накладає певну характеристику на енергетику землі і на людську психіку. На початку (астрономічної) доби Сонячна система входить в енергетичний простір, який має тонкі вібрації, що сприяють духовному розвитку людства, а за тим вібрації простору починають «огрублятися» і на кінець циклу досягають такої грубої форми, що гальмують духовний поступ і активізують найнижчі прояви людської психіки».¹¹² Погоджуючись з автором щодо космічних циклів, обумовлених прецесією, можна не погодитись з тим, що зодіакальні сузір'я впливають на культурну еволюцію суспільства. Це твердження спростовується історією духовного розвою

¹¹¹ Братко-Кутинський О.А. Феномен України. К : Центр навчальної літератури, 2019. 224 с. С. 12.
URL:<https://www.yakaboo.ua/ua/fenomen-ukraini.html> (дата звернення 17.12.2020).

¹¹² Там само. С. 14.

людства, в основі якого лежить вплив не енергетичних вібрацій космічних структур, а численних економічних, соціальних та духовних чинників. Зодіакальні сузір'я, як це доведено у вище розглянутих працях, не впливають, а лише відображають у своїх характеристиках головні етапи духовного розвитку суспільства.

Отже, тема астрономічних спостережень давнього людства за сузір'ями зодіаку приваблює чимало науковців ХХ – ХХІ століття. Заглиблюючись у вивчення давніх джерел і артефактів, вчені доходять спільної думки про надзвичайно вагоме значення зодіакальних сузір'їв у духовному розвитку суспільства, оскільки в їхніх назвах і характеристиках втілюються релігійно-світоглядні уявлення, що переважають у періоди перебування нашої планети під тим чи тим знаком Зодіаку. Період, охоплений у працях вище згаданих вчених, визначається початком астрономічних спостережень за сузір'ями зодіакального кола – від VII тисячоліття до н.е. Одним із завдань нашої праці дослідити відображення релігійно-світоглядних уявлень первісного людства в характеристиках зодіакальних знаків від початку верхнього палеоліту до початку нової ери, оскільки більш-менш точне датування культових артефактів цього періоду дає можливість зіставити час їх створення з астрономічними епохами перебування точки весняного рівнодення в певному знаку зодіакального кола.

Для дослідження релігійно-світоглядних уявлень провідних народів I тисячоліття до н.е. – початку нової ери важливою джерельною базою є праці, що стосуються релігійно-філософських концепцій буддизму (Гуан Сіна «Три тіла Будди: походження і розвиток теорії Трикаї»,¹¹³ Алана Уоллеса «Чи справді буддизм є нетеїстичним»¹¹⁴) даосизму (Лао Цзи «Дао-

¹¹³ Guang Xing. The Three Bodies of the Buddha: The origin and Development of the Trikaya Theory. RoutledgeCurzon, Oxford, 2005. pp. 1 and 85

¹¹⁴ Alan Wallace. Is Buddhism Really Non-Theistic? *Lecture delivered at the National Conference of the American Academy of Religion*. Boston. Mass. Nov., 1999

Де-Цзін),¹¹⁵ конфуціанства (Дун Чжун-шу),¹¹⁶ навчань єврейських законовчителів: Раббі Аківі,¹¹⁷ Шимона Бара Йохая,¹¹⁸ ранньохристиянських апологетів: Мученика Аристида філософа,¹¹⁹ Климента Олександрійського,¹²⁰ Феофіла Антіохійського,¹²¹ Іполита Римського,¹²² Іриней Ліонського,¹²³ Іустина-філософа,¹²⁴ Тертуліана,¹²⁵ Орігена,¹²⁶ біблійні тексти (Перша книга Єноха, Третя книга Єздри), та ін.

Огляд наукової літератури та джерел щодо еволюції духовної культури, відображенням якої є сакральне мистецтво, засвідчує наявність різноманітних концепцій, що обумовлюється складністю і різноманітністю шляхів розвою різних спільнот, з чого важко створити одну єдино правильну картину культурної динаміки. У цьому плані можливе використання ідеї щодо зв'язку етапів духовного розвою з космічним явищем прецесії, що об'єднує все людство. В якому б кінці Землі не проживали люди, вони завжди знаходяться в одному знаку зодіакального

¹¹⁵ Лао Цзи. Дао-Де-Цзін. Переклад з російської Сергія Косянчука. «New Atlanteans». Lakefield, 2009.

URL: <https://www.rulit.me/books/dao-de-czin-read-173941-1.html> (дата звернення: 31.07.2021).

¹¹⁶ Дун Чжун-шу. URL: <https://bit.ly/3lpp98R> (дата звернення: 02.08.2021).

¹¹⁷ Рабі Аківі. URL: <https://t.ly/AaPDH> (дата звернення: 02.04.2024).

¹¹⁸ Шимон Бар Йохай. URL: <https://t.ly/7Ne6s> (дата звернення: 02.04.2024).

¹¹⁹ Мученик Аристид філософ. Апологія, яку афінський філософ Аристид мав перед імператором Адріаном про шанування Всемогутнього Бога. URL: <https://parafia.org.ua/biblioteka/svyatoottsivskitvory/apolohety/muchenyk-arystyd-filosof-apolohiya-yaku-afinskyj-filosof-arystyd-mav-pered-imperatorom-adrianom-pro-shanuvannya-vsemohutnoho-boha/> (дата звернення: 03.04.2024).

¹²⁰ Климент Олександрійський. URL: <https://apologet.kiev.ua/-1395859381/19-sviatoottsivske-peredannia/patrologiya/261-5---.html> (дата звернення: 03.04.2024).

¹²¹ Святий Феофіл Антіохійський. Послання до Автолика (Книга I) URL: <https://parafia.org.ua/biblioteka/svyatoottsivskitvory/apolohety/svyatyj-feofil-antiohijskyj-poslannya-do-avtolyka-knyha-i/> (дата звернення: 03.04.2024). Святий Феофіл Антіохійський. Послання до Автолика (Книга II). URL: <https://parafia.org.ua/biblioteka/svyatoottsivskitvory/apolohety/svyatyj-feofil-antiohijskyj-poslannya-do-avtolyka-knyha-ii/> (дата звернення: 03.04.2024).

¹²² Св. Іполіт, єпископ Римський. URL: <https://apologet.kiev.ua/-1395859381/19-sviatoottsivske-peredannia/patrologiya/255-2----.html> (дата звернення: 03.04.2024).

¹²³ Левицький В., Цап'юк М. Святий Іриней Ліонський – церковний письменник, апологет християнського вчення. *Волинський Благовісник*. 2015. №3. С. 325 – 334.

¹²⁴ Іустин Філософ. Апологія I, подана на користь християн Антоніну Благочестивому. URL: <https://parafia.org.ua/biblioteka/svyatoottsivskitvory/apolohety/iustyn-filosof-apolohiya-i-podana-na-koryst-hrustyuan-antoninu-blahochestivomu/> (дата звернення: 03.04.2024).

¹²⁵ Тарадайко С. Інша філософія. Тертуліан. *Філософські студії* С. 265 – 271. URL: <https://taradajko.org/get/pdf/tertullian.pdf> (дата звернення: 03.04.2024). Тертуліан URL: <https://www.apologet.kiev.ua/-1395859381/19-sviatoottsivske-peredannia/patrologiya/259-3-.html> (дата звернення: 03.04.2024).

¹²⁶ Оріген. URL: <https://t.ly/hyk0i> (дата звернення: 03.04.2024).

кола, в якому проходить точка перетину екліптики та екватора в день весняного рівнодення. Його характеристика відповідає особливостям духовного розвою провідних народів людства в період домінації цього знака. У часовому вимірі найбільша частина шляху духовного розвою належить культурам Давнього світу. Вони завершили його створенням світових релігій, головні ідеї яких є духовними орієнтирами сучасного суспільства. Дослідження еволюції сакрального мистецтва як відображення духовного розвою у контексті відповідності його етапів космічним циклам вимагає чіткого визначення базових історичних, культурологічних, релігієзнавчих, філософських та астрономічних понять.

1.2. Понятійно-категоріальний апарат дослідження

Одним з найважливіших базових понять даного дослідження є «культура». Існують численні визначення цього терміну. У праці «Культура: критичний огляд понять і визначень» («Culture: A Critical Review of Concepts and Definitions», 1952) американські вчені А. Кребер та К. Клакхон наводять вислів Стерта Чейза: «...концепція культури антропологів і соціологів розглядається як фундамент соціальних наук». «З цією заявою, – пишуть автори, – не погодяться, принаймні без застережень, усі соціологи, але небагато інтелектуалів заперечать твердження, що ідея культури в технічно-антропологічному сенсі є одним з ключових понять сучасної американської (наукової – Я.Б.) думки. За пояснювальною можливістю та загальністю застосування це поняття можна порівняти з такими категоріями як гравітація у фізиці, хвороба в медицині, еволюція в психології і психіатрії... Культурний вимір досліджень філософів пов'язується з логікою, цінностями, естетикою, а також з онтологією та

епістемологією поняття «я».¹²⁷ Аналізуючи, як розуміли культуру мислителі різних часів і народів, А. Кребер та К. Клакхон наводять 180 визначень терміну «культура». У 1983 р. на XVII Всесвітньому конгресі в Торонто, присвяченому проблемі «Філософія й культура», було наведено кілька сотень визначень цього поняття. Одним з найбільш узагальнених і ємних є визначення культури як сукупності матеріальних і духовних цінностей, створених людством впродовж його історії.¹²⁸ Отже, культура, в широкому розумінні слова, – це результат діяльності людства, все, що створено не природою, а людиною для її життя. «Ідея культури протиставляє світ людини світові природи як виключно природному світу».¹²⁹ За словами Ю. Лотмана, культура – це сукупність штучних порядків і об'єктів, створених людьми в додаток до природних.¹³⁰ На відміну від тварин, людина не може жити в природі, в навколишньому середовищі, не змінюючи його і не удосконалюючи своє життя в технічному плані (від найдавнішого кам'яного рубила до сучасних комп'ютерів), в соціальному (від первісних стад і общин до союзів сучасних держав), у духовному (від первісних вірувань до створення світових релігій і синтезування релігії з наукою в створенні інтегрованого світогляду). Культура характеризує історичні епохи, географічні регіони, національності, суспільства і спільноти.¹³¹ «Виникнення ідеї культури – це усвідомлення людиною простору свого життя як особливого середовища –

¹²⁷ Kroeber A.L., Kluckhohn Clyde. Culture: A Critical Review of Concepts and Definitions. Cambridge, Massachusetts, USA. Published by the Museum. 1952. 243 p. P.3. URL: [https://iif.harvard.edu/manifests/view/drs:427692955\\$9i](https://iif.harvard.edu/manifests/view/drs:427692955$9i) (дата звернення: 08.04.2024).

¹²⁸ Літературознавча енциклопедія : у 2 т. / авт.-уклад. Ю. І. Ковалів. Київ : ВЦ «Академія», 2007. Т. 1 : А–Л. С. 536.

¹²⁹ Попович М.В. Культура. Енциклопедія сучасної України (Ред. кол.: І. Дзюба та ін.) К.: Інститут енциклопедичних досліджень НАН України, 2001 – 2023. URL: <https://esu.com.ua/article-51449> (дата звернення: 03.04.2023).

¹³⁰ Цитата з праці: Соврига Т.І. Феномен техніки і технології в художньому культуротворчому процесі. Дисертація на здобуття наукового ступеня доктора культурології. Київ, 2023. С. 85.

¹³¹ Безклубенко С. Культура. Мистецтво: терміни і поняття : в 2 т. Київ : Ін-т культурології НАМ України, 2010. Т. 1. С. 198–199.

ойкумени – території планети, населеної і освоєної цивілізованими людьми».¹³² Крім освоєння природних ресурсів, створення сукупності матеріальних та духовних цінностей, культура визначається ще й як історично набутий набір правил усередині соціуму для його збереження та гармонізації, як спосіб життя: спосіб добування, приготування і споживання їжі, спосіб виробництва, спосіб суспільної організації, спосіб сприйняття людиною світу, ставлення до інших людей і до самої себе.¹³³

Із всіх численних аспектів розуміння культури найбільш складним є осмислення духовної культури, оскільки воно тісно пов'язано з нематеріальною категорією духовності, яка своєю чергою пов'язується з нематеріальною сутністю людини – душею і її синергією з надприродною духовною субстанцією, що ставить дослідника на небезпечну грань між наукою і релігією.

Якщо в III ст. до н.е. слово «cultura» означало обробіток землі, про що свідчить праця Марка Порція Катона Старшого «De agricultura», то вже в I ст. до н.е. Марк Тулій Цицерон, говорячи про культуру, мав на увазі не землю, а духовність, розвиток розумових здібностей, «культуру духу». Отже він чи не найпершим заговорив про культуру як духовний феномен. У такому ж аспекті як розвиток розуму і моральних якостей людини трактували духовну культуру в добу Просвітництва, зокрема, німецький філософ І.К. Аделунг, який перший ввів у науковий обіг термін «культура» у своїй праці «Досвід культури людського роду» (1782). І.Г. Гердер у восьмій книзі праці «Ідеї щодо філософії історії людства» (1784 – 1791) характеризував культуру як «виховання людського роду», тобто, просвітництво. «Ми можемо як завгодно назвати цей генезис людини, –

¹³² Попович В.М. Культура в розмаїтті понять, явищ і схем поступу. Енциклопедія історії України. Т. 5. Ред.кол. В.А. Смолій (голова) та ін. К. : В-во «Наукова думка», 2008. URL: <https://t.ly/woDtR> (дата зверн: 03.04.2024).

¹³³ Афанасьєв Ю. Соціальне призначення мистецтва як системоутворювальний чинник національної художньої культури. *Культурологічна думка*. 2010. Вип. 2. С. 171.

писав вчений, – ми можемо назвати його культурою, тобто обробіткою ґрунту, а можемо згадати образ світла і назвати просвітництвом, тоді ланцюг культури і світла простягнеться до країв землі».¹³⁴ Подібно до філософів-просвітників, вищезгадані великі мислителі ХХ століття: О. Шпенглер, Т. де Шарден, К. Ясперс, А. Тойнбі вважали головним в розвої народів їх духовну культуру. Іван Огієнко, який заклав закріплений пізніше в українських енциклопедичних виданнях поділ культури на матеріальну і духовну, також відводив важливішу роль духовній культурі, до якої відносив розвиток науки, віри, переконань, звичаїв, етики тощо.¹³⁵

У «Короткому енциклопедичному словнику з культури» (2003 р.) духовна культура трактується як «вершина здобутків інтелектуальної діяльності людини – твори мистецтва, науки, літератури, релігії, філософії».¹³⁶ У цьому визначенні серед різних галузей духовної культури релігія стоїть не на першому місці. Але в духовній культурі Давнього світу, особливо, первісного суспільства, де не було ще науки, літератури, філософії або вони лише зароджувались, саме релігії належала провідна роль. Так само в культурі цивілізацій Давнього Сходу та античних держав релігія мала найважливіше значення у всіх галузях духовного виробництва. Отже, з нашого погляду, більш глибоким і обширним є осмислення духовної культури, принаймні, духовної культури Давнього світу, акцентуючи увагу на релігії. Як би скептично не ставились у сучасному світі науки, в якому панує матеріалістична парадигма, до того, що називають «вищим духовним світом», не підлягають сумніву релігійні коріння всіх давніх культур. Втілена в історичний вираз, що періодично оновлюється, релігійність є одним з найстійкіших контрфорсів культури будь-якого суспільства,

¹³⁴ Культура. URL: <https://t.ly/zKhwK> (дата звернення: 04.04.2024).

¹³⁵ Українська культурологічна думка. Культурологія: теорія та історія культури (за ред. І.І. Тюрменко, О.Д. Горбула.). Навчальний посібник. Київ: Центр навчальної літератури, 2004. 368 с. URL: <http://info-library.com.ua/books-text-1116.html> (дата звернення: 04.04.2024).

¹³⁶ Корінний М.М., Шевченко В.Ф. Короткий енциклопедичний словник з культури. К.: Україна, 2003. 384 с. С.171.

особливо давніх спільнот. Без релігії розвиток культур Давнього світу був би неможливим. Доцільно нагадати слова Ф. Ратцеля: «Етнографія не знає народів зовсім позбавлених релігії, а знає тільки різний рівень розвитку релігійних ідей: в одних вони ще у вигляді зачатків, у інших розгортаються в різноманітне багатство світів і сказань».¹³⁷

Осмислення духовної культури спільнот Давнього світу як релігійної культури спонукає до розгляду релігії та міфу як базових понять даного дисертаційного дослідження. «Релігія – одна з найдавніших форм духовного життя людства, особливий тип світогляду, світосприйняття і практик особи або групи, що ґрунтується на вірі в реальне існування надприродного (Бога, божеств, духів, істот, енергій) та пропонує особливі засоби зв'язку з ним (молитви, жертвоприношення, богослужіння)».¹³⁸ У широкому розумінні термін «релігія» (від латинського «religio», що трактується як благочестя або зв'язок вірою) – це духовний зв'язок із трансцендентним надприродним світом, який може включати не тільки Бога або богів, Абсолют, а й містичні сили, вищий космічний Дух, універсальний закон. На певному етапі свого розвитку людина, на відміну від інших живих істот, дії яких скеровані лише на здобуття їжі та продовження роду, відчуває і усвідомлює існування невидимої надприродної духовної сили і звертається до неї по допомогу у вирішенні своїх проблем. Людство охоплюється процесом богопізнання, освоює не лише матеріальний світ, але й намагається досягнути вищий рівень буття, надприродну трансцендентну реальність. Цей шлях розпочався, як свідчать культові артефакти, приблизно в період пізнього ашелю 500/300 тис. р. т. від інтуїтивного відчуття вищої реальності (анімізму), усвідомлення існування душ і духів (анімізму), предків-тотемів (тотемізму), виконання

¹³⁷ Цитовано з: Бондарчук Я.В. Теорії виникнення мистецтва в дослідженнях др. пол. XIX. – п. пол. XX ст. Українська культура: минуле, сучасне, шляхи розвитку. 2019. Вип. 30. С. 101 – 107. С. 103.

¹³⁸ Релігія. URL: <https://t.ly/xQRcT>. (дата звернення: 04.04.2024).

магічних обрядів, продовжився в язичницьких політеїстичних віруваннях та у створенні світових релігій і далі продовжується в синтезуванні теології з досягненнями сучасної науки.

Невід'ємною частиною релігійного світогляду є міф – (від грец. Μύθος, буквально «розповідь», «сказання») – оповідь, що відтворює у вербальній формі та фіксує в колективній пам'яті архаїчні вірування давніх спільнот.¹³⁹ Міфологія відіграла надзвичайно важливу роль у релігійному житті Давнього світу, особливо первісного суспільства. Усі релігійно-світоглядні уявлення давніх спільнот про богів, духів, предків-тотемів, про походження всесвіту і людини, створення небесних світил, космічні і природні явища і навіть про переміщення над землею мантиї зірок (як про це писали Дж. де Сантільяна і Г. фон Дегенд) були зафіксовані в міфах. Вони давали нехай спрощену, але цілісну інтерпретацію картини світу, гармоніювали відносини між людьми і природою, пояснювали всесвіт відповідно до інтелектуальних можливостей людини певного історичного періоду. Міфи зародились в первісному суспільстві як спосіб мислення і спосіб пізнання світу. В них органічно поєднувались елементи релігії, філософії, науки, мистецтва. Вони були дзеркалом духовного розвою суспільства.

У сучасній науці ставлення до міфу змінюється, оскільки між даними сучасної космології, геології, біології та інших природничих наук і космологічними моделями, переданими у міфах, виявляється чимало відповідностей. Якщо раніше під впливом тези про перевагу наукового знання панувала думка про те, що міфи є «примітивними наївними оповіданнями, з яких сміялись ще філософи античності»,¹⁴⁰ то нині міф перетлумачується як відображення в літературній формі буття, у якому

¹³⁹ Міф. URL: <https://esu.com.ua/article-68964/> (дата звернення: 04.04.2024).

¹⁴⁰ Рижкова С. Еволюція космо-етичних уявлень у релігійних та філософських системах: стаття перша. Філософська думка : наук.-теор. журн. (голов. редактор М. Попович). К. : 2003. №6. С. 103 – 123 . С. 109.

природне і раціональне поєднується з надприродним і ірраціональним, як одкровення (інформація) вищого трансцендентного світу, письменна, якими цей світ накреслюється в іманентній свідомості, проекція цього світу в образах. Зневажливі і повчальні монологи атеїстів поступово змінюються спробами діалогів з нераціональними міфологічними системами мислення, оскільки в природі існує чимало явищ, які неможливо пояснити тільки раціонально.¹⁴¹

Важливо наголосити, що в різних народів, на різних територіях давньої ойкумени в один і той же історичний період створювались подібні міфи. Наприклад, в VII тисячолітті до н.е. зародились і в подальшому повсюдно поширились такі звані «близнючні міфи» про божественних близнюків: лосиць-олениць, змії, пов'язаних з тотемними уявленнями, а згодом, з розвитком землеробства, про богинь-матерів, які створюють світ і дають життя всьому. У IV – III тисячолітті до н.е. особливого поширення набувають міфи про пов'язаних із землею хтонічних істот, а також міфи про сакральне поєднання жіночого божества матері-землі і чоловічого божества сонця. У II – I тисячолітті до н.е. внаслідок сутичок і війн між племенами і народами повсюдно поширюються міфи про героїв, зокрема, про сонячних божеств, які в запеклому двобійі перемагають хтонічні божества землі і перетворюють всесвіт з хаосу на упорядкований космос. На межі III – II тисячоліття до н.е. поширюються міфи про ритуальне вбивство сонячним божеством-героєм бика, що знаменує перехід точки весняного рівнодення із зодіакального сузір'я Тельця в сузір'я Овна (знака героїв), настання нової астрономічної епохи. Наприкінці I тисячоліття до н.е. – на початку нової ери в світових релігіях: буддизмі, індуїзмі, даосизмі, конфуціанстві, іудаїзмі, християнстві, незважаючи на їх суттєві розбіжності, виникають

¹⁴¹ Бондарчук Я.В. Шість днів творення світу (синтез релігійних та наукових концепцій). Острого: Видавництво Національного університету «Острозька академія», 2013. 152. С. С.63.

подібні міфи про втілення надсвітового духовного божества в матеріальну тілесну форму і сходження його в природний іманентний світ, у яких втілюється спільна для всіх провідних релігій того часу ідея «імантизації трансцендентності». Отже, міфологія відображає еволюції релігійно-світоглядних уявлень провідних спільнот Давнього світу і свідчить, що вони проходили однакові етапи духовного розвитку. Писемні джерела, у яких зафіксовані міфи, датуються не раніше III тисячоліття до н.е. У них записані і більш ранні вірування, які передавалися з покоління в покоління. А які були уявлення про весь світ і людину в дописемного людства можна дізнатися, досліджуючи культові артефакти сакрального мистецтва, що робить його головним базовим поняттям даного дисертаційного дослідження.

Сакральне мистецтво суттєво відрізняється від світського, мирського. Щоб ясніше зрозуміти їх специфіку, варто порівняти їхні визначення, хоча вони залишаються предметом дискусій. Визначальною характеристикою мистецтва як такого є те, що це «галузь людської культури, у якій за допомогою знаків через конкретні образи світу виражаються його узагальнені сенси».¹⁴² Кожний художній образ поєднує той чи інший фрагмент дійсності з його універсальним значенням (сміслом). За влучним висловом іспанського філософа Хосе Ортега-і-Гасета, «ремесло художника саме в тому й полягає, щоб узявши крихітний шматок реальності: який-небудь пейзаж, якусь фігуру, якісь звуки, якісь слова, примусити їх виражати увесь інший світ»,¹⁴³ тобто передати в ньому розуміння сенсу буття світу і людини, відповідно до рівня інтелектуального і культурного розвитку своєї спільноти. Щоб виявити в образі певний смисл і втілити його в творі мистецтва, потрібен досвід. Як сказано в «Метафізиці» Аристотеля,

¹⁴² Мистецтво/ Філософський енциклопедичний словник. Київ: Абрис, 2002. С. 380 – 381.

¹⁴³ Мистецтво. URL: <https://t.ly/FUSHI/> (дата звернення: 05.04.2024).

«Досвід створив мистецтво, а недосвідченість – випадок. З’являється ж мистецтво тоді, коли з багатьох, набутих досвідом висновків, виникає одна загальна думка про подібні речі»,¹⁴⁴ точніше, про їхній сенс і призначення. Отже, твори мистецтва від початку їх творення були не лише засобом поклоніння перед тими природними об’єктами, які давня людина наділяла надприродною силою, але й є засобом пізнання світу. Саме з таких позицій, як засіб чуттєвого образного пізнання світу (на відміну від логічного) розглядається мистецтво і художня творчість у роботах німецьких мислителів: О. Баумгартена,¹⁴⁵ Й. Вінкельмана,¹⁴⁶ Г. Лессінга,¹⁴⁷ Ф. Шиллера.¹⁴⁸

«Сакральне мистецтво (від лат. *Sacer* – священне, святе) – священне, божественне, релігійне, потойбічне, «цілком інше», протилежне профанному, повсякденному, мирському, викликає трепет, благоговіння, жах, освячує профанне».¹⁴⁹ У подібних визначеннях сакрального мистецтва ставиться знак рівності між поняттям «сакральний» і «релігійний». У Релігієзнавчому словнику термін «Сакральне» визначається як «наділене Божою благодаттю». Такими є релігійна віра, таїнства, особи, зведені у священницький сан, речі і дії, що відносяться до релігійного культу. Сакральне на відміну від мирського є релігійно санкціонованим».¹⁵⁰ «Використання категорії сакрального, – зазначає В.М. Шелюто, – цілком

¹⁴⁴ Аристотель. *Метафізика* / пер. О. Юдін. Київ: Фоліо, 2020. 300 с. С. 17 – 18.

¹⁴⁵ Baumgarten A. G. *Aesthetica. impens.* Michigan : Traiecti cis Viadrum, 1750. 413 p.

¹⁴⁶ Вінкельман Й. *Про художній ідеал прекрасного: збірник / упор., вступ. стаття та прим. Ф. Уманцева, перекл. з нім. Н. Дубина, Б. Гавришків.* Київ : Мистецтво, 1990. 307 с.

¹⁴⁷ Лессінг Г. Е. *Лаокоон, або про межі живопису та поезії / ред., вступ. стаття та коментарі Ф. С. Уманцева, перекл. Є. Попович.* Київ : Мистецтво, 1968. 313 с.

¹⁴⁸ Шиллер Ф. *Естетика.* Київ : Мистецтво, 1974. 363 с.

¹⁴⁹ Шелковая Н.В. Сакральне мистецтво як вищий прояв духовного світосприйняття людини. *Культурологічна думка.* 2021. №20. С. 127 – 142. URL: https://www.culturology.academy/wp-content/uploads/KD20_ShelkovaYa.pdf (дата звернення: 20.05.2024).

¹⁵⁰ Релігієзнавчий словник / за редакцією докторів філософських наук А. Колодного і Б. Лобовика. К., 1996. 621 с. С. 453.

стосується релігійного мистецтва, яке завжди припускає існування трансцендентного начала. З допомогою художніх форм, що існують у такому мистецтві, здійснюється маніфестація сакрального. Трансцендентне начало існує немов за межами художньої форми. Воно пов'язує твори мистецтва з нескінченністю і вічністю, руйнуючи просторово-часову обмеженість».¹⁵¹ «Визначення релігійного мистецтва як сакрального, – пише А. Лещенко, – обумовлено тим фактом, що у такому мистецтві основні акценти робляться не на художні засоби, образи чи ідеали, а на насичення його певними трансцендентними образами, тобто, тими образами, які є недосяжними для людського досвіду та раціонального аналізу».¹⁵² Ту ж саму головну рису сакрального мистецтва акцентує П.Е. Герчанівська, логічно доводячи, що для віруючої людини головним у мистецтві є не художній рівень, а саме релігійне навантаження твору, отже мистецтво виконує подвійну функцію: «воно стає засобом збудження і посилення релігійних почуттів, але одночасно не втрачає своєї естетичної спрямованості. Зображуючи надприродне, воно не перестає виражати земні почуття і прагнення людей, створює земні чуттєві образи, отримані з навколишньої дійсності».¹⁵³

Цілком погоджуючись з таким визначенням сакрального мистецтва, варто все ж зазначити, що є тонка відмінність між сакральним і релігійним мистецтвом, хоча й те і інше спрямоване на трансцендентну надприродну реальність. З нашого погляду, у вузькому розумінні слова, сакральним є те, що наділене метафізичною (надприродною) силою. Далеко не всі твори релігійного мистецтва (картини, скульптури на біблійні сюжети) є

¹⁵¹ Шелюто В.М. Проблема сакрального як естетична проблема у німецькій класичній філософії / http://fd.snu.edu.ua/info/files_articles/collection_13/article14.

¹⁵² Лещенко, А. Резонансна функція сакрального мистецтва. URL: <http://oldconf.neasmo.org.ua/node/1325> (дата звернення: 20.05.2024).

¹⁵³ Герчанівська П.Е. Художня та релігійна свідомість. *Мультиверсум. Філософський альманах*. 2005. № 51.

священними сакральними образами. Щодо артефактів первісного мистецтва, у релігійній свідомості палеоантропа і неоантропа вони мали метафізичну надприродну силу, отже, були сакральними.

Серед численних трактувань первісного мистецтва, яке розглядається і як наслідок гри (у праці Буше де Перта «Кельтські і допотопні старожитності»),¹⁵⁴ і як результат проведення вільного часу (у праці Е. Ларте і Г. Крісті «Реліквії Аквітанії»),¹⁵⁵ і як результат інстинкту творчості та наслідування (в праці Ф. Бурдьє «Доісторичне мистецтво та спроби його інтерпретації»),¹⁵⁶ і як відображення зачатків наукових (астрономічних) знань (в праці Маршака «Місячна нотація на залишках верхнього палеоліту»),¹⁵⁷ і як результат намагання передати знання та досвід наступним поколінням, тобто як аналог письма (в праці Г. Савета та А. Влодарчик «Начерк доісторичної семіології»),¹⁵⁸ найбільш обґрунтованими, на наш погляд, є теорії, що пов'язують первісне мистецтво з найдавнішими проявами релігійних уявлень: анімізмом (у праці Е. Тайлора «Дослідження ранньої історії людства та розвитку цивілізацій»),¹⁵⁹ магією (у праці Анрі Брейля «Чотириста віків печерного мистецтва»),¹⁶⁰ релігією печер (у праці А. Леруа-Гурана «Доісторичні люди та релігія»).¹⁶¹ Адже перші кроки у вивченні будь-яких об'єктів навколишнього світу (анатомії та фізіології людини і тварини, руху Сонця і Місяця та ін.) не обходились без обоження цих об'єктів і релігійного поклоніння їм. Вже в період пізнього ашелю (500 – 300 тис. р. т.) палеоантроп виділяв з навколишнього середовища ті об'єкти, які мали для

¹⁵⁴ Boucher de Perthes. Antiquites celtiques at antediluviennes. Paris. Vol 3. 1864. S. 60, 476 – 477.

¹⁵⁵ Lartet E., Christy H. Reliquia aquitana: In 3 Vol. London. 1865 – 1875. S. 263 – 264.

¹⁵⁶ Bourdier F. L'art prehistorique et ses essais d'interpretation. Paris, 1962.

¹⁵⁷ Marshack A. Lunar notation on Upper Paleolithic remains / Science. 1964. Vol. 146. N 3645.

¹⁵⁸ Sauvet G., et S., Wlodarczyk A. Essai de semiologie prehistorique / Bulletin de la Societe prehistorique Francaise. Paris, 1977. Vol. 74,

¹⁵⁹ Taylor E. Researches into the early history of mankind and development of civilization. London. 1965. S. 118 – 128, 196 – 197.

¹⁶⁰ Breuil Henri . Quatre cents siecles d'art Pirtal. 1952.

¹⁶¹ Leroi-Gourhan, André. Los hombres prehistóricos y la Religión / Símbolos, Artes y Creencias de la Prehistoria. — Editorial Istmo, Madrid, 1984.

нього найбільше значення, найбільший смисл, без яких неможливо було жити, зникнення яких було найбільш страшним для нього, – це були сонце і вода. І щоб звершувати певні ритуальні обряди поклоніння, створював їхні знаки, схематизуючи їхню форму, зображуючи сонце колом, а воду хвилястою лінією, як наприклад, у індійських печерах Даракль Чатан та Аудиторіум. Головна мета первісної людини – вижити і продовжити життя обумовлювала поклоніння жінці. Отже не дивно, що одними з найдавніших творів мистецтва були культові жіночі скульптурки, у яких в узагальнених обрисах тіла та в акцентуванні дітородних материнських органів давньої скульптор передавав їх головне призначення, їх узагальнений сенс.

Безперечно, було б великим перебільшенням твердити, що культура та мистецтво виникли суто з релігійних потреб суспільства. Художня творчість багатофункціональна. Але безперечно й те, що у свідомості первісних людей світ не мислився і не уявлявся без надприродної сили. Не можна не погодитися з Л. Фігьє, що інтуїтивне релігійне почуття відіграло особливу роль у пробудженні «природного в людині інстинкту творення»,¹⁶² даного Творцем з усіх живих істот лише їй. Створення штучного художнього образу реального об'єкту: Сонця, Місяця, людини або звіра, було викликано не стільки естетичним прагненням відображення, яке виникає у дітей або художників, скільки відчуттям нематеріальної надприродної сили, що здійснює зв'язок між реальністю та її зображенням, яку первісні люди закликали з допомогою магії. Магія, анімізм, тотемізм та інші ранні форми релігійних вірувань були не єдиним, але одним із найголовніших джерел і могутнім каталізатором творчості первісних людей. У подальші історичні епохи, в цивілізаціях Давнього Сходу та в державах античного світу релігійні твори мистецтва значно переважали над

¹⁶² Бондарчук Я.В. Історія релігійного мистецтва як відображення духовної еволюції людства в космічних циклах прецесії : монографія. Львів: ПП «Релігійне видавництво «Святих Володимира та Ольги», 2022. 928 с. С. 7.

світськими. Через них відбувається комунікація крізь час і простір світогляду різних культур і епох. Отож, полем нашого дослідження є сотні сакральних артефактів, які створювалися людьми для задоволення не матеріальних, а винятково духовних потреб, від найдавніших знаків у індійських печерах Аудиторіум і Даракль Чатан та жіночих фігурок із Тан-Тана і Берехат Рама, що датуються приблизно 300 – 500 тисяч р. до н.е., до творів перших століть нової ери, які будуть розглядатися як своєрідні послідовні ілюстрації духовної еволюції суспільства.

Одним з найважливіших базових понять даного дослідження є термін «Стародавній світ», трактування якого в сучасній науковій літературі є суперечливим. У енциклопедичних словниках з культурології та в численних працях науковців термін «Стародавній світ» охоплює проміжок часу від появи писемності в середині IV тисячоліття до н.е. до періоду середніх віків, який починається після падіння Римської імперії наприкінці V ст. н.е.¹⁶³ Величезний проміжок часу до появи писемності називається «передісторією». Натомість, в історичних енциклопедіях цей величезний проміжок часу називається «історією». «Історія (від грецького *ιστορία* — оповідь, переказ про минуле) визначається як наука, яка досліджує розвиток людства, спираючись не лише на писемні, а й на матеріальні джерела. «Історія стародавнього світу поділяється на історію (а не передісторію) первісного суспільства, історію Стародавнього Сходу та історію стародавніх Греції і Риму».¹⁶⁴ Жодний вищезгаданий дослідник культурної еволюції людства не заперечував історії первісного суспільства. Отже, у нашому дослідженні ми виходимо з того, що історію людства логічно починати з появи палеоантропа 2,5 – 2,7 млн р. т., який уже був людиною, хоча ще дуже примітивною, величезний часовий проміжок розвою дописемного людства був не передісторією, а частиною історії Давнього світу.

¹⁶³ Стародавній світ. URL: <https://t.ly/Cu12V> (дата звернення: 06.04.2024).

¹⁶⁴ Історія. URL: https://t.ly/c_v1W (дата звернення: 06.04.2024).

Одне з головних завдань дослідження – підтвердити зв'язок етапів духовної еволюції з космічними циклами, що виникають внаслідок явища прецесії, обумовлює розгляд базових понять: екліптика, небесна сфера, небесний екватор, прецесія, зодіакальне коло. Небесна сфера (лат. *Orbis coelestis*)— уявна сфера довільного радіуса, на яку проектуються небесні тіла.¹⁶⁵ Екліптика – це уявна лінія великого кола небесної сфери, якою протягом року рухається сонце.¹⁶⁶ За одну добу сонце переміщається на 1° , а за рік здійснює одне обертання по небесній сфері (360°). Цей річний видимий рух Сонця є відображенням справжнього обертання Землі навколо Сонця, тобто екліптика збігається з площиною земної орбіти і проходить по 12 сузір'ях зодіаку: Овен, Телець, Близнята, Рак, Лев, Діва, Терези, Скорпіон, Стрілець, Козеріг, Водолій, Риби, точніше, смуга зодіаку має ширину $16^{\circ} - 8^{\circ}$ по обидва боки екліптики.¹⁶⁷ Слово «зодіак» походить від давньогрецького *ζῳδιακός κύκλος* (*zōdiakòs kýklos*), що означає «тваринне коло», або точніше, «цикл/коло маленьких тваринок», оскільки більшість сузір'їв мають назву тварин.¹⁶⁸

Людство пов'язувало своє існування з рухом Сонця під стрічкою дванадцяти зодіакальних сузір'їв з глибокої давнини. Явище переходу Сонця під інше зодіакальне сузір'я було відкрито ще в Давньому Вавилоні та запозичене Єгиптом і Грецією. Саме з цих країн походять найдавніші зображення кола зодіакальних сузір'їв. Число сузір'їв у них було різним, але найбільш поширеними були зодіакальні кола з дванадцятьма сузір'ями. У давнину межі зодіакальних сузір'їв не визначалися з математичною точністю, а ідентифікувалися за характерними астеризмами, тобто групами зірок, що легко розрізняються на нічному небі. У першій половині ХХ ст. небесна сфера була чітко розділена на ділянки сузір'їв,

¹⁶⁵ Небесна сфера. URL: <https://t.ly/n02FW> (дата звернення: 06.04.2024).

¹⁶⁶ Екліптика URL: https://t.ly/_pKZY (дата звернення: 06.04.2024).

¹⁶⁷ The Constellations of the Zodiac. URL: <https://astronomyonline.org/Observation/Zodiac.asp> (дата заернення: 08.04.2024).

¹⁶⁸ Зодіак. URL: <https://t.ly/ceH0z> (дата звернення: 08.04.2024).

водночас виявилось, що екліптика проходить не тільки через 12 зодіакальних сузір'їв, а також із 30 листопада до 12 грудня по ділянці сузір'я Змієносця, яке між Скорпіоном і Стрільцем. Але, оскільки в році тільки 12 місяців і більшість зірок цього сузір'я розташована далеко від екліптики, воно не належить до зодіакальних. Протяжність зодіакальних сузір'їв уздовж екліптики різна. Найбільш велика (близько 40^0) вона у Тельця, Діви і Стрільця, натомість по сузір'ю Скорпіона дуга екліптики проходить лише 5^0 . Тому для зручності визначення положення Сонця екліптика розділена на 12 рівних частин по 30^0 кожна, які отримали назви знаків Зодіаку (рис. 1, 2). Хоча по протяжності в градусах знаки Зодіаку не точно відповідають сузір'ям, від яких отримали назви, вони прийняті сучасними астрономами як основа для відліку часу.

Крім річного кола Сонця під сузір'ями Зодіаку спостерігається коло руху по екліптиці точки сходу Сонця в день весняного рівнодення. Внаслідок того, що вісь обертання Землі не перпендикулярна до екліптики, а відхилена від перпендикуляру на $23^026'$ і піддається гравітаційній дії притягання Місяця і Сонця, вона не повернута завжди в одному і тому ж напрямку, а робить повільні кругові рухи по конусу, подібно до рухів дзиги, коли та стишує свій хід і її вісь вже не вертикальна, а нахилена. Це зміщення осі обертання Землі по круговому конусу отримало назву прецесії.¹⁶⁹ Оскільки вісь обертання Землі змінює своє положення по круговому конусу, разом з нею змінює своє положення перпендикулярний до неї земний і паралельний йому небесний екватор відносно площини екліптики, до якої він нахилений під кутом $23^026'$, отже, рухається і точка перетину небесного екватору з екліптикою, яка є точкою весняного рівнодення, коли Сонце переходить із південної півкулі Землі в північну. Відтак унаслідок прецесії відбувається зміщення точки весняного рівнодення та інших

¹⁶⁹ Прецесія. URL: <https://t.ly/vOGWo> (дата звернення: 06.04.2024). Прецесія. Астрономічний енциклопедичний словник /За ред. І. А. Климишина та А. О. Корсунь. Львів : ЛДУ – ГАО НАНУ, 2003. С.378.

характерних точок, пов'язаних із рухом Землі навколо Сонця (осіннього рівнодення, зимового та літнього сонцестоянь). Це явище називають ще випередженим рівноденням. Термін «прецесія» від латинського «*precessio*» перекладається як «випередження». Кожний рік Сонце проходить усе коло Зодіаку і повертається до вихідної точки весняного рівнодення. Але кожний раз через прецесію воно перетинає екватор трохи позаду того місця, в якому перетинало екватор минулого року. Кожний рік Сонце повертається в точку весняного рівнодення раніше, ніж Земля звершує обертання навколо Сонця. Тропічний (сонячний, календарний) рік, який становить 365, 2421 доби, на 20 хвилин коротший, ніж сидеричний рік – час, за який Земля облітає навколо Сонця (365, 2564 доби). Точка перетину Сонцем екватору переміщається по екліптиці у зворотному напрямку руху цього світила на $50, 27'' - 50, 29''$ за рік або на 1° за 72 роки, і через 2148 (заокруглено 2150 років) проходить 30^0 одного знаку Зодіаку та переходить в інший. Переміщаючись по екліптиці, умовна точка весняного рівнодення по чергово переміщається в усіх знаках Зодіаку (рис. 3, 4). Повне коло прецесії під усіма зодіакальними знаками звершується за $25\,796 + - 2,5$ років, заокруглено 25 800 років.

Період перебування точки весняного рівнодення (2 150 р.) в певному знаку Зодіаку вважається добою цього знаку. Початком нової ери прийнято вважати народження Христа на межі I тисячоліття до н.е. – I тисячоліття н.е. Ця подія відкрила нову астрономічну добу знака Риб, у якому нині вже більше двох тисяч років переміщається точка весняного рівнодення. У 2 150 р. вона перейде в зодіакальний знак Водолія. Час тривалості попередніх епох, артефакти з яких будуть розглядатися в даному дослідженні, був таким:

0 – 2150 р. до н.е. – доба Овна,

2150 – 4 300 р. до н.е. н.е. – доба Тельця,

4300 – 6 450 р. до н.е. – доба Близнят,

6450 – 8 600 р. до н.е. – доба Рака
 8600 – 10 750 р. до н.е. – доба Лева
 10 750 – 12 900 р. до н.е. – доба Діви
 12 900 – 15 050 р. до н.е. – доба Терезів
 15 050 – 17 200 р. до н.е. – доба Скорпіона
 17 200 – 19 350 р. до н.е. – доба Стрільця
 19 350 – 21 500 р. до н.е. – доба Козерога
 21 500 – 23 650 р. до н.е. – доба Водоля
 23 650 – 25 800 р. до н.е. – доба Риб
 25 800 – 27 950 р. до н.е. – доба Овна
 27 950 – 30 100 р. до н.е. – доба Тельця
 30 100 – 32 250 р. до н.е. – доба Близнят
 32 250 – 34 400 р. до н.е. – доба Рака
 34 400 – 36 550 р. до н.е. – доба Лева
 36 550 – 38 700 р. до н.е. – доба Діви
 38 700 – 40 850 р. до н.е. – доба Терезів
 40 850 – 43 000 р. до н.е. – доба Скорпіона
 43 000 – 45 150 р. до н.е. – доба Стрільця
 45 150 – 47 300 р. до н.е. – доба Козерога і т. д.

Що стосується назв зодіакальних сузір'їв, то на початку розвитку астрономії в стародавньому Шумері вони відображали або головні релігійні ритуали, які виконувалися в кожному місяці на честь того чи іншого божества, або головні сільськогосподарські роботи, або стан природи. Наприклад, назва сузір'я «Баран» («Овен»), яке називали також «Найманець» («Доброволець») виникла тому, що сузір'я сходило в період весняного рівнодення, коли юнак-доброволець вступав у двобій зі старим царем і сприймався як той, хто може стати жертвою поєдинку. Жертовний герой асоціювався з жертовним ягням, приреченим на заклання на свято нового року. Назва «Небесний бик» («Телець») виникла тому, що другий місяць

шумерського календаря присвячувався богу весняних дощів і ріллі – Нінурті, в цей час відбувався обряд оранки сирії після розливу землі і на поля виводилися запряжені в плуги воли; під час шлюбних обрядів молодята, подібно бичкам, втоптували землю, готуючи її до зародження нового життя. Назва «Великі Близнята» пов'язана з вшануванням братів-близнюків Сіна (бога Місяця) і Нергала (бога підземного світу).

Назва «Краб» («Раю») виникла тому, що схід цього сузір'я пов'язаний з періодом літнього сонцестояння, після якого Сонце починає задкувати назад, в підземний світ. «Лев» – тому, що під час сходження цього сузір'я проводилися святкування і змагання на честь царя-героя Гільгамеша, якого називали Левом. «Борозна» («Діва») – тому, що під час сходження цього сузір'я відзначали свято богині Інїни і збирали урожай. «Терези» – тому що сходження цього сузір'я припадає на осіннє рівнодення. Стародавні шумери влаштовували в цей час обряди самосуду, зважуючи свої погані і хороші вчинки. «Скорпіон» – тому, що час сходження цього сузір'я ототожнювалося з настанням осіннього хаосу, темряви, коли вкүшене скорпіоном сонце втрачало свою силу, ставало хворим і блідим. Цей час вважався пов'язаним зі світом мертвих, коли на землі починала панувати тьма. Сузір'я присвячували богу Ададу, який не любив людей і намагався очистити від них землю. У компендіумі «Mul Arin» Скорпіон вважався сузір'ям богині Ішхари – матері 7 злих демонів, які приносили людям багато страждань.

Сузір'я Палбісаг було присвячено богу-герою Палбісагу. Назва «Риба-коза» («Козеріг») виникла тому, що коли сходило це сузір'я проводилися обряди, під час яких померлі правителі поверталися з підземного світу для святкової трапези. Головним серед них був Бог Енкі, символом якого був хвіст риби і шапка з рогами. Назва «Велетень» («Водолій») виникла тому, що під час сходження цього сузір'я в Месопотамії йшли проливні дощі. «Хвости» («Риби») – тому, що на час сходження цього сузір'я припадав кінець року; рік, що минає занурювався в безодню водного хаосу.¹⁷⁰

¹⁷⁰ Бондарчук Я.В. Історія релігійного мистецтва як відображення духовної еволюції людства в космічних циклах прецесії : монографія. Львів: в-во «Святих Володимира та Ольги», 2022. 928 с. С. 14.

Запозичуючи в V ст. до н.е. з Месопотамії зодіак, греки зберегли назви 5 сузір'їв: Близнята, Рак, Лев, Терези, Скорпіон. Три сузір'я назвали схожими іменами: Небесний бик – Телець, Баран – Овен, Коза-риба – Козеріг. Чотири назви дали самі, спираючись на символи, запозичені з Месопотамії. Символ сузір'я «Борозна» – жіночу фігуру з колоссям назвали Дівою. Кентавр, який стріляє з лука (символ бога-героя Палбісага) став Стрільцем. Символ сузір'я Велетня – чоловічу фігуру, яка проливає воду, – назвали Водолієм. Символ сузір'я Хвосту – рибу і птицю, пов'язані мотузкою, назвали Рибами.

Необхідно наголосити, що свої зодіаки були в кількох древніх цивілізаціях, але в сучасній астрономії прийнятий один зодіак, подібно до того, як у різних народів є свої календарі, але тільки один календар є загальноприйнятим на всій планеті Земля. У своєму дослідженні ми спираємося на сучасний 12-членний зодіак, запозичений із Греції.

У даному дисертаційному дослідженні буде використано датування астрономічних епох від 48 тисячоліття до н.е. до початку нової ери, що відповідає історичним (археологічним) періодам від кінця доби мустьє – початку верхнього палеоліту до раннього залізного віку. Використання такого часового проміжку обумовлено тим, що артефакти цього періоду, на відміну від артефактів доби мустьє і пізнього ашелю (датування яких має розбіжності в сотні тисяч років), датуються більш-менш точно з розбіжністю в кілька сотень років. Це дає змогу співвіднести час їх створення з певною астрономічною добою, тривалість якої 2150 років. А також тим, що цей величезний проміжок часу дає змогу послідовно простежити всі етапи духовної еволюції провідних спільнот Давнього світу, яка в основному завершилась наприкінці I тисячоліття до н.е. – на початку н.е. створенням головних релігійно-філософських концепцій провідних світових релігій.

Головна гіпотеза дослідження щодо відображення провідних релігійно-світоглядних уявлень певного історичного періоду в характеристиці

домінуючого в цей період знака зодіаку, робить характеристики зодіакальних знаків основним підґрунтям і базовим поняттям дослідження. Під характеристикою зодіакального знака розуміємо ідеї, поняття і принципи, які з ним пов'язуються від початку розвитку астрономії і астрології, записані на глиняних таблицях Месопотамії і розвинуті у подальші віки. У шумерів зодіакальні сузір'я тільки пов'язувалися з певними релігійними ритуалами, але ніяких інтелектуальних спекуляцій щодо них не було. Проте, наступні покоління астрономів давали їм розгорнуті характеристики (релігійно-філософські описи), розвиваючи смислові трактування їх назв на основі асоціацій. Рак характеризується не тільки, як раніше, як знак, що символізує рух назад, в минуле, а й знак пасивного жіночого начала, що позиціонує материнський принцип відтворення, адже рак може відтворювати знову поранену кінцівку. Стихія Рака вода – колиска життя. Управителями Рака вважаються Венера і Місяць, що асоціюються з дітонародженням і розмноженням. Скорпіон, який у шумерів символізував лише наступ темних днів осені і зими, пізніше отримав складну характеристику як найзагадковіший і найсуперечливіший знак злих намірів, мудрості і духовності, який має три образи. Перший – отруйна комаха скорпіон – символ зла, обману і зради. Другий – змія – символ мудрості і разом з тим універсальний знак добра і зла. Третім образом Скорпіона є птах (орел або фенікс) – символ небесного духовного світу. Три «іпостасі» Скорпіона сприймалися як зооморфні символи трьох зон всесвіту. Із знаком скорпіона пов'язувалась ідея єднання трьох ярусів всесвіту у вертикальній моделі світобудови: нижнього водного, середнього земного і верхнього небесного світів. На одній з астрономічних табличок Месопотамії було написано: «Скорпіони охороняють Сонце при сході і заході. Корона Скорпіона – в небесній височині, а ноги стоять у підземному світі». Знак Скорпіона трактували як знак перетворення матеріальної субстанції в духовну, знак, в якому перемагається зло отруйної комахи і матеріальний вогонь отрути

цього нижчого створіння перетворюється в духовний вогонь божественного і безсмертного фенікса.

Водолій, який у шумерів знаменував тільки період проливних дощів, характеризувався пізніше як знак особливої сприйнятливості землі до небесного світу, коли земля стає подібною до чутливого радару, що сприймає вищі сфери немов за допомогою невидимої антени. Вважалося, що цим знаком керують Сатурн і Уран. Сатурн, названий на честь бога підземного царства, приземлює Водолія, а Уран, названий на честь бога Неба, піднімає його у вищі духовні світи. Даючи розгорнуті характеристики доміантним зодіакальним сузір'ям (в яких сходило сонце в день весняного рівнодення) стародавні жерці-астрономи пов'язували з ними провідні культури і релігійно-світоглядні уявлення свого часу. Так головне в IV – III тисячолітті до н.е. зодіакальне сузір'я Тельця внаслідок розповсюдження на той час землеробства і посилення культури землі характеризувалося як перший знак стихії землі, символ елемента землі та планети Земля. У багатьох релігійних системах світу Телець (бик) став символом величезного, могутнього, грузького тіла землі. Єгиптяни, вавилоняни ассірійці називали сузір'я Тельця «великим небесним биком, який тягне за собою плуг Сонця». Головне в II – I тисячолітті до н.е. сузір'я Овна в зв'язку з поширенням в цей час сутичок і війн характеризувалося як знак героїв, боротьби, штурму, азарту. Його стихією вважався вогонь війни (на відміну від царственного вогню влади знака лева, жрецького вогню богослужінь Стрільця). Язичники називали це сузір'я Божим Агнцем, Спасителем і вважали, що воно повинно врятувати людство від гріхів. У характеристиці наступного знака Риб, що пливають у протилежні боки, відобразилась антиномічність сприйняття Бога, світу і людини, характерна для провідних релігійно-світоглядних систем початку нової ери: буддизму, індуїзму, даосизму, конфуціанства, іудаїзму і, особливо, християнства. Особливого сакрального значення набув символ

риби. Грецьке слово «Ιχθύς» (риба) у християн стало скороченням повного титулу «Ісус Христос Син Божий Спаситель». У цьому слові містично розумівся Христос, «оскільки Він був здатний жити в безодні смертного існування, як у глибинах вод без гріха».

Якщо зіставити час виникнення різних культів кам'яного віку з астрономічними епохами перебування Землі (точніше точки весняного рівнодення) протягом 2150 років під певним знаком зодіаку, можна констатувати, що між релігійними уявленнями будь-якої епохи і характеристикою домінуючого в цей час зодіакального знака є певна відповідність. Наприклад, виникнення культу каменів як аналогів вічності, найдавніші свідчення якого фіксуються в похованнях 48 – 46 тисячоліття до н.е., припадає на епоху Козерога, який характеризується як знак основи природи і глибинної кам'яної основи землі; його управителем вважається Сатурн, символом якого є камінь. Найдавніші свідчення зародження тотемних уявлень, що проявилися в зображеннях териантропів: жінок-левиць 39 – 36 тисячоліття до н.е., в якому культ жінки-родоначальниці синтезувався з культом звіра-тотема, збігаються в часі з перебуванням Землі в зодіакальних знаках Діви і Лева. Однак, проблема відповідності характеристик домінантних знаків зодіаку провідним культурам ранніх періодів історії первісного суспільства, яке не мало уявлень про зодіакальне коло, залишається в цілому невивченою. Одне з головних завдань даного дослідження – довести, що характеристики зодіакальних знаків, дані давніми астрономами в VII – I тисячолітті до н.е. відповідають релігійно-світоглядним уявленням не лише тих часів, але й релігійним уявленням більш ранніх періодів, коли люди не знали зодіакального кола. Отже, ця відповідність є наслідком не людської думки, а вищого Розуму. Такий висновок виводить дане дослідження за рамки матеріалістичного світогляду і вписує в рамки поліонтичної парадигми, яка визнає два модуси буття – матеріальний і духовний.

1.3. Теоретико-методологічні засади дослідження

Головним теоретико-методологічним підґрунтям роботи є концептуальне осмислення еволюції сакрального мистецтва як відображення духовної еволюції людства у зіставленні її етапів з астрономічними епохами, що визначаються періодом перебування точки весняного рівнодення в певному знаку зодіакального кола, в назві і характеристиці якого отримують відображення головні релігійно-світоглядні уявлення того часу.

Виходячи з того, що основою духовної культури, яка визначала конфігурацію всіх інших її структурних елементів, як у спільнот дописемного суспільства, так і в цивілізаціях Давнього Сходу і в античних державах була релігія, найважливішою теоретико-методологічною засадою дослідження є аналіз культових творів у послідовності, відповідній до розвитку релігійної свідомості людства, на основі чого простежуються етапи духовного розвою від зародження перших релігійних уявлень у період пізнього ашелю (500/300 тис. р. т.) до створення релігійно-філософських концепцій провідних релігій світу наприкінці I тис. до н.е. – на початку нової ери.

Нерелевантне визначення дописемного суспільства як передісторії людства спричиняє до того, що культурологи приділяють цьому періоду значно менше уваги, ніж дослідженню цивілізованого суспільства. Враховуючи, що люди існують на нашій планеті близько 2,7 млн років, дописемна історія складає в цілому 99, 998 % історії людства. Якщо цей величезний часовий період назвати «передісторією», то історії майже не залишиться. Більша частина історії досліджується за археологічними даними і лише 0,002 % за писемними джерелами.¹⁷¹ Дослідження розвою

¹⁷¹ Остапенко В.В. Датування в археології. *Наука і молодь*. Прикладна серія С. 85 –88. URL: <https://shorturl.at/Fjyti> (дата звернення: 06. 04.2024).

лише цивілізованого людства призводить до того, що в полі зору вчених зазвичай залишається лише 1/500 частина часового шляху еволюції культури. Масштаб недооцінювання глибинного народження, розгортання і кристалізації людської культури виявляється більш наочно у світлі ще одного показника культурогенезу – генеалогічної низки поколінь, які змінюють одне одного. Відводячи в демографічній ретроспективі в середньому на одне покоління 15 років, онтогенез Номо, як і його еквівалент – загальну історію культури, можна уявити у вигляді колосальної експоненти, що акумулює в собі помітно наростаючу енергетику більш ніж 150 000 поколінь. Із цього грандіозного ряду сучасна культурологія приділяє найбільшу увагу останньому відрізку культурного розвою не більше 400 поколінь, піддаючи забуттю родоначальну історичну природу фундаментальних основ культури. Ситуацію, що склалася, можна порівняти зі спробою прочитати загальний літопис культури, користуючись лише двома-трьома останніми літерами алфавіту.¹⁷² Такий висновок детермінує особливу увагу до вивчення первісного мистецтва як відображення духовної культури первісного суспільства як найменш вивченого початкового і водночас базового етапу духовного розвою, в якому було закладено основи всіх блискучих наступних культур. Розгляд еволюції культури такого величезного проміжку часу дає необхідний фактичний матеріал для підтвердження (або спростування) гіпотези нашого дослідження про відображення етапів духовного розвою людства в космічних циклах прецесії.

Розгляд еволюції духовної культури Давнього світу неможливий без засвоєння концептуальних думок попередніх дослідників культурної еволюції людства, які намагались осмислити її як закономірний процес і

¹⁷² Бондарчук Я.В. Історія релігійного мистецтва як відображення духовної еволюції людства в космічних циклах прецесії : монографія. Львів: ПП «Релігійне видавництво «Святих Володимира та Ольги», 2022. 928 с. С. 6.

виявити головні його етапи. Отже, науково-теоретичним підґрунтям даного дослідження є аналіз і узагальнення головних ідей вищезгаданих філософських концепцій Дж. Віко, Ш. Монтеск'є, Й. Гердера, Г.Ф. Гегеля, Ф. Клемма, Е. Тайлора, Л. Моргана, Л. Уайта, О. Шпенглера, Т. де Шардена, К. Ясперса, А. Тойнбі та ін., що дає змогу зіставити різні погляди вчених на культурний розвиток людства, визначити його головні вектори, зрозуміти роль спадковості та запозичень духовних надбань у духовному розвої спільнот. Особливе значення мають праці, присвячені різним формам релігійного життя первісного суспільства: Е. Дюркгейма,¹⁷³ С. Рейнака,¹⁷⁴ Е. Тайлора,¹⁷⁵ А. Леруа-Гурана,¹⁷⁶ а також дослідження українських археологів: М. Чмихова,¹⁷⁷ М. Відейка,¹⁷⁸ С. Торопа,¹⁷⁹ В. Дяденко,¹⁸⁰ М. Бандерівського,¹⁸¹ Д. Телегіна¹⁸² та ін.

Осмислення еволюції сакрального мистецтва провідних спільнот Давнього світу як відображення духовної еволюції людства детермінує аналіз культових артефактів як предметів матеріальної об'єктивації релігійно-світоглядних уявлень певного історичного періоду з акцентуванням уваги не на феноменальній зовнішній стороні предмета, а на його ноуменальній релігійній сутності та культовому призначенні, тобто, застосовуючи семантичний аналіз культової речі. Панування в сучасній

¹⁷³ Дюркгейм Е. Первісні форми релігійного життя: тотемна система в Австралії. Київ: Юніверс, 2002. 423 с.

¹⁷⁴ Salomon Reinach. Apollo: an illustrated Manual of History of Art Throughout the Ages. New York: Carles Scribner's sons, London: William Heine Mann. 1917. 340 p. P. 8. URL: <https://archive.org/details/apolloanillustr00reingooq/page/n22/mode/2up> (дата звернення: 29.03.2024).

¹⁷⁵ Едвард Барнетт Тайлор. Теорія анімізму. URL: <https://studfile.net/preview/5721107/page:17/> (дата звернення: 21.03.2024).

¹⁷⁶ Leroi-Gourhan A. Le religions de la prehistoire (Paleolithique). Paris, 1964. P. 83 – 84.

¹⁷⁷ Чмихов М. О. Астрономія в житті первісного суспільства (до питання про час утвердження астрономічних знань) // за заг. ред. О. Петрука. Львів : Інститут прикладних проблем механіки і математики ім. Я.С. Підстригача НАН України *Українське небо. Студії над історією астрономії в Україні: збірник наукових праць*, 2004. 767 с. С. 20 – 30

¹⁷⁸ Відейко М. Світ Трипілля. Давні хлібороби між Карпатами і Дніпром. К.: Laurus, 2014. 64 с.

¹⁷⁹ Тороп С. О. Скіфи: походження і релігія. URL: <http://www.bizslovo.org/content/index.php/ru/plavni/134-davnya-istoriya/467-skify-proish-i-religiya.html> (дата звернення: 23.06.2021).

¹⁸⁰ Унікальна пам'ятка стародавнього мистецтва. Народна творчість та етнографія . 1962. №4. С. 145 – 146.

¹⁸¹ Свідчення про найдавніші астрономічні знання на заході українського лісостепу. *Українське небо: студії над історією астрономії в Україні*. Львів, 2014. С. 51-67.

¹⁸² Телегін Д.Я. Вартові тисячоліть. К. : Наукова думка, 1991. 80 с.

науці матеріалістичної парадигми і протиставлення науки та релігії спричинило до того, що аналізуючи давні твори мистецтва як художньо-релігійні об'єкти, дослідники часто роблять наголос на їхніх соціальних функціях та на естетичній характеристиці, намагаючись якнайменше говорити про релігійний зміст. Натомість, для первісної людини головним було релігійне навантаження твору. Концептуальні дослідження вчених ХХ – початку ХХІ ст. (М.Блонделя, І.Г. Барбура, А. Робінсона, П. Тілліха, Д.Бонхоффера, А.Пінкока, Д.Мерфі, Д.Полкінхорна та ін.), які пропонують синтезування традиційного раціоналізму і фідеїзму, діалог і примирення науки і релігії, доводячи їх рівнозначність в осягненні світу, дозволяють підійти до аналізу давніх артефактів з іншого боку, насамперед виявляючи їх сакральний сенс і призначення.

Речові пам'ятки, на відміну від писемних, не містять прямої розповіді про культу, вірування, світоглядні уявлення. Отже, засновані на них висновки – результат наукової реконструкції. Звичайно, це позбавляє стовідсоткової впевненості в трактуванні релігійного смислу того чи іншого предмету. І все ж це потрібно робити, залучаючи до цього думки попередніх дослідників, підключаючи логічні міркування та порівнюючи артефакти давнього світу з культовими предметами сучасних спільнот, що перебувають на стадії дописемного людства, або з ритуальними предметами цивілізованого людства, у яких їхній сакральний сенс виявляється більш виразно і чітко. Наприклад, порівняння зображень знаків хреста на артефактах палеоліту із зображеннями хрестів на ритуальних посудинах для гадання доби бронзи і раннього заліза, на яких цими знаками позначались місяці сонцестоянь і рівнодень, дає підставу зрозуміти сакральну семантику хреста як знака сонця і вогню. Постійна повторюваність числових ритмів «7» та «14» (фаз Місяця) у вигляді паралельних ліній або у вигляді крапок-міток на жіночих скульптурках, біля зображень жіночих знаків (вульв) на стінах печер, кістках, каменях, як це

впливає з досліджень Т. Артеменко, І. Вавилової¹⁸³, дозволяє припустити сакральність чисел місячного календаря, які використовувались у магії розмноження. Покладання скульптурок пташок в поховання, а також зображення пташок у скельному живописі, коли відтворюються трагічні ситуації, в яких мисливець гине, (що першою помітила французька дослідниця Аннет Ламінг Емперер),¹⁸⁴ свідчить, що вже в палеоліті пташка стала символом людської душі, яка покидає тіло і підноситься в інший світ. Це підтверджує екстраполяція такого висновку в мистецтво Давнього Єгипту, де пташкою зображувалась душа людини «Ба». Зображення тварин, обриси яких повторюють схеми розташування головних зірок зодіакальних сузір'їв, або нанесення схем сузір'їв на зображення тварин, (на що першими звернули увагу Ф. Едж, С. Серафіні, М. Харріс, О. Маршак, Ш. Ж. Валькві, ¹⁸⁵ М. Чмихов, ¹⁸⁶ С. Тороп¹⁸⁷), свідчать про зародження культу зірок і сузір'їв. Композиції на культових жезлах, на яких розміщення зображень риб, змій, земноводних тварин та птахів у чіткій послідовності один над одним, дослідники Л. Нужьє, Р. Робер, ¹⁸⁸ К. Хентце пов'язали з формуванням релігійно-світоглядних уявлень про 3 яруси вертикальної моделі світобудови, які передаються зооморфними образами. Зображення тварин в печерах та на мобільних артефактах у дзеркально-симетричних композиціях одне проти одного, схиляє до думки, що вони могли втілювати

¹⁸³ Вавилова І., Артеменко Т. Найдавніші свідоцтва про астрономічні спостереження на території України. *Українське небо: студії над історією астрономії в Україні*. Львів: Інститут прикладних проблем механіки і математики ім. Я.С. Підстригача НАН України, 2004. С. 8 – 19. С. 10. URL: <https://books.google.com.ua/books?id=RwcpCgAAQBAJ&pg=PA10&lp> (дата звернення: 09.04.2021).

¹⁸⁴ Laming Emperaire A. La signification de l'art rupestre paléolithique. «L'homme de Cro-Magnon». Paris, 1962. p. 287.

¹⁸⁵ La scrittura celeste: nell'alfabeto un'antica testimonianza archeoastronomica? URL: https://www.researchgate.net/publication/202286008_La_scrittura_celeste_nell%27alfabeto_un%27antica_testimonianza_archeoastronomica (дата звернення: 17.04.2021).

¹⁸⁶ Чмихов М. О., Кравченко Н. М., Черняков І. Т. Археологія та стародавня історія України: Курс лекцій. К.: Либідь, 1992. 376 с. С. 147 – 148.

¹⁸⁷ Тороп С. О. Наш край від мезозою до первісних мисливців. URL: <http://www.bizslovo.org/content/index.php/ru/plavni/154-nash-kray-vid-m-do-p-m/187-lyudy-i-mamonty.html> (дата звернення: 18.03.2021).

¹⁸⁸ Nougier L.-R.É Robert R. «Sceptre» du Magdalénien final pyrénéen // BSPA.1976T. 31.

дуальний принцип урівноваженого протистояння, рівноваги, без якого неможливе існування природи і суспільства. Таке трактування ідейного змісту цих зображень підтверджується порівнянням його із зображенням двох змій на жезлі бога Гермеса, призначеного для примирення ворогів. За легендою, вони охопили жезл і розмістились так, коли Гермес кинув жезл поміж змій, що боролися між собою. Комплексний підхід при розгляді культових артефактів, що передбачає синтезування мистецтвознавчого і релігієзнавчого аналізу дає змогу ліквідувати розрив між аналізом формальних художніх засобів і сакральним змістом твору мистецтва.

Базовою основою даного дослідження є принцип історизму, що передбачає розгляд сотень культових артефактів Давнього світу в хронологічній послідовності. Особлива увага приділяється датуванню артефактів, яке береться з праць археологів та істориків. Сучасні методи датування (типологічний, стратиграфічний, дендрохронологічний, радіовуглецевий, термолюмінесцентний, археомагнітний та ін.) дозволяють більш-менш точно визначити час створення культових творів мистецтва, що своєю чергою дає можливість виявити, які культу зародились у той чи інший період історії.

Крім загальновідомих фактів щодо домінування культу Матері-Землі в добу неоліту внаслідок розповсюдження землеробства, або виникнення культу героїв в добу бронзи внаслідок поширення сутичок і війн, дослідження культур більш ранніх періодів історії водночас із з'ясуванням історичних обставин дає змогу виявити, які чинники (економічні, соціальні, кліматичні) спричинили їх появу. Внаслідок розселення *Homo Sapiens* по Євразії близько 40000 р. до н.е., переходу від первісних стад до дуально-родових общин і регуляції в них статевих відносин, виник сакрально-виховний обряд ініціації підлітків як повноправних членів суспільства, у якому, за даними Т. Уолдрона середній вік чоловіків становив 33,5 років, а

жінок – 28,7 років.¹⁸⁹ Актуалізація принципів підпорядкування, влади, лідерства в дуально-родових общинах спричинила до виникнення культів найсильніших хижих звірів, з якими пов'язувались уявлення про силу й верховенство. Саме їхні натуральні макети, як це впливає з досліджень А. Лемозі,¹⁹⁰ А. Бланка,¹⁹¹ М. Боуля,¹⁹² А. Вернерта,¹⁹³ переважали в ритуальній практиці того часу. Внаслідок паудорфського потепління 28 – 27 тис. р. до н. е., вимирання і винищення мамонтів, заміни загінного полювання переслідуванням швидких тварин, значно зростає роль чоловіків, зароджується культ чоловіка-мисливця, з'являються найдавніші зображення чоловіка у печері Лоссель (27,7 тис. р. до н.е.), у похованні в м. Брно (25 тис. р. до н.е.), на стоянці Дольні Вестоніце (28 тис. р. до н.е.),¹⁹⁴ а також зображень чоловічих статевих знаків (фалосів) у печері Рок де Маркампс, найдавніші археологічні шари якої датуються 26 500 ± 1400 р. до н.е.¹⁹⁵ Визначення історичних обставин формування вірувань і обрядів, підтверджених науковим датуванням археологічних пам'яток, дозволяє розглядати культури давніх спільнот не лише в релігійному містичному плані як синергію (співпрацю) духовних чинників людини з надприродним Абсолютом, але й наслідок впливу земних природних, соціальних, економічних факторів.

Проблемно-хронологічний метод дослідження, що дозволяє показати вертикальний часовий зріз еволюції духовної культури, доповнюється синхронним методом, що дозволяє виявити процеси духовного розвитку, які

¹⁸⁹ Waldron T. The effects of urbanization on human health / Diet and crafts in towns. The endence of animal remains from the Roman to the post-medieval period. Eds. D Serjeantson and T Woldron. *British Archaeological Reports British series 199*, Oxford, 1989: 55 –73. S. 66.

¹⁹⁰ Lemozi A. *La grotte-temple du Pech Merle*. Paris, 1929.

¹⁹¹ Blanck A. C. A new Paleolithic cultural element, probably of ideological significance: the clay pellets of the Cave of the Basua (Savona). *«Quaternaria» vol. IV*. Roma, 1957. p. 114.

¹⁹² Boule. M. Les grands chats des cavernes. *Annales de Paléontologie*. T. 1. Paris. s. 69 – 95.

¹⁹³ Les boules des loess d'Achenheim et les «Lihtte Mirr». I.Essai de paléo-ethnographie comparée. *«Cahiers Alsaciens d'archéologie, d'art et d'histoire»*. T. V. Strasbourg, 1961.

¹⁹⁴ Dolní Věstonice (archeologické naleziště). URL: <https://t.ly/Y3vXS> (дата звернення: 07.04.2024).

¹⁹⁵ Roc de Marcamps and la grotte des Fées. URL: <http://www.donsmaps.com/rocdemarcamps.html> (дата звернення: 26.03.2021).

відбувались паралельно в один час у різних народів на різних територіях, тобто, зробити горизонтальні зрізи еволюції духовної культури провідних спільнот кожної доби. У працях науковців неодноразово фіксувалося, що подібні явища, в тому числі й найбільш складні, можуть виникати в один і той самий час незалежно одне від одного в різних культурах у різних частинах земної кулі. Варто згадати, що цей метод синхронного аналізу культур різних народів певного історичного періоду вперше запропонував Карл Ясперс, на основі якого вивів свою теорію історичних зрізів (тобто, історичних епох) культурного розвитку людства.

Застосування синхронного методу виявляє, що в певний історичний період у різних народів Давнього світу виникали подібні вірування і культури. У VII – V тисячолітті до н.е. в Європі, Азії, Америці поширюється культ божеств-близнюків; у IV – III тисячолітті до н.е. – повсюдно будуються мегалітичні споруди (гіпогеї, кургани проходження, земляні та кам'яні кола), призначені для проникнення в них світла сонця в головні в дні сонцестоянь і рівнодень, що втілює спільну ідею містичного поєднання жіночого божества Матері-Землі та чоловічого божества сонця; у II – I тисячолітті до н.е. повсюдно поширюються культури сонячних божеств-героїв, на початку нової ери у всіх провідних монотеїстичних та політеїстичних релігіях верховне божество осмислюється як надсвітовий духовний Абсолют, який сходить і матеріальний світ. Подібні явища в розвитку різних культур, які містили одну й ту саму ідею, не означають, що вони виходили з єдиного центру, але свідчать про те, що у певні періоди давні народи, незалежно один від одного, мали майже однакові світоглядні і релігійні уявлення, тобто були на одній стадії духовного розвитку.

Очевидність проходження різними народами Давнього світу одних і тих самих стадій релігійного розвитку підводить до розгляду базової гіпотези даного дослідження щодо відповідності етапів духовної еволюції людства астрономічним епохам, яке виявляється у відображенні головних релігійно-світоглядних уявлень певного історичного періоду в

характеристиці домінантного в цей період знака зодіаку, в якому в цей час перебуває точка перетину екліптики та екватора (точка весняного рівнодення). Це обумовлює використання в дослідженні характеристик зодіакальних знаків – релігійно-філософських описів ідей, принципів, понять, що з ними пов'язувалися від початку вивчення зодіакального кола, записані на глиняних табличках Месопотамії і доповнені і розвинуті в подальші часи. Це пов'язує дане дослідження з астрологією, яка в сучасному світі вважається псевдонаукою.

Проте, застосування запропонованого американським археоастрономом Клайвом Рагглом антропологічного принципу в оцінці астрології позбавляє це поняття негативної конотації. «...Для сучасного астронома астрологія є анафемою, – пише вчений. – Ідея про те, що може існувати будь-який зв'язок між конфігурацією або зовнішнім виглядом далеких небесних тіл у небі та поточними чи майбутніми подіями в земному світі, суперечить законам фізики, які були встановлені протягом багатьох століть. Однак, для археолога чи антрополога, чий головний інтерес полягає в людській поведінці, а не в законах всесвіту, менш за все має значення, чи є аргумент науково підтверджений чи ні, а насамперед цікавить те, що люди протягом століть вірили у прямий зв'язок між подіями на небі і подіями на землі, і що це є невід'ємною частиною розуміння того, як влаштований світ. Астрологія була невід'ємною частиною нематеріалістичного світогляду давніх людей, які спостерігали за небом не тільки для того, щоб визначити термін виконання робіт для задоволення своїх фізичних потреб (вчасно розпочати полювання, посіяти зерно, зібрати урожай), але сприймали космос як вищий світ, що перебуває в концептуальній цілісності із ними та їхньою спільнотою (як невід'ємну частинку життя). У такому світлі і сама людина, і житло, і храм розглядались як «мікрокосм», що відображає і зміцнює структуру космосу в цілому. Таке світосприйняття людини і космосу як на одного цілого, змушувало людей повсякчасно спостерігати за небом і

виявляти його вплив на земні події і на самих себе, щоб забезпечити гармонію свого існування».¹⁹⁶

Астрологія була головною мотивацією інтересу людей до неба і розвитку астрономії. Ці дві галузі знання розвивались разом, про що свідчать клинописні таблички Месопотамії. Одна з найважливіших серій астрологічних глиняних табличок відома як «Енума Ану Енліль», названа по першому рядку тексту, що означає «коли (великі боги – Я.Б.) Ану та Енліль». Цей документ, датований кінцем II – початком I тисячоліття до н.е. нараховує 70 табличок і містить близько 7000 ознак, накопичених з минулого досвіду, які свідчать, як по небесним конфігураціям – сигналам від богів – можна дізнатись задоволені боги чи ні. Зірки передавали передвістя подій, які можна було змінити, вживши відповідних заходів. На основі обширних записів спостережень, які велися з III тисячоліття до н.е. у Вавилоні виникло дві школи передбачень, що визначаються за двома типами робіт. Один з них – це математичні ефемериди та альманахи, у яких для передбачення положення Місяця і планет використано складні математичні моделі, являють собою вершину вавилонських наукових досягнень. Інший тип робіт – Тексти цільового року – довідники-передбачення для певного року, засновані на вивченні так званих Щоденників спостережень. Вавилоняни вірили в передбачувані можливості карт народження, на яких позначались положення планет у момент народження дитини. Парадоксально, що астрологія, яка нині розглядається як антитеза сучасній науці, у вавилонські часи вимагала повного використання наукових знань і методів, що були розроблені до цього часу.¹⁹⁷

Отже, як пише К. Раггелс, «відмінність між астрономією і

¹⁹⁶ Ruggles, Clive. *Ancient Astronomy: An Encyclopedia of Cosmologies and Myth*. ABC-CLIO, 2005. Santa Barbara, California, Denver, Colorado, Oxford, England. 548 с. С. 55.

¹⁹⁷ Ruggles, Clive. *Ancient Astronomy: An Encyclopedia of Cosmologies and Myth*. ABC-CLIO, 2005. Santa Barbara, California, Denver, Colorado, Oxford, England. 548 с. С. 71.

астрологією є лише проблемою в контексті сучасного наукового способу розуміння світу. Приймаючи антропологічну точку зору, ми повинні усвідомити, що система мислення, включаючи переконання, які ми можемо описати як «астрологічні», самі по собі можуть являти собою способи розуміння світу, які є послідовними і логічними у своїх власних термінах».¹⁹⁸ Те, що можна назвати наукою, і те, що можна назвати астрологією, в контексті альтернативної раціональності є досить суб'єктивним і відмінність між ними безумовно безглузда.

Астрологію розуміли в трьох аспектах: 1) як віру в те, що небесні конфігурації можуть передвіщати майбутні події, 2) віру в те, що вони можуть впливати на характеристики та життя людей, найчастіше в момент їхнього народження, 3) віру в те, що вони безпосередньо впливають на земні події. Вплив космосу на земні події залежить від розташування зірок і сузір'їв і від їхніх характеристик – релігійно-філософських описів ідей, принципів, понять, які пов'язували з ними давні астрономи. Використання в даному дослідженні характеристик зодіакальних знаків є необхідним для доведення його базової гіпотези щодо відображення головних релігійно-світоглядних уявлень і культів певного історичного періоду в характеристиці домінуючого в цей період зодіакального знака не тільки в часи розвинутої астрономії, коли характеристики давались астрономами на підставі образного узагальнення головних ідей їх часу, але й в добу палеоліту і мезоліту, коли людство не знало зодіакального кола.

Висновки до першого розділу

Розгляд праць з культурної еволюції людства, дотичних теми даного дисертаційного дослідження, показав різноманітність концепцій вчених XVIII – поч. XXI ст. щодо культурного розвитку людства. Підсумовуючи

¹⁹⁸ Ruggles, Clive. *Ancient Astronomy: An Encyclopedia of Cosmologies and Myth*. ABC-CLIO, 2005. Santa Barbara, California, Denver, Colorado, Oxford, England. 548 c. С. 23.

матеріал, викладений в узагальнюючих монографіях з культурної еволюції, та в працях, що стосуються первісного світу, можна зробити висновок, що з численних векторів прогресу найбільш вивченим є технічний. Натомість духовна (релігійна) еволюція, особливо первісного суспільства, відображена в творах сакрального мистецтва, досліджена значно менше, що обумовлено як недостатністю археологічного матеріалу, який би відображав вірування первісного світу, так і часто ще зневажливим ставленням до релігії, що в світлі панівної матеріалістичної парадигми розглядається як створена людською фантазією віра в потойбічний духовний світ, якого не існує.

Починаючи з XVIII ст. у світовій філософсько-історичній думці чітко виявляються кілька напрямів щодо трактування культурної еволюції людства. Щоправда, розподіл теорій культурного розвитку на еволюційні прогресистські, циклічні, релятивістські та дифузійні концепції є відносним і умовним, позаяк їх неможливо підвести під якийсь один критерій оцінки, адже в їх основі лежать ідеї, що відповідають на різні питання: 1. Який характер має загальний культурний розвиток людства – лінійно-поступальний чи циклічний? 2. Чи існує єдність всесвітньо-історичного процесу, чи кожна цивілізація розвивається сама по собі? 3. Що є першоосновою розвитку суспільства – матеріально-технічна база чи духовність? 4. У чому сенс історії людства?

Представники еволюційного прогресистського напрямку відстоювали ідею однолінійного всесвітньо-історичного процесу, головною рушійною силою якого, з погляду просвітників XVIII ст. (Монтеск'є, Вольтера, Тюрго, Кондорсе та ін.), є людський розум, а з погляду представників еволюційної школи XIX ст. (Ф. Г. Клемма, А. Бастіана, Г. Спенсера, Д. Ф. Мак-Леннана, Д. Лаббока, Е. Тайлора, Л. Г. Моргана, Ф. Енгельса, К. Маркса) – технічний прогрес, що обумовлює зміни в соціальних відносинах і в духовному розвої. У працях adeptів циклічного напрямку (Д. Віко, Г.

Рюккерта, М. Я. Данилевського, О. Шпенглера, Г. Зіммеля та ін.) розроблялись концепції, які заперечували єдиний еволюційний процес, протиставивши йому циклічний розвиток окремих культур. З погляду дифузійністів (К. Ріттера, Ф. Ратцеля, Л. Фробеніуса, Ф. Гребнера, О. Менгіна, В. Чайлда), основою розвитку людства є взаємопроникнення культурних досягнень, точніше, запозичення культурних феноменів з одних центрів у інші. З погляду релятивістів (В. Боаса, Рут Бенедикт), культури розвиваються ізольовано, для їх оцінювання не існує спільних критеріїв, і кожна з них можна оцінювати лише щодо самої себе, на основі її власних принципів. Новим якісно вищим щаблем у розробці концепції культурного розвою людства стали праці Г.В.Ф. Гегеля, який розглядав еволюцію суспільства за законами діалектики як розвиток по спіралі і пов'язував із дією Абсолютного Розуму – Надсвітового Духа.

У творах філософів ХХ – поч. ХХІ ст. особлива увага приділяється питанню – що є першоосновою і головним критерієм розвитку людства – духовний чи матеріальний чинник. У свою чергу воно пов'язується з головним питанням філософії про первинність і вторинність матерії та ідеї. Концепції розвитку світової культури Л. Уайта, Д. Стюарта, М. Харріса, Д. Е. Ленські, базуючись на матеріалістичному світогляді, стверджують, що першоосновою розвитку культури є технічний прогрес, який на певному етапі породжує духовні потреби.

Антитезою до них є концепції О. Шпенглера, К. Ясперса, А. Тойнбі та інших мислителів, створені на засадах ідеалізму та креаціонізму, які відстоюють релігійно-месіанську ідею прогресу. Отже, доводять, що головною рушійною силою розвитку всіх цивілізацій є духовний розвиток, який наближує до Творця, приведе людство до Граду Божого (*Civitas Dei*), на надземний рівень історії, у надісторію, в інші виміри буття і поєднає його з трансцендентною божественною духовною надреальністю.

Введення в науковий обіг численних культових артефактів первісного суспільства внаслідок відкриття археологічних пам'яток у др. пол. XIX ст., дало нові можливості для дослідження генези та еволюції сакрального мистецтва як складової частки духовної еволюції провідних спільнот Давнього світу. У працях вчених XIX – п. пол. XX ст. (Ф. Мак-Леннана, Л. Моргана, Е. Дюкргейма, Г. Леблона, С. Рейнака, Д. Фрезера, А. Брейля, А. Бегуена, Г. Кюна), які базувались на діалектико-матеріалістичному розумінні історії, виникнення релігійних вірувань пояснюється матеріальними бажаннями первісної людини, що були наслідком їх мисливської та трудової практики. Натомість дослідження вчених другої половини XX ст. (А. Леруа-Гурана, А. Ламінг Емперер, М. Еліаде, М. Чмихова) показали, що головною причиною виникнення релігійних вірувань і обрядів була не стільки необхідність задоволення насущних потреб, скільки духовні прагнення людини. Подібність творів сакрального мистецтва і культових споруд, які з'являлись в один час на різних територіях давньої ойкумени, свідчить, що більшість народів проходила однакові етапи духовного розвитку.

У XX – на початку XXI ст. в працях деяких вчених у тому чи тому аспекті була висловлена ідея, що історичні етапи духовного розвитку суспільства відповідають астрономічним епохам, які визначаються переміщенням точки весняного рівнодення впродовж 2150 років під певним знаком зодіаку, у характеристиці якого отримують відображення головні світоглядні уявлення і культу цього періоду. Попри наявність величезного корпусу літератури з культурної еволюції людства, досліджень, у яких би розглядалась ця гіпотеза, вдалось виявити зовсім небагато. В Україні цією проблемою займався Микола Чмихов, праці якого оригінальністю і сміливістю ідей викликали діаметрально протилежні оцінки від захоплення до категоричного несприйняття. За кордоном цю ідею висловлювали Менлі Холл, Джорджіо да Сантільяна, Герта Фон Дегенд, Клайв Раггліс, Олександр

Гурштейн. Відсутність перекладів праць К. Раггlsa, А. Кребера, К. Клакхона та інших закордонних дослідників зумовили пошук текстів мовою оригіналу, або звернення до авторів, у яких використано та проаналізовано ці праці. Аналіз наукової літератури на цю тему дає підстави констатувати, що хоча фундаментального дослідження еволюції духовної культури шляхом зіставлення її історичних етапів з астрономічними епохами немає, однак, джерельна база є достатньою, щоб здобути вірогідні докази для підтвердження цієї гіпотези.

Шлях духовної еволюції людства дозволяють простежити твори сакрального мистецтва – найдавнішої та єдиної галузі культури, яка зберіглась протягом тисячоліть від доби ашелю до наших днів. На підставі їх семантичного аналізу можна реконструювати культові обряди, вірування релігійні уявлення спільнот первісного світу, характерні особливості їхнього духовного життя. Щодо Давнього Сходу та античного світу, крім пам'яток сакральної архітектури та мистецтва, не менш важливими є писемні джерела: віросповідні тексти, твори східних мудреців, давньогрецьких і римських філософів, ранньохристиянських апологетів, що дозволяє застосувати комплексний підхід до вивчення духовного розвою давніх народів.

У результаті аналізу теоретико-методологічних засад дослідження виявлено, що застосування антропологічного принципу, зокрема, до розгляду духовної культури спільнот Давнього Сходу та античних держав, змінює ставлення до астрології та її оцінку. Якщо в сучасному світі науки астрологія оцінюється негативно, як псевдонаука, яка суперечить відкритим наукою законам фізики, то в Давньому світі, якщо розглядати її не з матеріалістичної точки зору, а з антропологічних позицій, як систему знань, яка пояснювала концептуальну цілісність людини і всесвіту і використовувала для складання зоряних карт найновіші досягнення математики і астрономії того часу, астрологія не суперечила науці, навпаки,

розвивала її, була невід'ємною частиною астрономії. Характеристики, тобто, релігійно-філософські описи зодіакальних сузір'їв, складені давніми мудрецами, відображають релігійно-світоглядні уявлення історичних періодів духовної еволюції людства.

Найбільш доцільним є розгляд еволюції сакрального мистецтва як відображення духовного розвою людства в рамках не матеріалістичної чи ідеалістичної, а поліонтичної парадигми, яка визнає два рівня буття: природний і надприродний, що позбавляє від односторонніх суджень, які були неминучі в разі розгляду лише з матеріалістичної або з ідеалістичної точки зору, і обумовлює об'єктивність умовиводів.

РОЗДІЛ 2

САКРАЛЬНЕ МИСТЕЦТВО ДОБИ ПАЛЕОЛІТУ

2.1. Відображення найдавніших культових об'єктів у символічних знаках і образах пізнього ашелю і мустьє (500/300 тис. р. т. – 40 тис. р. до н.е.)

Ранній палеоліт – найдовший період в історії людства, початок якого визначається створенням кам'яних знарядь праці 2,7 млн років тому людиною вмілою (*Homo habilis*), а кінець – появою в Африці 300 тис. р. т. *Homo Sapiens archaic* (людини розумної архаїчної), а в Євразії 200/144 тис. р. т. неандертальців (*Homo neanderthalensis*). Найдавнішим представником людства, який перший перейшов той незримий кордон, що відділяє *Homo* від інших біологічних істот, і зробив перший крок на шляху підкорення навколишньої природи, був *Homo habilis*.¹⁹⁹ Вперше його останки було знайдено в 1960 р. Луїсом та Мері Лікі в ущелині Олдувай, на півдні Танзанії, в нижніх шарах багат шарового поселення разом із виготовленими з гальки знаряддями праці, які датуються 1,8 – 1,7 мільйона років тому. Хоча існують альтернативні версії, одні з яких відсувають час виникнення людини до 4,5 – 3 млн р. т. (останки якої знайдено на стоянках Канапої і Летолі в Кенії та Канастодоло і Олмо в Іспанії), а інші версії, навпаки, стверджують, що до появи *Homo Sapiens* 40 000 р. т. існували істоти, які не мають нічого спільного з людиною, загалом прийнято вважати, що початком історії людства була поява творців перших знарядь праці – представників Олдувайської культури – *Homo habilis*. Одночасно з ними жили *Homo ergaster* (людина працююча)²⁰⁰ та *Homo rudolfensis* (людина

¹⁹⁹ *Homo Habilis*: найдавніші члени нашого роду. URL: <https://t.ly/Yn6Ye> (дата звернення: 11.04.2024).

²⁰⁰ *Homo ergaster*. URL: <https://australian.museum/learn/science/human-evolution/homo-ergaster/> (дата звернення: 11.04.2024).

рудольфська).²⁰¹ Від часу появи *Homo habilis*, *Homo ergaster* та *Homo rudolfensis* ведеться відлік культурного розвою людства, що входило в незайманий цілісно природний світ землі та починало опановувати його. Однак, питання, коли починається відлік духовного розвою людства, залишається дискусійним.

Визначення часу зародження перших релігійних уявлень та втілення їх у найдавніших артефактах сакрального мистецтва є однією з найбільш складних проблем, що постає перед кожним дослідником палеолітичного періоду. В історії антропогенезу більше білих плям, ніж безумовних істин. «Ніхто ще не зміг з упевненістю сказати, – зазначає швейцарський палеоантрополог Карл Нарр, – які розміри і склад мозку необхідні для розвитку релігійних уявлень».²⁰² Думки вчених щодо часу зародження релігії і сакрального мистецтва розділяються на діаметрально протилежні точки зору. Представники теїстичного релігієзнавства, що базується на глибинній вірі в реальне існування Бога, вважають, що відчуття надприродного, «святого» були притаманні первісній людині від початку її існування, але були настільки простими, що не потребували ніяких культових предметів. Зокрема, на думку австралійського етнографа В. Кабо (1925 – 2009), релігійні вірування виникли одночасно з виникненням людини. «Немає підстав вважати, як це нерідко роблять, – пише вчений, – що міфологічній або релігійній свідомості передувала деяка примітивно-емпірична наївно-реалістична свідомість. Раціональне та ірраціональне в первісному суспільстві переплітались споконвічно».²⁰³ Подібним чином висловлюється англійський дослідник Едвін Олівер Джеймс: «Доступні до теперішнього часу дані дозволяють з великою долею впевненості стверджувати, що в

²⁰¹ *Homo rudolfensis*. URL: <https://humanorigins.si.edu/evidence/human-fossils/species/homo-rudolfensis> (дата звернення: 11.04.2024).

²⁰² Narr Karl J. *Paleolithic religion/ Early religion*. Vol. XII. P. 158.

²⁰³ Цитовано з: Бондарчук Я.В. *Історія релігійного мистецтва як відображення духовної еволюції людства в космічних циклах прецесії* : монографія. Львів: ПП «Релігійне видавництво «Святих Володимира та Ольги», 2022. 928 с. С. 65.

широкому розумінні слова релігія в тих чи інших своїх проявах є такою ж давньою, як саме людство».²⁰⁴ Однак, це припущення залишається бездоказовим. Більшість дослідників дотримуються іншої точки зору. Якщо представники олдувайської культури, яка тривала величезний проміжок часу від 2,7 млн до 1,7 млн р. т. в Африці та до 900/790 тис. років до н.е. в Європі, могли робити знаряддя праці, то були здатні робити й культові предмети, що відображали в символічних знаках та натуралістичних образах найдавніші об'єкти поклоніння, отже, були першими творами сакрального мистецтва. У випадку їх існування, хоч у найменшій кількості вони повинні були зберегтися. Тим не менше, виявлені на сьогодні найдавніші артефакти датуються 700-150 тисяч років тому. Відсутність більш ранніх культових речей можна пояснити як тим, що довгий період у мільйони років первісне людство не мало релігійних уявлень, так і тим, що магичні обряди були ще настільки нескладними, що не потребували спеціальних предметів. Суттєву підтримку цій версії надає вище згадувана теорія Р. Маретта, згідно з якою раціональному усвідомленню надприродної сили передувала більш початкова стадія, що являла собою ще не усвідомлене, інтуїтивне підсвідоме відчуття Бога, яке Р. Маретт називав «анімазмом» (від лат. *Animatio* – одухотвореність) і вважав це першою формою релігії.

На відміну від представників теїстичного напряму релігієзнавства, які поєднують виникнення релігійності з початком підсвідомого відчуття Бога у найдавніших представників Номо, вчені, які працюють в рамках матеріалістичної парадигми, пов'язують виникнення уявлень про надприродне з потребою первісної людини в мисливській магії, найдавніші свідчення якої припадають на період пізнього ашелью. На думку А. Д. Столяра, підґрунтям для формування релігійних уявлень було особливе

²⁰⁴ James E.O. Prehistoric Religions / History of religion, Vol. I. P. 24.

умовно-символічне сприйняття туші вбитого звіра, яке зароджувалось у мисливській практиці протягом сотень тисячоліть. Зародженню релігійної свідомості, яка передбачала наділення якогось об'єкту надприродною силою і відповідне ставлення до нього, передувало символічне сприйняття цього об'єкту як знака, що асоціювався з важливим явищем або поняттям.²⁰⁵ С. В. Дробишевський вважає, що найдавнішим прикладом здатності первісної людини до символічного сприйняття будь-якого об'єкту природи може бути знайдена в Макапансгаті (Південно-Африканська Республіка) природна галька, вік якої 2,5 – 3 млн років, зовсім не оброблена рукою людини, але оздоблена природою гарними вибоїнками, які роблять її подібною до людського обличчя. Родовище таких гальок розташоване за 32 км від місця її знаходження. Це свідчить, на думку вченого, про те, що якийсь *habilis*, якому сподобалась ця річ, ніс її за 32 км.²⁰⁶ Вже на стоянках олдувайської культури, які датуються 2,58 – 1,57 мільйонів років тому, можна знайти перші натяки на символічне ставлення до туш вбитих тварин. Ще нерозчленовані частини тварини, які вже не споживались як їжа, але зберігали її зоровий образ, перетворювались на своєрідний пам'ятник тварині, який підносився над стоянкою як монументальний символ добробуту. Скелети від нерозчленованих туш тварин трапляються у Східній Африці. Так, наприклад, у самому нижньому горизонті стоянки FLKNI (вік горизонту від 1,57 до 1,87 млн років) був розчищений скелет слона, розчленований лише частково рубалами з лави та кварцовими відщепами (123 екземпляри). На іншій стоянці того ж горизонту був відкритий скелет динотерія (мастодонта), кістки якого зберегли анатомічну правильність, а біля нього 39 знарядь праці. Другий скелет динотерія разом із знаряддями праці виявлено в горизонті ашельської культури, який

²⁰⁵ Stolyar A. D. Milestones of spiritual evolution of prehistoric Karelia. *Folklore*. vol. 18/19 Tartu, 2001.

²⁰⁶ Дробишевський С. В. Про символічну діяльність і археологію. URL: [daktu.info/istor – postat/1196 –pro-symvolichna-dijalnist-i-archeologiya/html](http://daktu.info/istor-postat/1196-pro-symvolichna-dijalnist-i-archeologiya/html) (дата звернення 22.12.2020).

датується 0,7 – 0,5 млн років тому. В Танзанії в комплексі Ісіміла, що також належить до ашельського часу, на стоянці Н-21, у четвертому шарі був виявлений майже повністю збережений скелет гіпопотама (відсутні лише череп і кінцівки). На території Європи нерозчленовані туші тварин було виявлено як на стоянках ашельської, так і клектонської культури (550 – 475 тис. р. т.), які деякий час існували паралельно. Матеріали Таубахського та Ерінгсдорфського мисливських стійбищ свідчать про регулярну доставку на них голів носорогів і коней. У Таубасі було виявлено скинуті оленем роги зі слідами їх використання.²⁰⁷ В 2004 р. на розкопках стоянки клектонської культури – Саутфліт-роуд у Кенті (Англія) був виявлений слон доби плейстоцену, а біля нього численні знаряддя праці.²⁰⁸ Отже, з великою часткою вірогідності можна припустити, що нерозчленовані туші тварин або їх крупні частини могли сприйматись палеоантропами як добрий знак або містичний символ, який допомагає людям вижити в боротьбі з природою.

Умовно-символічне ставлення до туші або кісток убитого звіра, як до знаку благополуччя колективу, поступово переростало в сакральне ставлення до них як до священних об'єктів. На стоянках пізнього ашелю, які датуються близько 400–200 тис. р. т., можна спостерігати сліди навмисних символіко-аніمالістичних композицій з кісток тварин, що свідчать про зародження ритуальних дій, які в уяві палеоантропа наділялись надприродною здатністю – сприяти відродженню нових особин.

Ці якісні зміни в розвитку релігійної свідомості відбувались у часи панування різних видів *Homo erectus* (людини випрямленої, прямоходячої), яка була творцем ашельської культури і представляла наступну сходинку антропогенезу після *Homo habilis* (людини вмілої), *Homo ergaster* (людини

²⁰⁷ Behm-Blancke. Altsteinzeitliche Rastplätze in Travertingebiet von Taubach, Weimar, Ehringsdorf. *Alt-Thüringen*, 1959/1960. Bd.4. Weimar. S.172.

²⁰⁸ Клектонська культура. URL: <https://t.ly/wGLdh> (дата звернення: 12.04.2024).

працюючої) та *Homo rudolfensis* (людини рудольфської).²⁰⁹ Представники *Homo erectus* з'явилися у Східній Африці 1, 8 мільйона років тому і біля 1 млн р. т. через територію Близького Сходу широко розселились по території Євразії, розділившись на кілька різновидів: пітекантропів, знайдених на острові Ява, синантропів, виявлених на території Китаю, *Homo antecessor* (людину-попередника, спільного предка неандертальців та сучасних людей), виявлених в Іспанії в Атапуерці, та *Homo geidelbergensis* (людина гейдельберзька). Представники останнього виду жили 800 – 200 тис. р. т. на території Європи, користувались не тільки рубалами, але й дистанційною зброєю. В Німеччині (Льорінген і Шонінген), Англії (Боксграув і Клектон), Іспанії (Амбрана) виявили їхні списи, зроблені зі стовбурів ялинок, вік яких 400 тисяч років. Ці списи ще не мали кам'яного наконечника, але відстань їхнього польоту була великою. Експеримент, проведений у 1999 р., показав, що списи, які були копіями гейдельберзьких, сучасні легкоатлети метали на відстань 70 м.

Ритуальні дії гейдельберзьців все більше виходили за рамки утилітарної необхідності і відрізнялися від безпосередньо-корисної праці, переходячи в особливу магічну площину зв'язку людини з надприродною силою. Так зароджувалась релігійна форма відчуття світу, пов'язана з вірою у надприродне. Одними з перших об'єктів, які первісна свідомість наділила надприродними якостями, були тварини і кістки тварин. Люди вірили в особливу життєву силу, зосереджену в кістках, яка може вийти з них і буде сприяти зародженню нових особин. За словами Ф. Бурдьє, для палеоантропа «з усіх фундаментальних явищ найбільшою таємничістю і могутністю була оповита кістка, яка походила від живої тварини і переживала її смерть».²¹⁰ Подібним чином висловлювався Мірча Еліаде:

²⁰⁹ *Homo erectus*. URL: <https://humanorigins.si.edu/evidence/human-fossils/species/homo-erectus> (дата звернення: 12.0-4.2024).

²¹⁰ Bourdier F. *Préhistoire de France*. Paris, 1967. p. 222.

«Кістка символізує найвище начало тваринного життя, матрицю, на якій постійно наростає плоть. Тварини й люди відроджуються, починаючи з кісток; деякий час вони перебувають у «плотському стані» і коли вони вмирають, їхнє життя концентрується в скелеті, на основі якого вони знову відроджуються».²¹¹ Кістки ставали першими фетишами, аналогом вічності, невмирущості, люди зберігали їх як основу, яка забезпечувала нове відтворення тварини. Символіко-аніمالістичні композиції з кісток тварин знаменували зародження сакрального мистецтва. Вони виявлені на території Іспанії на Кастильському плато, на стоянках мисливців за великими товстошкірими тваринами – Торальба і Амбрана (400 – 300 тис. р. т.), де ритуальні викладки кісток розміщені просто неба. Наступним кроком стали склади кісток в особливих тайниках і похованнях у печерах Азих, Регурду, Драхенлох та багатьох інших. Зокрема, в Азиській печері (Азербайджан) був знайдений так званий тайник, у якому було складено по порядку черепні кришки однієї дорослої і трьох молодих особин печерного ведмеда, котрі, безсумнівно, були предметами культу. Це підтверджує той факт, що вони були покладені в особливому таємному місці.²¹² Група вчених з Англії, Іспанії, Ірландії та Вірменії, які досліджують Азиську печеру з 2001 р. під керівництвом Іоланти Фернандес–Халво та Левона Єпископосяна, виявили, що залишки печерного ведмеда в печері Азих є найдавнішим зразком цього виду ведмедів на території Європи, вік якого 300000 років. Тайник з черепами ведмедів розміщувався в самому кінці печери і фактично був відокремлений від тієї частини, де жили люди. На відміну від вищерозглянутих пізньоашельських стоянок: Торальба й Амбрана, де ритуальні символіко-аніمالістичні композиції з кісток і черепів знаходились просто неба і не виділялись з житлової зони, в Азиській печері для

²¹¹ Цитовано з: Бондарчук Я.В. Відображення найдавнішого культу кісток у мистецтві пізнього ашелю та доби мустьє. Наукові записки На УКМА. Історія та теорія культури. Т. 4. 2021. С. 35 – 45. С. 38.

²¹² Азиська печера. URL: <https://t.ly/zOmv1> (дата звернення: 12.0-4.2024).

розміщення черепів тварин з'явився окремий відділ. З навколишнього простору люди виокремлювали особливу священну зону, відбувалась сакралізація не тільки предметів, але й простору.

Усі черепи, знайдені в тайнику Азиської печери, були однаково опрацьовані: нижня щелепа була відтята, а верхня оздоблена косими нарізками, виконаними гостряком кам'яного знаряддя. Подібні знакові композиції, які можна вважати найдавнішими символічними орнаментами, було виявлено на кістках ще в кількох ашельських печерах. Умовно вони поділяються на нарізки у вигляді паралельних ліній і нарізки у вигляді кутів («стрілочки»). Вченими було висунуто кілька версій з приводу символічного навантаження нарізок. Е. Ларте, який першим звернув на них увагу, вважав їх рахуванням часу, до цього ж схилився і Д. Пейроні.²¹³ Г. Штейнхауер визначив нарізки як «мисливські мітки», Г. Люке – як знаки власності або практичні пристосування для надання кістці шорсткості, або початок суто естетичного орнаменту без будь-якого сенсу.²¹⁴ Р. Сен-Пер'є та Ферворн також вважали нарізки ритмічним виразом художнього відчуття.²¹⁵ П. Бурдье висунув версію, що нарізки на кістках повторюють лінійні орнаменти, що залишались на стінах печер від ведмежих кігтів – грифади.²¹⁶

На нашу думку, трактувати нарізки як імітацію грифад від ведмежих кігтів справедливо лише щодо косих ліній. Вони могли повторювати також траєкторії рухів мисливця, який вбиває звіра, а так звані «стрілочки» могли означати рвані рани на тілі тварини, нанесені камінням. Що стосується паралельних прямих ліній, нарізаних поперек кісток на однаковій відстані одна від одної, то найбільшу рацію мали Е. Ларте і Д. Пейроні, які вважали

²¹³ Peyrony D. La Ferrassie – Préhistoire, t. III. Paris. P. 91,92.

²¹⁴ Luquet G.-H. L'Art et la religion des Hommes fossiles. Paris, 1926. P.132.

²¹⁵ Saint Périer R. L'Art préhistorique. Paris, 1932. P. 66.

²¹⁶ Bourdier F. Préhistoire de France. Paris, 1967. P.220.

їх рахуванням часу. У групуванні ліній часто повторюється числовий ритм «7» або «14», що можна пов'язати з кількістю днів у фазах місячного календаря, за яким жінки вираховували терміни вагітності. Отже, паралельні нарізки на кістках тварин є найдавнішим символічним орнаментом і одним з найдавніших свідчень первісної людини її вміння графічно фіксувати числа «7», «14», пов'язані з магією розмноження. Місяць – єдине світило, яке постійно змінює свою форму, тому людям здавалось, що він вмирає і воскресає. Поява і щезання Місяця, як і Сонця, посилювали містичний страх, що світило не з'явиться на небі, і викликали культове поклоніння перед ним. Фази Місяця були першим і універсальним календарем, за яким орієнтувалось у часі первісне населення Землі на всіх її широтах.

Кістки з паралельними нарізками виявлено в різних місцях проживання палеоантропів. Зокрема, у 1995 р. археологом Робертом Беднариком на стоянці Странска Скала (Чехія), яка датується згідно з палеомагнітними даними 783 – 600 тисячами років тому,²¹⁷ було виявлено хребець лісового слона (рис. 2.1), на одному боці якого кам'яним знаряддям нанесено 7 ліній (число днів фази Місяця). У печері Більцингслебен (412 – 330 тис. р. т., Тюрингія) був виявлений фрагмент великої гомілкової кістки слона, на якому розміщено дві групи паралельних ліній (в одній групі 7, а в іншій 14 ліній), нанесені на рівній відстані одна від одної (рис. 2.2). Майже рівна довжина ліній і відстань між ними та їх однаковий V – подібний поперечний переріз свідчать, що вони були зроблені в один час одним кам'яним інструментом. Це міг бути один з найдавніших сакральних календарів, зроблений у вигляді орнаменту 400 – 350 тисяч років тому.²¹⁸

²¹⁷ Stránská skála. URL: <https://t.ly/fsXlj> (дата звернення: 12.04.2024).

²¹⁸ Bilzingsleben (Paleolithic site)/ З посиланням на: Mania, D and Mania, U, 1988, Deliberate engravings on bone artefacts of Homo Erectus, Rock Art Research 5, 91-97, qtd in Scarre, 2005, qtd in Scarre, C (ed.) (2005). *The Human Past, London: Thames and Hudson*. URL: [https://en.wikipedia.org/wiki/Bilzingsleben_\(Paleolithic_site\)](https://en.wikipedia.org/wiki/Bilzingsleben_(Paleolithic_site)) (дата звернення: 10.11.2021).

Паралельні нарізки на кістках в кількості 7 і 14, свідчать, що вже в ашельську добу був помічений зв'язок Місяця з фізіологічними циклами жінок та його вплив на сексуальну активність людей і тварин. Отже, паралельні лінії як знаки Місяця пов'язувались з магією дітонародження. На користь цієї версії свідчать аналогічні позначки на артефактах більш пізнього часу, які однозначно розкривають їх призначення. Подібні паралельні лінії є на животі найдавнішої жіночої статуетки з Холе-Фельса (42, 1 – 38, 3 тис. р. до н. е.), на руці жінки-пташки з печери Гайссенкlostерле (38 – 34,6 тис р. до н.е.), на руці скульптурки жінки-левиці з Холенштайна (34, 6 тис. р. до н. е.), на жіночій статуетці у вигляді стрижня з Дольніх Вестоніц (29, 8 тис. р. до н. е.), на кістках з печер Ла Феррасі (32 – 29 тис. р. до н. е.), Бланшар (32, 7 тис. р. до н. е.), Плакар, Оріньяк (34 тис. р. до н. е.) та ін. Нанесені на них паралельні лінії, згруповані по 7 і 14, безперечно пов'язуються з місячним календарем і магією відтворення життя. Очевидно, що на кістках ашельської доби вони мали подібне призначення. Ці сакральні знаки підсилювали магічну дію кістки, яка й сама по собі була призначена для відтворення життя, плодоносності й розмноження. Варто підкреслити, що вічна ідея продовження життя, актуальна для всіх поколінь, для людей ашельської доби мала виключне значення, оскільки їм доводилось виживати в найтяжчих умовах. Паралельні лінії, нарізані на кістці тварини, були найдавнішими абстрактно-символічними орнаментами, створеними первісною людиною для магічних обрядів розмноження. Водночас вони свідчать, що навики рахування зародились в ашельську добу. Найбільшу потребу в рахуванні днів мали жінки, які чекали на народження дитини. У своїх підрахунках вони відштовхувались від якоїсь фази Місяця, і далі продовжували вести облік, позначаючи кожний день або фазу місяця, або цілий місячний цикл певною міткою. За образно-поетичним висловом К.

Фламмаріона, «місячне світло було першим променем у пізнанні світу. Це була зоря, що передвіщала собою виникнення науки...».²¹⁹

Особливе сприйняття кісток як сакральних предметів, що існують вічно, та наділення їх надприродною силою долати смерть свідомість палеоантропа переносила і на раковини молюсків. Оброблені мушлі ашельського часу *Pogospaera glabularis* з пробитими в них отворами для нанизування на сухожилля, які були найдавнішими прикрасами і водночас фетишами-оберегами первісної людини, знайдено в кількох місцях Франції (біля Ам'єна, Ена, Парижа). Двісті п'ятдесят дві раковини було виявлено в кар'єрі Бід Денхам (Bid Denham) у Бедфорді (Англія) (рис.2.3). Факт створення намист свідчить про схильність палеолітичних людей до естетизації і, головне, про їх віру в здатність цих оберегів захищати, сприяти зародженню і продовженню життя.

Поряд із використанням раковин і кісток із числовими позначками фаз місячного календаря вже в ашельську добу вагоме значення в магічних обрядах мали кольорові барвники, особливо, червоний, який виготовляли з окису заліза (гематиту) або з вохри (глини). Свідчення використання червоного пігменту виявлено, зокрема, на стоянці Терра Амата, яка згідно з термолюмінесцентним аналізом датується 380/350 тис. років тому.²²⁰ Нині стоянка локалізується на території м. Ніцца на схилі гори Борон на висоті 25 метрів над сучасним рівнем моря. Археологи виявили тут сліди від 21 овального житла (15 x 8 м), у яких могли розміститися 20 – 25 чоловік.

Крім величезної кількості кісток тварин середнього плейстоцену, кам'яних знарядь (скребків, інструментів з двома ріжучими краями, «шила» для проколювання шкір та ін.), на стоянці Терра Амата було знайдено 43

²¹⁹ Цитовано з: Бондарчук Я.В. Історія релігійного мистецтва як відображення духовної еволюції людства в космічних циклах прецесії : монографія. Львів: ПП «Релігійне видавництво «Святих Володимира та Ольги», 2022. 928 с. С. 76.

²²⁰ Terra Amata. URL: <https://bit.ly/3rmEaIV> (дата звернення: 18.10.2021).

шматки мінеральної гематитової вохри.²²¹ Шматки гематиту знайдено також на стоянках: Бесов (Besov) в Чехії, Ахенгейм (Achenheim, 250 тис. р. т.) у Франції, Маастріхт Бельведер (Maastricht-Belvédère, 250 тис. р. т.) в Нідерландах (рис.2.4), Твін Ріверс (Twin Rivers, 200 тис. р. т.) та Каламбо Фоллс (Kalambo Falls, 180 до 60 тис. р. до н.е.) у Замбії.

Симона Петру, яка вивчає використання пігментів у палеоліті та їх символічне значення, розглядає кольори як електромагнітні явища, які мають різні довжини хвиль і різні енергії, що впливають на почуття людини: одні кольори збуджують, інші заспокоюють. Дослідниця пов'язує символічне значення червоного кольору з вогнем і тому вважає його символом трансформації (перетворення). «Вогонь, – пише Симона Петру, – також мав важливе символічне значення; це був агент трансформації. У період холодів і у сувору погоду вогонь був незамінний, оскільки він змінював холод на тепло. Якщо вохра оброблена вогнем, вона трансформується і змінює колір. Якщо глина обпалена, вона змінює свою структуру і твердість. Можливо тому червоний колір був таким важливим, оскільки він був символічним кольором вогню та перетворення».²²²

Це твердження можна доповнити, що крім асоціації з вогнем, червоний колір асоціювався з кров'ю, а також з сонцем, тобто з тим, без чого неможливе життя людини. Отже, до багатогранного символічного навантаження червоного кольору слід додати ще одне важливе значення – символу життя. Невипадково червона вохра використовувалась згодом у поховальних обрядах. Симона Петру пов'язує їх з трансформацією людини «Смерть – це остання трансформація для людей» – пише дослідниця. Але сутність використання червоної вохри не в тому, щоб зафіксувати цю трансформацію (смерть), а в тому, щоб відновити життя людини в іншому

²²¹ Terra Amata. URL: <https://bit.ly/3nKtsda> (дата звернення: 20.12.2020).

²²² Petry Simona. Red, black or white. The Dawn of Colour symbolism. Praehistorica XXXIII. URL: <https://web.archive.org/web/20140722104200/http://arheologija.ff.uni-lj.si/documenta/pdf33/petru33.pdf> (дата звернення: 12.04.2024). С. 203 – 208. С. 205 – 206.

вимірі буття. «...вохра може бути посипана на мертве тіло, щоб зігріти його і відновити життя».²²³ Найдавніше поховання з використанням червоної вохри в печері Кафзех датується 100 – 90 тис. р. т. Набагато раніше червоний пігмент використовувався для фарбування жіночих скульптурок, які, очевидно були призначені для зародження життя нової людини в лоні жінки.

Якщо найдавнішим символічним кольором була червона вохра, яка могла сприйматись як знак крові, вогню, сонця і загалом життя, то найдавнішими символічними фігурами були круг і хвиляста лінія, що, очевидно, вважались знаками сонця і води. Найбільш ранні рукотворні символи сонця у вигляді заглибленого круга діаметром 5 см та води у вигляді хвилястої лінії «S» завдовжки 16 см було виявлено в 1992 р. в печері Аудиторіум (Центральна Індія) австралійським дослідником, головою Міжнародної федерації організацій по вивченню первісного мистецтва Робертом Беднариком. Зображення були зроблені на кварцитовій поверхні, яку перекриває культурний шар пізнього ашелю (500 – 144 тис. р. т.), що дозволяє датувати артефакти цим проміжком часу. Відповідно до стратиграфічного датування культурних шарів знаки датуються 350 – 250 тис. р. т.²²⁴ У 1996 р. у долині річки Тапті, за 400 км на південний захід від печери Аудиторіум, індійський професор Гирирій Кумар відкрив печеру Даракль-Чатан, у якій на скельній поверхні було виявлено більше 500 круглих заглиблень, що належать до фінального ашелю. З допомогою подібних круглих заглиблень, вставляючи в них дерев'яний стрижень, шляхом тертя можна було здобувати вогонь. Проте величезна їх кількість (більше 500) свідчить не на користь їхнього утилітарного призначення. До того ж у час створення цих знаків первісна людина ще не навчилась

²²³Petry Simona. Red, black or white. The Dawn of Colour symbolism. *Praehistorica* XXXIII. URL: <https://web.archive.org/web/20140722104200/http://arheologija.ff.uni-lj.si/documenta/pdf33/petru33.pdf> (дата звернення: 12.04.2024). С. 203 – 208. С. 205 – 206.

²²⁴ Бондарчук Я.В. Вплив релігійно-світоглядних ідей на формування символів сонця та вогню в мистецтві первісного суспільства. *Вісник Закарпатської академії мистецтв*. Випуск. 12. Ужгород. 2029. С. 85 – 94. С. 86.

здобувати вогонь. Більш логічною є версія, що круглі заглиблення робились як символічні знаки для релігійних обрядів. На нашу думку, чашоподібні знаки у печерах Аудиторіум та Даракль-Чатан логічно пов'язати з культом Сонця і води – найважливіших сил природи, без яких було неможливим життя. Підтвердженням такої версії є подібні круглі заглиблення, оточені сонячними променями або поєднані зі знаком хреста, створені в добу бронзи. У більшості випадків вони були звернені до неба, щоб наповнюватись росною та дощовою водою. Заповнене водою кругле заглиблення, яке виблискувало під сонцем, могло сприйматись як сакральний знак сонця та води і використовуватись як засіб посилення релігійно-магічних якостей каменя.

Символи сонця і води (коло і хвиляста лінія), як і символи фаз Місяця (ряди паралельних ліній, згруповані по 7 і 14) можна вважати беззаперечним доказом здатності людей фінального ашелю до усвідомленої знакової діяльності. Якщо раніше для ритуальних дій могли залучатися лише анімалістичні композиції з натуральних частин тварин, то тепер для цього створювались абстрактні знаки. Це був революційний стрибок у розвитку релігійної свідомості, який знаменував зародження релігійного мистецтва.

Велике таїнство жіночої животворчої сили було джерелом найдавніших релігійних переживань. Найдавнішим видом дрібної пластики були культові фігурки жінок. Культ жінки зародився у період пізнього ашелю, про що свідчать жіночі фігурки з Грос Пампау, Нампи, Берехат Рама і Тан-Тана. Три жіночі скульптурки з Грос Пампау, вік яких приблизно 500 тисяч років, являють собою грубо оброблені технікою сколювання камені, що за своїми обрисами й об'ємами нагадують жіночі фігурки. В них виявляються узагальнені форми грудей, ніг, округлої голови.

Жіноча фігурка з Берехат-Рама (Berekhat Ram), знайдена в 1981 р. на Голанських висотах професором Єврейського університету в Єрусалимі

Наамою Горен-Інбар, на думку дослідниці, є створена *Homo erectus* найдавніша палеолітична Венера, яка належить до ашельської культури і датується 470 – 230 тис. р. тому.²²⁵ Деякі вчені вважають, що скульптурка утворилася природним шляхом. Можна навести чимало прикладів, коли природні камені набувають форм людських постатей та обличь. Рукотворне походження жіночої фігурки з Берехат Рама довів на підставі мікроскопічного аналізу працівник Музею археології та етнології при Гарвардському університеті Олександр Маршак. Він визначив, що три порізи, які утворили «шию» і «руки», зроблені людиною. Його висновок підтвердили у 2000 р. Франческо Д'Ерріко з університету в Бордо та Ейпріл Ноуелл з університету Вікторія. Очевидно, давній майстер використав природну форму туфу і зробив на ній три порізи, якими виділив голову, руки і груди (рис. 2.5).

Венера з Тан-Тана – антропоморфна кварцитова фігурка завдовжки 58 мм була виявлена в 1999 р. німецькою експедицією в гирлі ріки Дра, біля м. Тан-Тан у Марокко (рис. 2.6). Археолог Лутц Фідлер, котрий її знайшов, вважає, що вона створена доісторичною людиною, яка доопрацювала природну форму. Згідно з оцінкою Роберта Беднарика, скульптурка була вирізьблена з кварциту в проміжку часу 500 – 300 тис. років тому. На думку інших дослідників, фігурка набула антропоморфного вигляду в результаті звітрювання та ерозії гірської породи. Щоб довести штучне походження Венери з Тан-Тана, Р. Беднарник зробив кам'яну сокиру й вирізьбив нею з кварциту подібну фігурку для порівняльного аналізу. Немає сумніву, що давня людина, яка виготовляла з кварциту ретельно оброблені знаряддя праці, могла вирізьбити і скульптурку жінки. Той факт, що її руки, ноги, підкреслено великі груди і статеві органи передані узагальнено, але майже симетрично, що навряд чи було б можливо при

²²⁵ Венера з Берехат Рама. URL: <https://t.ly/SUF2T> (дата звернення: 12.06.4.2024).

звітрюванні породи, свідчить на користь її штучного виготовлення. Вагомим доказом рукотворного походження скульптурки з Тан-Тана є залишки на ній червоної вохри. Червоний колір став першим магічним кольором, який мав кілька семантичних аспектів. У недиференційованій свідомості палеоантропа він асоціювався з сонцем, вогнем, кров'ю і загалом із силою, що давала життя. Симона Петру пише, що червоний колір на тілі жінки міг бути символом трансформації, яка відбувається під час вагітності в жіночому організмі і закінчується виношуванням дитини... Цікаво, що в деяких спільнотах підготовка червоного пігменту була пов'язана з жінками. Жінка повинна була нагріти пігмент у повний Місяць. Очевидно, це було також магічним ритуалом, який поєднував жіночність, червоний колір, Місяць і горіння – все спрямоване на трансформацію жінки, на зачаття в ній дитини».²²⁶ Сліди червоної вохри було виявлено на десятках жіночих скульптурок більш пізнього часу (з Маурени, Дольніх Вестоніц, Віллендорфа, Лоссея та ін.). Жіноча скульптурка з Тан-Тана є найдавнішим прикладом використання червоної вохри на ритуальному предметі як магічного кольору розмноження і відтворення життя.

Уже з середини пізнього ашелью життя первісного стада почало поділятися на періоди статевого утримання, які одночасно були періодами інтенсивної господарської діяльності та підготовки до полювання, і періоди оргійних свят, вільних від господарських турбот. Вдале полювання завершувалось бенкетом, який включав поїдання м'яса вбитої тварини й оргії. Магічному осмисленню піддавались і статеві зв'язки, які звершувались під час цих свят. Статевий акт розумівся не лише як фізіологічний, але й як магічний, який приводить до народження нової людини. Навряд можна погодитися з тими авторами, які вважають, що в

²²⁶ Petry Simona. Red, black or white. The Dawn of Colour symbolism. *Praehistorica* XXXIII. URL: <https://web.archive.org/web/20140722104200/http://arheologija.ff.uni-lj.si/documenta/pdf33/petru33.pdf> (дата звернення: 12.04.2024). С. 203 – 208. С. 205 –206.

умовах примітивного мисливського промислу та постійних голодувань діти не були бажаними і розглядалися як тягар первісного стада. У кожній живій істоті закладений природний інстинкт продовження роду. Тим більше у первісних людей народження дитини було щасливою подією, яка знаменувала продовження життя, стійкість основ людського буття взагалі. Якщо зачаття дитини було магичною дією, логічно припустити використання для магичного обряду жіночих фігурок, у яких підкреслювались статеві органи. Визнання штучного походження скульптурок з Грос Пампау, Берехат Рама, Тан-Тана і Нампи доводить, що культ жінки був одним з найбільш ранніх культів людства, який поряд із культами сонця, води, звірів та їх кісток бере свій початок в ашельську добу.

Середній палеоліт, який в Європі називається ще добою мустьє, не має чітко визначеної в часі нижньої та верхньої межі. В Африці початок середнього палеоліту визначається появою людини розумної архаїчної 300 тисяч років тому, в Євразії пов'язується з появою і розселенням неандертальців 150/120 тис. років тому. Верхня межа мустьє коливається від 50 до 30 тис. років тому. Цей проміжок часу вважається перехідним періодом між середнім і верхнім палеолітом. Його пов'язують із другим етапом проникнення *Homo Sapiens* з Африки в Євразію 40 тис. р. до н.е.²²⁷

Творці культури доби мустьє, неандертальці, були наступною сходинкою в антропогенезі після гейдельберзької людини. Приблизно від 150 тисяч до 40/30 тисяч років тому неандертальці заселяли Європу й Азію від Іспанії до Узбекистану, і аж до проникнення *Homo Sapiens* в Азію, а згодом в Європу, яке почалось 80–60 тисяч р. т. і завершилось другою хвилею 43, 4 – 40, 5 тис. р. до н. е., були домінуючими представниками людства. Їх чисельність у період розквіту мустьєрської культури становила 70 – 100 тисяч чоловік.

²²⁷ Мустьєрська культура. URL: <https://esu.com.ua/article-70167> (дата звернення: 12.04.2024).

У добу мустьє набуває подальшого розвитку культ черепів і кісток промислових звірів. Композиції з кісток, призначені для ритуальних дій, виявлено на стоянках Лазарет біля Ніцци, Ільська на Кубані, в гроті Регурду, на стійбищі Ахенхейм у Франції. Як і раніше, кістка вважалась вмістилищем містичної животворящої сили, що могла вийти з неї і дати початок новій істоті. Порівняння свідчень культу тварин, їх кісток та черепів у добу мустьє з попередньою ашельською добою не дає підстав для виявлення принципово нових явищ. Подібність пам'яток двох епох свідчить про сталість духовних традицій, які передавались з покоління в покоління тисячі років.

Крім культів, успадкованих від попередньої ашельської доби, на початку мустьєрського часу в релігійному житті палеоантропа виникає принципово нове явище, якого не знала епоха ашелю – ритуальні поховання, що свідчить про новий етап духовної еволюції первісного суспільства. Робити поховання притаманно тільки людям, ні звірі, ні примати не ховають мерців. Це одна з головних ознак, яка поряд із вмінням робити знаряддя праці, здобувати вогонь і духовно розвиватись, відрізняє людину від інших земних істот. Поховання виникли не одночасно з появою людини, а через великий проміжок часу, очевидно, тоді, коли палеоантропи відчули й усвідомили, що померлі не щезають зовсім, а існують духовно десь в іншому світі, в іншому вимірі буття. Вперше у свідомості людини з'являється розділення світів на «наш» земний і інший потойбічний, у який відправляється нематеріальна сутність людини – душа померлого. Для людей первісної доби не існувало поняття небуття: завершивши свій земний шлях, все живе продовжувало його в потойбічному світі. Обряд поховання, крім вияву етичних почуттів любові та поваги до рідної людини, мав на меті створити умови для подальшого існування її душі та встановити зв'язок з іншим духовним світом.

Смерть була для неандертальців звичайним явищем. Здебільшого вони не жили довго. Виявлено небагато поховань (Кафзех, Схул, Шанідар, Ла-Шапель-о- Сен, Неандерталь), у яких вік похованих людей був більше 40 років. Переважна більшість виявлених останків належала значно молодшим людям, 40% – дітям, 40% – від 20 до 30 років і 20% – старші 30 років.²²⁸ Згідно з даними Т. Уолдрона, середній вік похованих чоловіків становив 33,3 роки, а жінок – 28,7 роки.²²⁹ Часто стикаючись зі смертю, люди не могли не замислюватися над її сутністю. Таємниця смерті викликала страх і водночас віру, що душа померлої людини буде існувати далі і зв'язок між нею і живими не перерветься. Британський дослідник С.Г.Ф. Брендон у книзі «Людина та її доля у великих релігіях» писав, що однією з найважливіших причин виникнення релігії є переживання людиною своєї смертності. «У кожній людській істоті є глибинне усвідомлення уразливості. Яким би не був його нинішній стан, кожен розуміє, що він – данник часу, який несе старість і смерть. Розуміння, що такою є природа людської долі, викликало у людства низку відповідей, що оформилися в різноманітні релігії. За малим виключенням ці відповіді мали загальну підставу – бажання зберегти надійне та безпечне існування після смерті через зближення або злиття людської особистості з якоюсь вічною життєдайною сутністю, інакше кажучи, з Богом-Творцем».²³⁰ Хоча до усвідомлення людиною єдиного Бога-Творця було ще сотні тисяч років, виникнення поховань було обумовлено тим самим бажанням – подолати смерть і продовжити буття нехай в іншому світі.

Отже, небіжчиків не залишали на поживу диким звірам, а намагались поховати так, щоб продовжити існування людини в іншому світі. «Свідоме

²²⁸ Перші поховання. URL: <https://collectedpapers.com.ua/great-discoveries/pershi-pohovannya> (дата звернення: 24.12.2020).

²²⁹ Waldron T. The effects of urbanization on human health / Diet and crafts in towns. The endence of animal remains from the Roman to the post-medieval period. Eds. D Serjeantson and T Woldron. *British Archaeological Reports British series* 199, Oxford, 1989: 55 –73. S. 66.

²³⁰ Brandon S.G.F. *Man and His Destiny in the Great Religions*. Manchester, 1962. P. 6-7.

поховання неандертальців, – пише П.П. Толочко, – є, насамперед, спробою вирішення докорінних суперечностей між життям і смертю: остання є припиненням існування індивідуума, організоване поховання – його продовженням. Таким чином неандертальській людині вдалося отримати своєрідну перемогу над смертю. Свідоме поховання остаточно вивело людину за межі суто біологічної еволюції».²³¹ Якщо доба ашельо характеризується ще мінімальним розвитком духовності, коли інтуїтивне відчуття надприродної сили переважало над її осмисленням, то в добу мустьє відбувається той якісний стрибок, коли підсвідоме відчуття духовної сили переходить в усвідомлення існування іншого духовного світу, релігійне світовідчуття переростає в релігійне світосприйняття.

Дослідження археологів довели, що люди почали ховати своїх померлих близько 120 тисяч років тому. В добу мустьє населення Землі становило 1 – 10 мільйонів чоловік. За 100 тисяч років люди повинні були поховати близько 4 мільярдів тіл, частина яких повинна була зберегтися, проте до теперішнього часу їх знайдено лише кілька тисяч, а останків людей палеоліту – кілька сотень. Більшість кісткових останків – це так звані ізольовані антропологічні знахідки (найчастіше фрагменти черепа або стегнової кістки), частину яких можна вважати наслідком поховального обряду. Тільки в 16 % випадків у похованнях збереглася анатомічна послідовність кістяків. Зазвичай, людей ховали в неглибоких ямах (30-40-70 см), оскільки кам'яними знаряддями праці ями більшої глибини було зробити важко. Іноді ями вирубували у скельному дні печери, іноді викопували в м'якому ґрунті. В основному померлих лежали на бік у позу сну, поклавши руку під голову і підігнувши ноги, або в позу, подібну плоду в утробі матері, іноді померлого клали на спину, а ноги згинали в колінах, так щоб вони були під прямим кутом щодо тулуба. Часто, коли це дозволяли

²³¹ Толочко П.П. Первісне суспільство. Давня історія України (в трьох томах) Том 1. С. 8. URL: <https://textbook.com.ua/istoriya/1563886014/s-4?page=7> (дата звернення: 13.04.2024).

обставини, небіжчика орієнтували головою на захід, очевидно, людям була відома символіка умираючого і воскресаючого сонця.

Первісні люди не могли не бачити (оскільки поховання були неглибокими), що тіла померлих розкладаються, отже, робити поховання заради збереження тіл не було сенсу. В той же час, якщо померла людина з'являлася, наприклад, у сні, не в плоті, а лише як обрис у повітрі, це спонукало до думки, що існує якась інша форма її існування, ніж матеріальна. Збереження тіла не залежало від того, в якій позі його покладуть, у круглу чи прямокутну яму, чи посиплять його вохрою. Усі ці обряди були призначені не для збереження тіла померлого, а для переходу на інший рівень буття душі людини, коли тіло її розкладається і щезає.

Перші безсумнівно ритуальні поховання виникли близько 120 – 90 тис. років тому. Одними з найдавніших є поховання на схилі гори Кармель (Палестина, біля м. Хайфа) у печері Схул (Skhul), які датуються методом електрон-спін-резонансу 81 – 101 тисяча років тому, а термолюмінісцентним методом – 119 +–18 тисяч років тому.²³² Загалом у печері Схул, крім знарядь праці, було виявлено скелети 14 осіб: двох дітей 5 і 10 років, чотирьох чоловіків 30 і 50 років, жінки 35-50 років, фрагменти черепів чоловіка, жінки і дитини 5-6 років і 16 окремих кісток.

Особливістю будови знайдених скелетів було те, що у них сполучались риси, характерні для неандертальців і для кроманьйонців, отже, на думку дослідників: вони могли належати архаїчним сапієнсам – *Homo Sapiens neanderthalensis*. Усі скелети лежали в ембріональній позі плоду в утробі матері (на спині з сильно зігнутими в колінах ногами) у круглих або в овальних ямах, які могли означати материнську земну утробу, вагітну померлим, що має знову народитись до нового життя. Аналогічність поз померлих та округлих окреслень могил свідчать на користь ритуальності

²³² Схул . URL: <https://t.ly/RNwPR> (дата звернення: 13.04.2024).

поховань. Подібні поховання було виявлено також у печері Табун, що міститься на схилі тієї самої гори Кармель.

Третьою ровесницею печер Схул і Табун є печера Джабель Кафзех, яка являє собою карстовий грот, утворений у вапняковій породі на схилі гори Кафзех, що за 2, 5 км на південний схід від Назарета. Культурний шар печери нараховує 24 горизонти. У XVII – XIV рівнях, які датуються термолюмінесцентним методом 102 – 105 тис. р. т., а електронним парамагнітним резонансом – 130 – 90 тис. р. т.²³³, містилося поховання жінки з немовлям. Тут було виявлено гравіювання на камені ліній з трикутним орнаментом і використання червоної вохри. Вищі горизонти печери з останками 25 чоловік, згідно зі стратиграфією і фауною, утворились 90 – 115 тис. років тому. Якщо в печерах Схул і Табун поховання були зроблені в ґрунті і червона фарба в них не використовувалась, то в печері Джабель Кафзех для облаштування поховань використовувався камінь, навіть з символічними графічними знаками, і, що особливо важливо, в деяких була червона вохра, що асоціювалась з кров'ю, вогнем, сонцем і загалом із життям. Як вже зазначалось, залишки червоної вохри виявлено на жіночій скульптурці з Тан-Тана. Очевидно, цей колір наділявся надприродною силою давати життя як дитині в утробі матері, так і померлій людині в іншій духовній реальності. Можливо, його сприймали як колір крові матері-землі. Пози похованих людей із зігнутими ногами, подібні до поз ембріонів у материнській утробі, були обумовлені не лише браком місця в невеликих могилах, але й підготовкою померлого до нового народження.

Однією з ознак мустьєрських поховань (Регурду, Схул IV, Схул V, Кафзех XI) було покладання в них кісток тварин. У похованні в печері Регурду лежала плечова кістка ведмедя, в похованні Схул V біля руки

²³³ Джабель Кафзех. URL: https://t.ly/5j2F_ (дата звернення: 13.04.2024).

одного зі скелетів – нижня щелепа кабана. Поховання Схул IV було пошкоджено ямою, яку спеціально вирили, щоб помістити туди череп бика. Серед усіх поховань, знайдених у печері Кафзех, вирізняється поховання хлопчика 10 – 13 років – Кафзех XI. Хлопчик лежав на спині, повернутий лицем до неба. На ділянку тазу була покладена вапнякова плита, яка, можливо, не мала сакрального значення, а використовувалась тільки як перекриття могили. На схрещених на грудях руках дитини лежала частина черепа великої лані з рогами і кістка ще однієї лані. Наведені приклади свідчать, що покладання кісток не було випадковістю, вони не мали істивного характеру, а клались як предмети (фетиші), які «не вмирають», не розкладаються, як тіло, але існують вічно і тому допоможуть відродити життя померлого. Це було своєрідним продовженням культу кісток, які зберігались з метою відродження життя тварин на пізньоашельських стоянках (Торальба, Амброна, Азох та ін.) 400 – 300 тис. років тому.

Покладання кісток і черепів тварин у поховання людей мустьєрської доби, як і ритуальні покладання кісток тварин на їхніх стоянках, свідчить про особливе ставлення до них, як до сакральних речей, які можуть зберегти людину і тварину від безслідного зникнення і відродити її життя. Неандертальці знали, що кістки переживають тіло людини і тварини, не стлівають разом з ним, а зберігаються. Їх незмінність і постійність обумовлювали наділення їх надприродною силою, таємничою безсмертністю. У свідомості первісної людини кістка була аналогом і символом вічності, тим об'єктом, що залишається завжди, а якщо так, може дати основу новому життю. З метою відновити життя вбитих тварин неандертальці складали їхні черепи і кістки в особливих тайниках, як, наприклад, у печері Азох, або в ямах, купах каміння, бруківках, як у печері Регурду. З тією ж самою метою кістки тварин вкладалися у поховання людей. Деякі науковці заперечують ритуальні покладання кісток тварин у поховання як ритуальних речей на тій підставі, що вони не мають закріплених

місць біля скелетів і не утворюють стандартних наборів. Але ж для початкових стадій зародження обряду сувора догматичність не була обов'язковою, значно важливішим є не місце їх розміщення, а сам факт покладання кісток у поховання.

Отже, вже найдавніші мустьєрські поховання, які датуються 130 – 90 тис. років тому (Схул IV, Схул V, Регурду, Кафзех XI), містять перші свідчення зародження ритуалів, спрямованих на відродження життя померлої людини. Більш пізні неандертальські поховання, які датуються 80– 60 тис. р. т., (Киїк Коба (Україна), Ла Шапель-о-Сен (Франція), Шанідар (Північний Ірак) та Кебара (Ізраїль), фіксують збереження тих самих характерних ознак. Наявність цих специфічних рис поховальної практики в різних регіонах землі свідчить про їх широке розповсюдження і сталість традицій духовної культури, які передавались з покоління в покоління. Це дозволяє розглядати їх, як особливий етап у розвитку поховальної обрядовості, магія якої відрізнялась від семантики поховального обряду пізніших епох.

З 1951-го до 1965-го року професор Колумбійського університету Ральф Солецькі (Ralph Solecki) досліджував печеру Шанідар, площа якої близько 1000 кв. м, а висота 15 м. За цей час учений дослідив 15-метровий культурний шар, що складався з кількох ярусів. У найнижчому з них, датованому 70/60 – 46/44 тис. р. до н.е., було виявлено 9 скелетів неандертальців. Особливо цікавим для археологів став скелет, який отримав назву «квіткової людини» (рис.2.7). Цей чоловік, похований близько 60 тисяч р. т. у віці 45-50 років,²³⁴ мав перелом очної орбіти (очевидно, був сліпим на ліве око), атрофовані праву руку і ногу та масу фізичних травм. Його виживання в такому стані і досягнення солідного віку свідчить про високий рівень моральних і соціальних стосунків у неандертальців,

²³⁴ Шанідар. URL: <https://t.ly/Ye7y0> (дата звернення: 13.04.2024).

відчуття ними єдності колективу. Чоловік лежав на підстилці з лісового хвоща, голова – на кам'яній подушці. Біля нього знайшли обгорілі кістки, а в ділянці грудних і поперекових хребців скелету, у ґрунті, було виявлено велику кількість квіткового пилку волошки, алтея, хрестоцвіта та ін. Палеоботанік Аннет Леруа-Гуран виявила біля скелету пилок 8 видів квітів-медоносів, шість з яких були лікувальними, а два їстівними. Дослідниця вважає, що якщо біля кістяка знайдено пилок тільки восьми квітів, а в цій місцевості їх росло набагато більше, то у тих, хто ховав померлого, був свідомий вибір, який, своєю чергою, свідчить про певний ритуальний квітковий набір життя.

Поховання чоловіка, відкрите в 1908 р. братами Буасон'ї та Г. Бардоном у гроті Буффія біля Ла Шапель-о-Сен (La Chapelle-aux-Saints) у Південній Франції, та поховання жінки, відкрите в 1924 р. Г. А. Бонч-Осмоловським за 25 км на південь від Сімферополя в печері Киїк-Коба, підтверджують подібність поховального обряду неандертальців, які жили на різних територіях Європи. У похованні в Киїк Коба, що датується близько 83 – 60 тис. р. т.,²³⁵ жінка лежала в позі сну, на правому боці з ледь зігнутими в колінах ногами. Видовбана в скелястому дні грота неглибока могильна яма повторювала обриси її тіла (рис.2.8). Недалеко від неї був виявлений сильно пошкоджений скелет однорічної дитини, яку поклали в «утробному» положенні із зігнутими ніжками.

У гроті Буффія біля Ла Шапель-о-Сен похований неандерталець лежав у позі сплячого на спині з підігнутими ногами на дні невеликого заглиблення (60 см), а голова його лежала на кам'яній подушці. Поховання було зроблене в центрі маленької печерки, в якій ніколи не жили люди і яка була використана тільки один раз, винятково як поховальне місце. Згідно з описом поховання в Ла Шапель-о-Сен його першовідкривачами

²³⁵ Киїк Коба. URL: <https://t.ly/R5zin> (дата звернення: 13.04.2024).

братами Буасон'ї, навколо частин тіла було виявлено велику кількість скалок кварцу, кременю, кілька шматочків вохри, метарзальну кістку та три фаланги бика. Щоправда, у більш пізніх компілятивних працях ці маленькі кісточки «виростають» у цілу ногу бика або навіть у чверть бика, яку дали як провізію покійникові. Таке явне перекручування фактів спотворює об'єктивну думку щодо поховальних обрядів неандертальців. Первісні люди не були настільки примітивними, щоб не бачити, що тіло людини згниває і небіжчику не потрібна їжа. Для них важливо було покласти в могилу не їстівну частину тварини, а кістку як фетиш, який мав властивість «не вмирати», а існувати завжди, і тому був призначений допомогти душі небіжчика відродити своє існування в іншому світі. Невипадково за 4 м від поховання, в окремій ямі, був покладений ріг бика, перекритий великими камінням, а вище від рогу і навколо нього розміщувались спеціально згруповані останки довгих кісток, хребців і черепа бика.

У 1982 р. професор доісторичної археології Єврейського університету в Єрусалимі Офер Бар-Йосиф у печері Кебара 2, розташованій на висоті 60–65 м над рівнем моря на західному схилі гори Кармель, виявив поховання неандертальця, біля якого лежали кістки тварин із «вигравіюваними символами, лініями та візерунками». Поховання датується 60000+–4 000, 62 000 +–8 000 років тому.²³⁶ Особливістю поховання було те, що хоча кістяк мав добре збереження, нижні кінцівки та череп були відсутні. У той же час низка деталей вказує на те, що спочатку тіло було поховане з черепом: знайдено нижню щелепу, зуб мудрості, а на шийних хребцях немає ніяких ознак роботи кам'яними знаряддями, які неминуче мали б залишитися при відділенні голови від тулуба. Складається враження, що спочатку померлого поховали, а потім, коли м'які тканини розклалися, череп вийняли з могили без порушення анатомічного порядку кісток. У 16

²³⁶ Кебара. URL: <https://t.ly/XCP8B> (дата звернення: 13.04.2024).

з 29 мустьєрських поховань, виявлених на території Середньої та Передньої Азії, скелети неповні. Ймовірно, що тут ми маємо справу з виникненням поховального обряду, пов'язаного з особливим значенням черепа, який через певний час вилучався з могили і зберігався родичами окремо. Доречно згадати череп з Петралоне (Греція), вік якого 200 – 350 тисяч років. Експертиза групи фахівців визначила, що в печері, де знайшли цей череп, посткраніального скелету не було, отже, швидше за все, мова повинна йти про ритуальне поховання черепа.

Підтвердженням культу черепів може бути знайдення черепа в печері Гуаттарі, на височині Монте Чирчео (Mount Circeo) на західному узбережжі Італії в 1939 р. під час прокладання тунелю. Печера Гуаттарі складалась з кількох відділів. Череп був розміщений в окремій камері (в якій люди ніколи не жили), на купі кісток і каменів. Під ним лежали дві зламані стопи бика й оленя. Попід стінами камери були покладені купи кісток оленя, коня, гієни, слона і лева. За своєю будовою череп з Монте Чирчео був подібний до черепа в похованні Ла Шапель-о-Сен. Це дає підставу датувати його тим самим часом 60/58 – 48 тис. років до н.е. Деякі науковці заперечують ритуальність покладання черепа на височині Монте Чирчео, посилаючись на неточність опису цієї знахідки археологом Альберто Карло Бланком (Alberto Carlo Blanc), який відвідав печеру відразу ж після її відкриття. І все ж таки, з нашого погляду, ознаки ритуального поховання черепа в печері Гуаттарі були. Вони виявились у тому, що череп не валявся як-небудь, перемішаний з кістками, а ніби спеціально був покладений зверху на купу кісток і каміння у відокремленому боковому заглибленні печери. Отвір у його нижній частині, яким головний мозок з'єднується зі спинним, (foramen magnum) був розширений, очевидно, з метою видалення головного мозку для кращого збереження черепу.

Сакралізація або, принаймні, особливе ставлення до черепа могло бути обумовлене тим, що голова містила всі органи чуття, найбільше

відрізняла одну людину від іншої, зосереджувала сутність кожного індивіда і справедливо вважалася головною частиною людського організму. Отже, попри те, що прикладів окремих поховань черепів у мустьєрську добу виявлено одиниці (крім Монте Чирчео, у Чжоукоудяні (1929), Нгандонзі (1931-1933) і Штейнгеймі (1933)), можна припустити, що близько 70 – 50 тисяч років тому поряд із похованнями нерозчленованого тіла міг виникнути ще один обряд відділення черепа, який як вмістилище особливої життєвої енергії людини ховали в окремих відділах печер на купах кісток і каміння, подібно до того, як приблизно у той самий час окремо ховали черепи ведмедів у кам'яних ящиках і нішах у печерах Регурду, Азох, Драхенлох, Вільденманнлісloch та ін. У наступні часи з розвитком уявлень про душу культ черепів набуває подальшого розвитку, базуючись на «усвідомленні сили позатілесної духовної сутності пошанованих померлих (= предків), для концентрації якої потрібне магічне вмістилище».²³⁷

Підсумовуючи розгляд поховань мустьєрської доби, виявлених на різних територіях давньої ойкумени, можна зробити висновок, що всі вони мають низку спільних ознак: покладання померлих у позу сну або плоду в утробі матері, посипання червоною вохрою, покладання біля небіжчика кісток тварин, які у свідомості людей того часу набували символічного значення предметів вічності та містичної якості відроджувати життя. Усе це свідчить про подібність поховальних обрядів, спрямованих на забезпечення не для тіла, але для якогось нематеріального начала людини буття в іншому світі. Отже, виникнення поховального обряду, можна безсумнівно пов'язати із зародженням уявлень про позатілесну духовну сутність людини (душу), яке в свою чергу сприяло формуванню уявлень про існування іншого світу вищих нематеріальних надприродних сил. Так підсвідоме релігійне світовідчуття переростало в

²³⁷ Король Д.О. Фешитизація мертвої голови як вмістилища позтїлесної духовної сутності. *Магістеріум*, 2007. Випуск 68. Культурологія. С. 79 - 94. С. 85.

релігійне світосприйняття, що зводило первісну людину на новий рівень духовного розвитку.

У перехідний період від мустьє до верхнього палеоліту (50 – 40 тис. р. до н.е.) досягає свого апогею культ кісток тварин, який бере свій початок з ашельської доби. Величезна часова тривалість цього культу протягом багатьох тисячоліть обумовлювалася надзвичайним значенням тварин у житті первісної людини. Кістки тварин, крім утилітарного, мали важливе ритуальне значення, оскільки, переживаючи смерть будь-якої живої істоти, сприймалися як фетиш – аналог невмирущості. Люди вірили, що в них зосереджена особлива животворяща сила, яка може сприяти народженню нових тварин і людей. Очевидно, тим пояснюється створення з черепів і кісток ритуальних композицій, задіяних в обрядах відтворювальної магії у гроті Лазарет (196 – 127 тис. р. т.) та печері Регурду (80 – 75 тис. р. т.), і покладання кісток у палеолітичні поховання (Регурду, Схул IV, Схул V, Кафзех XI).

Серед численних печер з кістками тварин переважають «ведмежі печери», оскільки з усіх промислових звірів у добу мустьє найбільше значення мав печерний ведмідь. Особливе значення мало дослідження відкритих Емілем Бехлером у 1903–1927 рр. у швейцарських Альпах печер Вільдкірхлі, Драхенлох і Вільденманнліслох, котрі датуються 47 тис. р. до н.е. Найцікавішою була насичена кістками молодих ведмедів печера Драхенлох, розташована на висоті 2 445 м. виявили черепи 50 ведмежат і 100 дорослих особин. Черепи ведмедів закривались всюди конструкціями з кам'яних плит. З часу відкриття найважливіших ведмежих печер у науковій думці з'явилося два головних напрями, в контексті яких розглядалися ці пам'ятки. Французькі дослідники Ф. Кобі,²³⁸ Л. Р. Нужеє,²³⁹ А. Леруа-

²³⁸ Koby F. –Ed. A quoi reconnait-on un fouer dans une caverne à Ours? *Mélanges Pittart*. Brive, 1957. – p. 190.

²³⁹ Nougier L-R. *Géographie humaine préhistorique*. Pariss. 1959. – p. 53,54.

Гуран,²⁴⁰ заперечували культове призначення ведмежих печер і вважали їх суто природним феноменом. Інший ідеалістичний напрям, прибічниками якого були представники Віденської культурно-історичної школи О. Менгін, А. Гас, В. Шмідт, Е. Мейер та ін., побачили у ведмежих печерах обґрунтування первісного монотеїзму, всезагального єдинобожжя, культу єдиної вищої істоти. У містико-метафізичному дусі трактував ведмежі кістки М. Кьонінг, доводячи, що ними позначається «космічний порядок духа на землі».²⁴¹ Обидві позиції відзначались категоричною крайністю поглядів. Безсумнівно, що розташування печер у важкодоступних місцях (печера Вільденманнліслох розташована на висоті 1628 м, печера Драхенлох – на висоті 2 445 м.), покладання черепів і кісток у кам'яні конструкції, створення з кісток ритуальних композицій свідчить на користь використання їх для магічних дійств, скерованих на відтворення нових особин звіра, але не про культ єдиної вищої істоти.

Крім швейцарських Альп, печери зі спеціально покладеними кістками тварин, призначеними для магічних ритуалів, було виявлено у французьких Піренеях (Гаргас, Грімальді, Істюріц, Клюні, Фюрті), на території Узбекистану (Тешик Таш), на Кавказі (Цуцхвотська, Воронцовська, Кударо). На території України ведмежа печера була відкрита біля села Іллінка Одеської обл. За час її дослідження в 1934 – 1941 та в 1945 – 1946 рр. на площі 40 м² знайдено близько 30 000 кісток печерного ведмеда, які належали 374 – 500 особинам, – так звані ведмежі «самопоховання». Проте в 1950 р. у правій «кишені» печери, її периферійному закутку площею 4,5 кв. м, археолог А.В. Добровольський знайшов скупчення кісток, які зосереджувались біля південної стіни. Біля цієї ж стіни було «знайдено щелепу ведмеда, що стояла руба на чотирьох плитках вапняку вверх зубами і була

²⁴⁰ Leroi-Gourhan. Les religions de la Préhistoire (Paléolithique). Paris. 1964. p. 12,13,15.

²⁴¹ König M. E. P. Versuch einer systematischen Gliederung der urgeschichtlichen Kulturentwicklung. *Paläo-psychologische Untersuchung*. 1965. t. II. s. 16.

уперта в звід печери. У такому положенні, – пише А.В. Добровольський, – на нашу думку, кістка опинитися не могла. Обкладка каміння черепа ведмедя справляє враження штучної споруди».²⁴² Крім того «під південною стіною виявлено плити вапняку, що стояли сторч на ребрі., деякі з них були притиснуті до стіни печери. Навряд, щоб у такому положенні плити могли опинитися природно. Можна припустити, що і скупчення кісток під стіною утворено людиною».²⁴³ На підставі датування знайдених кременевих знарядь, автор робить висновок, що печера заселялась людьми з мустьєрської доби. Виявлені скупчення кісток та ритуальна композиція з черепом ведмедя свідчать, що в насельників печери був культ тваринних кісток і черепів.

Принагідно зауважимо, що ритуальні дії з кістками тварин продовжувались у пізньому палеоліті. Нагромадження кісток виявлено на верхньопалеолітичних стоянках Межиріцької (14,5 – 12 тис. р. до н.е.)²⁴⁴ та Анетівської культур (22 – 15 тис. р. до н.е.)²⁴⁵ Деякі дослідники трактують їх як залишки жител. Проте, той факт, що окремі скупчення (особливо четверте на стоянці Межирічі (5, 8 x 4, 6 м) відрізняються ритмічним, симетричним розташуванням кісток, непов'язаним із конструктивними функціями житлової споруди, свідчить на користь трактування їх як культових місць. Тим більше, що біля них трапляються пофарбовані кістки. Зокрема, на південній околиці мікроскупчень у поселенні Анетівка 2 було виявлено коло з 9 щелеп бізона, інтенсивно пофарбованих яскраво-червоною вохрою. На відстані кількох метрів від них лежали пофарбовані черепи й кістки бізона та череп молоді жінки. Між макро і мікро скупченнями був розташований ритуальний круглий у плані майданчик

²⁴² Добровольський А.В. Печера коло с. Іллінки, Одеської обл. *Археологія*. Вип. 4. 1950 р. С. 152 – 155. С. 154. URL: https://shron1.chtyvo.org.ua/Dobrovolskyi_Arkadii_Viktorovych/Pechera_kolo_s_Illinky_Odeskoi_o_blasti.pdf? (дата звернення: 13.04.2024).

²⁴³ Добровольський А.В. Печера коло с. Іллінки, Одеської обл. *Археологія*. Вип. 4. 1950 р. С. 152 – 155. С. 154. URL: https://shron1.chtyvo.org.ua/Dobrovolskyi_Arkadii_Viktorovych/Pechera_kolo_s_Illinky_Odeskoi_o_blasti.pdf? (дата звернення: 13.04.2024). С. 155.

²⁴⁴ Межиріцька культура. URL: https://protoukraine.com/vs/culture/?id_culture=140 (дата звернення: 13.04.2024).

²⁴⁵ Анетівська культура. URL: <https://esu.com.ua/article-44319> (дата звернення: 13.04.2024).

(діаметром 4, 5 м), забарвлений каоліном у білий колір.²⁴⁶ Культові ями з кістками тварин знаходять у поселеннях трипільців Базьків острів, Гайворон Поліжок та ін. Вони розглядаються як «посів» у землю останків тварин, які склали основу мисливської здобичі, тобто відображення тих самих, скерованих на відродження вбитого звіра магічних дій, які добре відомі з палеолітичних пам'яток.

Крім численних печер із ведмежими кістками, археологами були відкриті печери, в яких зберігались кістки інших тварин, а також пташок, що мали ритуальне значення. У кримській печері Чокурча, яка датується 46,4 – 39,1 р. до н.е., відкрито скупчення кісток 20 мамонтів. На стоянці Шове (Франція), у шарі, що датується 42 800 – 40 200 р. до н. е., виявлено 600 пташиних кісток 22 видів. На п'яти кістках були подряпини, за якими визначено, що насельники Шове діставали з крил пташок пір'я, очевидно, для магічних обрядів. На стоянці Фумане, розташованій на південний захід від Верони, у шарі, який датується 41 000 років до н. е., також знайшли багато кісток птахів, особливо їхніх крил, на яких були подряпини від крем'яних знарядь.

Узагальнюючи матеріал щодо культу кісток тварин у перехідний період від доби мустьє до верхнього палеоліту, можна зробити висновок, що на той час цей культ був поширений на величезному ареалі від Франції до Кавказу. Використання черепів і кісток як магічних предметів, здатних відроджувати життя людей і тварин, як і в попередню добу, було всезагальною закономірністю того часу.

Чимало пам'яток кінця мустьє свідчать, що в цей час об'єктом культових дій неандертальців стають не лише кістки тварин і пташок, але й камені, чого не можна сказати про пам'ятки більш раннього періоду. Хоча

²⁴⁶ Гладких М. І., Станко В. Н. Мистецтво та світогляд пізньопалеолітичної людини (за матеріалами України) / *Археологія* №3. Київ, 1996. С. 39 – 50. С. 45 – 46.

зафіксовані одиничні випадки, коли камені з магічними орнаментами могли мати ритуальне значення в деяких ранніх похованнях, як, наприклад, вапнякова плита, покладена на груди хлопчика в похованні Кафзех XI (110 – 100 тис. р. т.), камені в похованні жінки в тій самій печері, на які було нанесено орнамент із трикутників, плита з пісковика і трикутний камінь, покладений на груди немовляти, в похованні Дедерієх Кейв (Dederijeh Cave) у Сирії (70 – 50 тис. р. т.), все ж у переважній більшості поховань доби мустьє, що датуються 110 – 60 тис. р. т. (Регурду, Схул IV, Схул V, Ла Шпель-о-Сен, Кебара та ін.) камені відігравали лише конструктивну роль перекриття та стінок могил. Натомість, у похованнях перехідного періоду до верхнього палеоліту (50 – 40 тис. р. до н.е.) камені, як кістки, набувають сакрального значення і використовуються як аналоги вічних речей, що «не вмирають ніколи» і мають силу відроджувати життя. Зароджується культ каменів, під яким, за точним визначенням В. Кабо, «треба розуміти, насамперед, приписування їм надприродних якостей, наділення їх магічною силою і використання в обрядах магії».²⁴⁷

Доречно згадати, що паралель між кістками і камінням, що вважалося кістками землі, чітко простежується в давньогрецькому міфі про Девкаліона та його дружину Пірру, які, врятувавшись від потопу, молились перед вівтарем богині Феміди, щоб боги відродили людство. Тоді Феміда сказала їм: «Залиште мій вівтар і перекиньте через себе кістки вашої матері». Девкаліон здогадався, що загальна для всіх мати – це земля, а її кістки – це каміння. В цьому випадку обряд «посіву каміння» мав на меті продовження людського роду. З каміння, які перекидав через себе Девкаліон, утворювались сильні чоловіки, а з каміння, яке перекидала через себе Пірра, утворювались гарні жінки. Подібний магічний обряд посіву

²⁴⁷ Цитовано з: Бондарчук В.В. Еволюція семантики культових каменів та відображення її в сакральному мистецтві Давнього світу (від верхнього палеоліту до початку нової ери). *Українська культура: минуле, сучасне, шляхи розвитку. Наук. Зб. Напрям: Мистецтвознавство*. Упор. і наук. ред. В.Г. Виткалов. Рівне, РДГУ. 2024. С. 3 – 32. С. 5.

каміння (костей), метою якого було викликати приплід худоби і урожай, існував у одного з тибетських племен качинів.

Сакральність каменів зазначав не один дослідник первісного суспільства. За словами Мірча Еліаде, «Камінь завжди є. Він завжди залишається самим собою, він продовжує існувати. Камінь завжди вшановувався як знаряддя духовного впливу, як зосередження енергії, особливої сили, покликаної захищати. Він живе так довго, що своїм існуванням зберігає світ від смерті».²⁴⁸ Магічні ритуали з каменями, які наділялись надприродною силою продовження життя, були, без сумніву, одними з найбільш ранніх видів релігійної діяльності. Одним з найдавніших прикладів використання каменів як сакральних предметів може бути поховання юнака 15 – 18 років у гроті Ле Мустьє (Le Moustier), яке датується 38 300+-2600 р. до н.е. Біля голови юнака колом були покладені необроблені камені. Вони могли мали і практичне призначення притискати до землі шкуру, якою прикривали померлого. Але швидше за все виконували культову функцію, оскільки на деякі з них було нанесено широкі смуги червоної вохри.

Подібні характерні приклади використання каменів як ритуальних предметів можна побачити в похованнях, виявлених у департаменті Дордонь, на південному заході Франції, в печері Ла Феррасі (la Ferrassie), яка, можливо, була первісним кладовищем. Ця печера має 11 культурних шарів, нижні з яких належать до мустьєрської доби. У мустьєрських шарах знайдено 6 поховань. 27 вересня 1909 р. група французьких дослідників: Деніз Пейроні (Deniz Peyrony), Еміль Карталяк (Emile Cartailhac), Марселен Буль (Marselin Boule) та Жозеф Луї Капітан (Josaph Louis Capitan) розкопали поховання неандертальця, який лежав на спині у скорченому положенні із зігнутими в колінах ногами. Навколо похованого знайдено

²⁴⁸ Цитовано з: Бондарчук Я.В. Відображення культу каменів у похованнях початку верхнього палеоліту. The 1st International scientific and practical conference «Science and innovation of modern world» (September 28 – 30, 2022) Cognum Publishing House, London. Unite Kingdom.2022. p. 341 – 349. P. 344.

кілька плоских каменів. Найбільший камінь прямокутної форми знаходився за його головою і плечима (рис. 2.9, 2.10). У 1918 р. за 4 м від Ла Феррасі ІV Д. Пейроні та М. Буль виявили поховання в невеликій овальній ямці неандертальського немовляти – Ла Феррасі V. Разом з ним у могилі було знайдено 3 кам'яних скребки. Дивне співвіднесення знарядь праці та новонародженого можна пояснити тим, що, швидше за все, скребки поклали як магичні «невмирущі» речі, які своєю силою допоможуть відновити життя дитини в іншому вимірі буття.

Весною 1921 р., відступивши 4 м на схід від поховання немовляти, Д. Пейроні знайшов поховання трирічної дитини, розміщене в кутку трикутної ями з похилим дном – Ла Феррасі VI (рис.2.11). Череп дитини знаходився окремо, приблизно на відстані 1 м від скелета, і був покритий трикутною вапняковою плитою завдовжки 75 см і завтовшки 15 см (рис.2.12), очевидно, тому, що йому надавалось особливе значення як головній частині кожної людини, яка зосереджує її характерні особливості. На поверхні плити було вибито 8 пар чашоподібних заглиблень величиною з «кінець пальця» (і ще два заглиблення окремо), заповнених червоною вохрою. Всі дослідники сходяться на тому, що кам'яна плита на черепі дитини відіграла магичну роль, але розміщені на ній заглиблення трактуються по-різному: як символи вогню (П. П. Єфименко), як осмислені на першому ступені узагальнення елементарні матеріальні знаки ран, які спостерігались у щоденній діяльності мисливців (Д.А. Столяр). З нашого погляду, не було сенсу в тому, щоб класти в могилу дитині символи ран і смерті, якщо всі атрибути тодішнього поховального обряду були задіяні з протилежною метою – щоб відновити буття людини в іншому світі. Червоний колір крові, вогню, сонця асоціювався, насамперед, не зі смертю, а, як логічно доводить Симона Петру, був символом трансформації – перетворення людини до іншого життя. Заглиблення, заповнені червоною вохрою, на цій плиті були знаками життя і виконували ту саму роль, що просто розсипана вохра в

могилах небіжчиків, або вохра, якою натирали скульптурки жінок. Отже, у похованні ла Феррасі VI на голову дитини як на найголовнішу її частину поклали не символічні зображення ран, а символічні зображення знаків життя, які відродять її для подальшого існування. Ці знаки були повернуті не назовні, а до неї самої.

Цікавою особливістю плити з печери Ла Феррасі було те, що круглі ямки були розташовані попарно. Очевидно, це можна пов'язати з парами двох органів чуття (очі, вуха) та двох кінцівок (руки, ноги). Але кількість пар подвоїли, вибили їх вісім і заповнили червоною вохрою – символом крові, можливо, призначаючи для другого життя дитини. Таким чином на камені, який сприймався як культовий предмет, наділений якістю вічного існування, із заглиблень, заповнених вохрою, створили своєрідну лінію життя. Традиція робити лінії життя з допомогою заглиблень з вохрою, знайшла подальший розвиток в артефактах більш пізніх стоянок. Зокрема, подібні лінії життя є на скульптурці вагітної кобилиці зі стоянки Сунгир, на скельних малюнках Норвегії, Уралу, Ангари, Дордоні, на скульптурках тварин із Фогельхерда. Доцільно підкреслити ще один важливий момент, що розташування пар заглиблень на плиті не було випадковим. Дослідник Вім ван Бінсберген (Binsbergen) у розміщенні круглих знаків побачив композицію, яка нагадувала розташування зірок у сузір'ї Оріона, що в цій ситуації можна сприймати як символ позаземного світу, куди й перенесеться душа померлої дитини.²⁴⁹

Култ каменів зберігся у подальшій історії людства. Навіть у період найбільшого розвитку грецької цивілізації продовжували вшановувати богів у вигляді каменів і кусків дерева, або оброблених, або зовсім необроблених. Для нашого дослідження важливо визначити час, коли давня людина почала сакралізувати камінь. Найдавніші поховання з

²⁴⁹ Les bébés. URL : http://ma.prehistoire.free.fr/neandertal_baby.htm (дата звернення: 14.0320.10).

ритуальними покладаннями каменів (у печерах Ле Мустьє, Ла Феррасі та Шанідар) датуються 48 – 44 тисячоліттям до н.е. Отже, початок сакралізації каменя збігається в часі з астрономічною добою зодіакального знака Козерога (47 300 – 45 150 р. до н.е.) і відображається в релігійно-філософському описі цього знака. Стихією Козерога вважається земля, а головним управителем – Сатурн, що в міфології пов'язується з каменем – непорушною основою природи. Головним поняттям знака Козерога є поняття твердої непорушної основи, яка розуміється в трьох аспектах: 1) як природна основа Землі, 2) космічна основа Сонячної системи (оскільки Сатурн – гігантська планета, орбіта якої найбільш віддалена від Сонця) і 3) як духовна основа – старт, відправна точка духовного розвою людини. Отже, характеристика Козерога як знака непорушної основи відображає зародження в період домінації цього знака культу каменів, які в свідомості людини того часу були матеріальними втіленнями тієї самої ідеї.

Водночас з культом каменів і кісток у перехідний період від мустьє до верхнього палеоліту продовжує розвиватися культ сонця і вогню, що виявляється в створенні їх найдавніших символів – хреста та хреста, вписаного в коло. Одним з особливо цікавих сакральних артефактів є знайдений в печері Тата (Угорщина), яка датується 52 000 р. до н.е., або 48000 \pm 2 500 р. до н.е., маленький круглий напівпрозорий нумуліт діаметром 2,1 см з чітко прокресленим на ньому симетричним хрестом (рис.2.13). Хрест складається з однієї природної тріщини і вигравіюваної під прямим кутом до неї лінії. Очевидно, це найдавніша композиція, створена з поєднання двох символічних фігур первісного людства – круга і хреста. Знак круга, швидше за все, логічно пов'язується з диском сонця, яке первісні люди бачили щодня на небі і без якого неможливим було їхнє життя. Водночас коло було своєрідним маркером, який у свідомості первісної людини окреслював «свою», «обжиту» зону, відокремлюючи її від «не своєї», «чужої» зони природи. Подібне смислове навантаження

центру життєвого простору первісного колективу і точки зосередження просторових напрямків мала ідеограма хреста. Хоча будь-яка печера являла собою заплутаний лабіринт, який не мав системи координат і був символом безструктурного докосмічного хаосу, у зовнішньому світі палеолітична людина чітко виділяла центр свого життєвого простору і чотири головні напрямки від нього або до нього, що було обумовлено дихотомічною структурою свідомості, яка розрізняє сторони: зліва – справа, спереду – ззаду, зверху – знизу; перетин напрямків утворює хрест. Характерне для мисливців, які мандрували за тваринами, маршрутне лінійне динамічне сприйняття простору, доповнювалось усвідомленням зосередження шляхів в одному місці, одному центрі. Де б не мандрувала людина, вона однаково приходили до своєї печери. Таким чином лінійне сприйняття простору доповнювалось центричним.

Центром життєвого простору і точкою перетину всіх напрямків для первісної людини було вогнище, навколо якого оберталось усе її життя. Вогонь був центром житла, джерелом світла і тепла, засобом приготування їжі та захисту від тварин, сприяв об'єднанню людей в колектив, зв'язку поколінь. Очевидно, сприйняття вогнища як центра життєвого простору, в якому сходяться всі напрямки, обумовило відображення вогнища ідеограмою хреста. Позначення вогню хрестом можна пояснити й тим, що вогонь добували тертям двох перехрещених паличок. Але було ще кілька способів його здобування. До того ж найдавніші знаки хреста (на фрагментах вохри у африканській печері Бломбос та на страусових яйцях в печері Діпклоф) з'явилися 75 – 60 тис. р. до н.е., тобто набагато раніше, ніж людина навчилась штучно добувати вогонь. Отже, позначення вогню хрестом внаслідок того, що вогнище було центром перетину просторових напрямків, є більш логічним. Хрест став знаком не тільки вогнища, яке постійно горіло у печері, але й знаком небесного вогнища – сонця. Вагомим аргументом сприйняття хреста як знаку вогню і сонця може бути

позначення хрестами місяців, пов'язаних з особливими днями сонячного календаря (сонцестоянь і рівнодень), на посудині для гадання з Альмашфюзіте XVIII ст. до н.е. (рис.2.14) та на мисці вельбарської культури з Лепесівки II – IV ст. н.е. (рис.2.15).²⁵⁰

Поява символічних знаків хреста та хреста, вписаного в коло, які свідчать, що сонце і вогонь входять в коло сакральних інтересів первісної людини, збігається з часом, коли людина навчилася сама добувати вогонь. Найдавніші свідчення користування вогнем було виявлено у Східній Африці на стоянці Чесованджа, якій 1,3 – 1,6 мільйона років, а також у печерах Шандалья (1 млн р. т.) та Петралоне (Греція. 950 тис. р. т.). Значно більше слідів вогнищ трапляється на ашельських стоянках, яким 500 – 300 тисяч років (грот де Лескаль, Чжоукоудян, Терра Амата, Вертьоєшсьоллеш), а в мустьєрську добу вогонь використовували повсюдно. Тільки в період пізнього мустьє людина навчилася добувати вогонь сама. Найдавніші залишки трута знайдено на стоянці Зальцгіттер-Лебенштедт, що датується 46,3 тис. р. до н.е. «На порозі історії людства, – писав Ф. Енгельс, – стоїть відкриття перетворення механічної енергії у теплову і добування вогню тертям, яке вперше дало людині панування над певною силою природи і тим самим остаточно виділило людину з тваринного царства».²⁵¹

Крім нумуліта з печери Тата, знаки хрестів є на інших артефактах, що належать до перехідної доби від мустьє до верхнього палеоліту, зокрема, на вапняковій плиті з печери Цона (Грузія), яка датується 42 000 ± 1000 р. до н.е., і на фрагменті нижньої щелепи тварини (11, 8 см) з печери Вілена (Німеччина). Особливість нумуліта з печери Тата в тому, що на ньому вперше трапляється зображення хреста, вписаного в коло. Поєднання цих

²⁵⁰ Магомедов Б.В. Лепесівка. Археологічна пам'ятка / Енциклопедія історії України. Т.6. Ла – Мі / Редкол.: В.А. Смолій (голова) та ін. НАН України. Інститут історії України. К. : В-во «Наукова думка», 2009. 790 с. URL: <https://rb.gy/23s519> (дата звернення: 14.04.2024).

²⁵¹ Енгельс Ф. Анти Дюрінг. К., 1953. С. 101.

знаків можна пояснити тим, що у свідомості первісних людей сонце асоціювалось з небесним вогнем, замкненим у коло, від якого йде світло і тепло, як і від вогнища в їхніх печерах, тільки у світовому масштабі.

Створення знаків хреста та хреста в колі, які пов'язуються з сакралізацією сонця і вогню, збігається в часі з перебуванням точки весняного рівнодення під зодіакальним знаком Стрільця (45 150 – 43 000 р. до н.е.) і отримує відображення в характеристиці цього знака. Стихією Стрільця вважається ритуальний вогонь священнодійства (на відміну від царственного вогню влади Лева і руйнівного полум'я війни Овна), що символізує високі духовні прагнення людства, спрямовані на обожнення небесних світил, стихією яких є вогонь, адже стрілець цілить по зорях. Це дає підставу провести ще одну нить єднання між етапами духовної еволюції людства і часом перебування точки весняного рівнодення під зодіакальними знаками, кожний з яких відображає головні релігійно-світоглядні ідеї певного періоду.

Новим явищем у релігійному житті первісного суспільства наприкінці доби мустьє – на початку пізнього палеоліту стало використання в магічних обрядах візуальних зображень. До цього часу їх майже не було. У ритуальних діях використовувались природні предмети (кістки, камені) або символічні знаки: коло, яке було схематизацією природного кола сонця, «7» та «14» паралельних ліній, які символізували зміну диска Місяця, хвиляста лінія, що означала воду. Подібно до того, як маленька дитина малює сонце, як коло, блискавку, як зигзаг, а воду хвилястими лініями, первісна людина починала свою художню творчість із подібних схематичних зображень. Проте наприкінці доби мустьє – на початку верхнього палеоліту міфологія і магія досягли такого рівня розвитку, що для задоволення релігійних потреб знакових малюнків було недостатньо, потрібні були візуальні зображення людей і тварин. Чи не найдавнішим з них є зображення оленя (?), видряпане на лопатці мамонта, зі стоянки Молодове I (Чернівецька

обл., Україна), виявлене в четвертому культурному шарі, де знаходились різні типи довгочасних зимових та короткочасних весняно-літніх мустьєрських жител, зведених з кісток мамонтів. За визначенням лабораторії в Гротінгені цей культурний шар датується 40 000 р. т. зі знаком більше.²⁵² На лопатці мамонта червоною вохрою нанесено багато ліній, що йдуть паралельно або хаотично перетинаються, утворюючи зигзаги та багатокутники. Серед цього хаосу смуг у центрі лопатки розміщено контурне зображення фігури тварини, подібної до оленя (рис. 2.16). Над спиною оленя чітко видно зображення гілки з листочками або дерева, а справа від нього зображення кола, можливо, сонця. Цей малюнок міг використовуватися у магії відтворення, якщо тварину в хаотичному переплетенні ліній пов'язували з уявленням про народження життя із хаосу, або в мисливській магії, під час якої намальовану істоту символічно заплутували, «ловили», з метою вплинути цією чаклунською дією на живу тварину. На малюнку з Молодове деякі групи ліній утворюють зображення, подібні до пасток.

Ще одне з найдавніших зображень тварини з сімейства котячих вигравіюване на кістці (рис. 2.17), виявлене в Тернопільській області на стоянці Пронятин, яка являла в давнину східну периферійну ділянку відкритого сезонного табору мисливців на мамонтів, носорогів, північних оленів та ін. На думку дослідника стоянки О.С. Ситника «...індустрія стоянки Пронятин демонструє високу ступінь подібності з матеріалами дністровських стоянок Молодове I (шари 1 – 5) і Молодове V (шари 11, 12), що свідчить про їх генетичний зв'язок...Основні форми знарядь обох пам'яток кількісно і якісно співпадають, тому місцезнаходження Пронятин

²⁵² Черниш О.П. Молодове I. Унікальне мустьєрське поселення на Середньому Дністрі (1982). Черниш О.П. Мустьєрські житла в Подністров'ї. с. 1-6. С.4. URL: https://shron1.chtyvo.org.ua/Chernysh_OP/Mustierski_zhytla_v_Podnistrovi.pdf? (дата звернення: 14.04.2024).

можна попередньо датувати другою половиною мустьєрського часу.²⁵³

У 2012 р. на півдні Іспанії, в печері Нерха, група вчених з Кордовського університету під керівництвом Луїса Санчідріана відкрила зображення шести істот, які можуть бути дельфінами, намальованих з допомогою деревного вугілля і вохри (рис.2.18). На відміну від інших зображень цієї печери, які датуються $25 \pm 3,6$ тисяч років до н.е., радіо-вуглецевий аналіз вуглин із вогнища, розташованого поблизу цього малюнка, показав, що він міг бути зроблений 41,5 – 40,3 тис. р. до н. е. Варто підкреслити, що величезна підземна печера Нерха, створена водою, знаходиться на березі Середземного моря. Зображення дельфінів може свідчити про те, що первісна людина виділила серед насельників моря, цих розумних істот, які відзначаються добрим ставленням до людей. Не дивно, що їх могли вважати особливими створіннями, а їхні зображення могли бути пов'язані з якимось релігійним ритуалом. Магічне значення числа «6», яке неодноразово повторюється в багатьох пам'ятках палеоліту, пов'язується з шістьма найважливішими частинами людського тіла (голова, пах, дві руки і дві ноги), або з так званою «шестирицею світу» (перед, зад, ліво, право, верх, низ), або з шістьма фазами місячного диску протягом 28-30 днів: 1) фаза молодого місяця, коли диска не видно, 2) фаза неотенії, коли з'являється тонкий серп місяця, 3) фаза півмісяця, 4) фаза повного місяця, 5) фаза половини місяця, 6) фаза неотенії (тонкий серп місяця). Фази місячного циклу найбільше впливають на насельників водного світу.

Залишається до кінця нез'ясованим питання, хто виконав малюнок шести дельфінів – неандертальці чи *Homo Sapiens*, оскільки зображення датується 41,5 – 40,3 тис. р. до н. е. – часом, коли в Європі жили і ті, і інші. Деякі дослідники припускають, що ця печера була однією з останніх у

²⁵³ Ситник О.С. Мустьєрська стоянка Пронятин поблизу Тернополя. Археологія. Вип. 50. К.: Наукова думка, 1985. С. 36 – 44. С. 43. URL: http://vgosau.kiev.ua/a/Archaeology_1985_50.pdf (дата звернення: 24.04.2024).

Південній Європі, де неандертальці знайшли притулок, рятуючись від знищення свого роду. Проте, на наш погляд, більш обґрунтованою є позиція тих археологів, які вважають, що *Homo neanderthalensis* асимілювались з *Homo Sapiens*, свідченням чого є викопні скелети і черепи (поховання Схул I,V, Кафзах, Пеш де л'Азе та ін.), які мають характерні анатомічні особливості цих обох гілок людства.

Ще одним свідченням того, що неандертальці могли створювати візуальні зображення, є малюнки мамонта, риби і сонячного диску з променями, які датуються 45–44 тис. р. до н. е.,²⁵⁴ відкриті в 1927 р. геологом П. І. Двойченком та археологами С. І. Забніним і М.Л. Ернстом у гроті Чокурча 1 у долині річки Малий Салтир, у Сімферопольській області. В теперішній час глибина грота 5 м, ширина 7 м. Але це лише залишки давньої печери, довжина якої в минулому була 15 м. Найбільшим відкриттям у печері Чокурча 1 були унікальні зображення, які, на жаль, загинули під час Другої світової війни. На вапняковій поверхні скелі було вирізьблено сонячний диск діаметром близько 0,5 м, від якого відходили промені. З обох боків від сонця були вирізьблені зображення мамонта і риби, розмірами близько 0,5 м. Малюнки відображали ті об'єкти, які становили найбільшу цінність для неандертальців і тому були виділені з навколишньої природи для магічних ритуалів: сонячне світило, а також мамонт (найбільш промислова тварина) і риба (зразок плодючості). Сонячна життєва енергія, що проникає у тваринний і водний світ, пов'язувалась з ідеєю відтворення нового життя, розмноження і благополуччя. Крім зображення сонця, мамонта і риби, в печері Чокурча виявлено схематичні зображення трьох чоловіків у рухомих позах з підкреслено виділеними статевими органами (рис.2.19). За своїм схематизмом їх постаті подібні до малюнка людини на кістці з Печери Ольдислебен, але відрізняються більшою деталізацією і передачею руху.

²⁵⁴ Чокурча (печера). URL; <https://rb.gy/14bajp> (дата звернення: 14.04.2024).

Зображення людей і тварин, виявлені на стоянках Молодове I, Пронятин, у печерах Нерха і Чокурча, показали, що наприкінці мустьє – на початку верхнього палеоліту давні насельники Європи вміли малювати не тільки символічні знаки, але й починали створювати візуальні фігуративні образи, хоча ще дуже схематичні. Їх виникнення було обумовлене розвитком і ускладненням магії. Поява нових магічних обрядів з використанням зображень тварин, очевидно, пов'язаних з мисливським промыслом, у якому все більшу роль відігравали чоловіки, припадає на 46 – 44 тисячоліття до н.е. – астрономічну добу Стрільця і отримує відображення в характеристиці цього знака, який позиціює активне чоловіче начало, силу, енергію, адже його управителем вважається Юпітер, а планетою в екзальтації – Марс.

2.2. Сакральне мистецтво первісних спільнот початку верхнього палеоліту (40 – 30 тис. р. до н.е.)

Новий період в історії людства, який отримав назву верхнього (пізнього) палеоліту, прийнято пов'язувати з другою хвилею переселення *Homo Sapiens* з Африки до Європи та Азії, що завершилося близько 40,5 тисяч років до н.е. *Homo Sapiens*, як це виявлено з його останків, знайдених вперше в 1868 р. у печері Кро-Маньйон, мав вигляд сучасної людини і об'єм мозку 1600–1800 куб. см. Приблизно від 40,5 до 30,0 тис. р. до н.е. *Homo Sapiens* та неандертальці жили на одній території Євразії. В сучасній археологічній літературі описано чимало фактів, які свідчать, що кроманьйонці ворогували з неандертальцями. Проте крім ворожих стосунків між ними існували й мирні, дружні взаємини. Багатьма дослідниками допускається їх біологічне змішання, низка фактів свідчить, що в них існували змішані шлюби, від яких нащадки мали гібридні риси. В різних куточках Європи та Азії (зокрема, у печері Мезмайская, похованнях

Схул I, Кафзех 1,2,6,9,11 Пеш де л'Азе та ін.) знаходять останки гібридів Homo Sapiens Neanderthalensis. Спираючись на ці факти, можна дійти висновку, що творцями археологічних культур (перигор, оріньяк та ін.), які існували в проміжку часу від 40,5 до 30 тисяч р. до н.е., могли бути як кроманьйонці, так і неандертальці та їх сумісні нащадки. З нашого погляду, вартої уваги щодо відносин між Homo Sapiens і Homo Neanderthalensis є точка зору академіка А.П. Дерев'янка. На думку вченого, «не потрібно взагалі проводити різкої розмежувальної грані між неандертальцями і Homo Sapiens».²⁵⁵ У палеолітичних комплексах, відкритих, зокрема, на Алтаї, добре простежується спадкоємність у типології та техніці від неандертальських знарядь, до знарядь, виготовлених вже Homo Sapiens. Це свідчить про безперервність розвитку культури людини у пізньому мустьє і верхньому палеоліті. У цей період людство підіймається на новий рівень свого інтелектуального розвою, людина розумна змінює людину вмілу і заселяє різні частини планети.

Головною особливістю життя того часу був перехід суспільства на якісно новий рівень соціальних відносин – від первісних стад до родоплемінних колективів. Поступово всередині ендогамного стада або орди виділялись роди і групи родів (фратрії), в яких існувала заборона шлюбів кровноспоріднених членів (екзогамія), але всі жінки одного роду належали всім чоловікам іншого. Дуальні організації з двох родів або двох фратрій, зв'язаних між собою перехресними шлюбами, складали общини, які об'єднувались у племена. Родоплемінна община ставала не тільки провідною соціально-економічною ланкою первісної доби, але й провідною школою передачі досвіду і релігійних вірувань для молодого покоління, формулятором і носієм релігійно-культурного потенціалу первісного суспільства.

²⁵⁵ Цитовано з : Бондарчук Я.В. Історія релігійного мистецтва як відображення духовної еволюції людства в космічних циклах прецесії : монографія. Львів: ПП «Релігійне видавництво «Святих Володимира та Ольги», 2022. 928 с. С. 65

Прогресивні зміни в соціальній організації палеолітичного суспільства, що виявлялись в упорядкуванні і суворій регламентації стосунків між родами і фратріями в дуально-родових общинах припали на період перебування точки весняного рівнодення в зодіакальних знаках Терезів (40 850 – 38 700 р. до н. е.), Діви (38 700 – 36 550 р. до н. е.), Лева (36 550 – 34 400 р. до н. е.), Рака (34 400 – 32 250 р. до н. е.) та Близнят (32 250 – 30 100 р. до н. е.) і відобразились у головних поняттях і принципах, які традиційно пов'язуються з цими знаками. Головний принцип знаку Терезів – урівноваження двох протилежних начал визначається місцем його розташування на небосхилі. Терези розміщуються між Скорпіоном і Дівою і таким чином вважаються знаком узгодження між Скорпіоном – знаком чоловічого начала, та Дівою – знаком жіночого начала. Вісь Терезів практично збігається з екліптикою – уявною лінією небесної сфери, вздовж якої сонячний диск просувається під 12 зодіакальними сузір'ями протягом року. Завдяки цьому Терези ніби урівноважують верхню і нижню частину небесної сфери. З початку нової ери у цьому сузір'ї знаходиться точка осіннього рівнодення (20/21 вересня). За словами римського поета Вергілія: «... Терези урівнюють години дня і ночі і розділяють порівну світло і морок...». У давньогрецькій міфології Терези найбільше пов'язувались з першою дружиною Зевса – Фемідою, яка народила йому трьох гідних дочок: Евкомію (Благодійність), Дике (Астраю – Справедливість) і Ейрену (Мир). Перемігши свого батька Крона, Зевс утворив із хаосу порядок-космос і вимагав дотримання законів. У цьому йому допомагала Феміда тим, що використовувала чарівні терези для зважування добрих і злих вчинків смертних. Зевс увічнив її, помістивши на небо сузір'я Терезів. Згідно з іншою легендою, Феміда дала терези своїй дочці Астраї (Справедливості), коли послала її на землю, щоби та по справедливості судила людей і приймала розважливі рішення. Головні принципи і поняття знаку Терезів – рівновага, узгодження, гармонія,

порядок, справедливість і закон відповідають упорядкуванню відносин у первісних дуально-родових колективах, узгодженню стосунків між їх членами, утвердженню норм поведінки.

Величезна роль жінки в житті родоплемінних общин отримала відображення в характеристиці знака Діви, в якому Сонячна система перебувала від 38 700 до 36 550 р. до н. е. У всіх народів сузір'я Діва асоціювалась з жінкою-матір'ю. Найяскравішу зірку цього сузір'я Спіку в Давньому Єгипті називали «найбільш відданою дружиною», в Давньому Вавилоні – «королевою зірок», давні греки пов'язували сузір'я Діви з богинею Деметрою – Великою Землею-Матір'ю, яка породжує все живе, а християнська релігія асоціювала цю зірку з Дівою Марією. Жінка завжди відігравала значну роль у первісному суспільстві, але саме на початку верхнього палеоліту особливо яскраво виявилась її функція об'єднання ядра родового колективу, навколо якого згуртовувалися всі його члени. За умов, коли рід визначався по материнській лінії, вона ставала символом його сталості, безперервності і спадкоємності поколінь. Жінка-мати виховувала дітей, зберігала вогонь і запаси їжі, збирала трави, лікувала рани, брала участь у полюванні. Від неї отримували допомогу і пораду всі члени родини.

Наступним зодіакальним знаком, під яким Сонячна система перебувала у Великому колі Зодіаку з 36 550 до 34 400 р. до н. е., був знак Лева, головним управителем якого вважається Сонце. Символом Сонця у багатьох народів світу є цар звірів – лев, коло сонця асоціюється з його головою, а промені – з його рудою гривею. Оскільки у великому колі Зодіаку точка весняного рівнодення проходить це сузір'я після Діви, давні мудреці говорили, що Сонце поглинає Небесну Діву, яка щезає у світлі його променів, ніби розчиняється в сяйві свого сина. У християнстві цю сентенцію пов'язували з Дівою Марією, Успіня якої 15 (28) серпня припадає на знак Діви. Вона покидає земне життя і возноситься на небеса,

з'єднуючись зі своїм сином. Оскільки стихією Лева вважається царствений вогонь влади (на відміну від жрецького вогню священнодійства Стрільця і руйнівного полум'я війни Овна), а управителем Сонце – центр, що підпорядковує рух інших 7 планет, головним принципом цього знака є принцип ієрархії і підпорядкування. Це знак вищої влади, лідерства і могутності. Характерні особливості знака Лева відповідали принципам ієрархії та підпорядкування, які стали основою становлення родоплемінних колективів.

Якщо зодіакальний знак Лева уособлював чоловічу силу, лідерство і владу, то наступний зодіакальний знак Рака, під яким Земля перебувала з 34 400 до 32 250 р. до н. е., як і знак Діви, вважається символом жіночого, материнського принципу відтворення і продовження життя, знаком домашнього вогнища та сім'ї. Оскільки відтворення життя асоціюється з водною стихією (колискою життя), стихією Рака є вода. Вважається, що Риби правлять річками, Скорпіон – морями, а Рак править Світовим Океаном. Символом водної стихії традиційно вважається океанський Краб або Рак. Ці істоти не тільки пов'язуються з животворящою дією води, але й самі демонструють принцип відтворення, тому що вони мають змогу залишати поранену кінцівку і відновлювати її знову. Управителями Рака вважаються Венера та Місяць, які позиціонують жіночий материнський принцип і пов'язуються з розмноженням.

Фази Місяця впливають не лише на геофізичні процеси (припливи та відливи) морів і океанів, але й на фізіологічні цикли тварин і людей. Нічне світило впливає на фізичний і на психічний стан людини, пробуджує до життя її духовний потенціал. Вважається, що світло Сонця, відображене Місяцем, розсіює язички духовного полум'я, які були невидимими удень, але легко досягають людської душі вночі, що Місяць, відображаючи енергію Сонця, стає вмістилищем перманентного потоку астральної речовини, яка має різні образи та форми і змінюється, як змінюється сам

Місяць. Звідси впливають такі якості знаку Рака, як надзвичайна мінливість, сприйнятливість, чутливість. Рак також є символом зворотного руху назад, у минуле, звідси культивування інертного пасивного жіночого начала, прагнення до збереження традицій роду. Отже, характерні риси знака Рака, особливо такі, як фертильність, прагнення народження потомства, турбота про свій рід, вшанування предків відповідали зміцненню родинних зв'язків у родоплемінних общинах.

Знак Близнят, під яким точка перетину екліптики та екватора перебувала від 32 250 до 30 100 р. до н. е., традиційно уявлявся як дві дитини, що народились з одного яйця. Одним з головних принципів цього знаку є принцип парності, як необхідної умови для зародження і продовження життя. Якщо знак Лева позиціює чоловіче активне начало, знак Рака – пасивне жіноче, то в добу Близнят вони поєднуються разом, зароджується ідея творення не тільки людини чи будь-якої природної істоти, але й всього всесвіту шляхом поєднання двох протилежностей. Виникненню таких світоглядних уявлень могла сприяти дуальна організація племені, яке складалося з двох екзогамних родів або фратрій. Крім того, дуально-родова організація первісних колективів не виключала можливості створення сімей, заснованих на парному шлюбі. У праці «Походження сім'ї, приватної власності і держави» Ф. Енгельс пише, що в повсякденній практиці первісних колективів «...тимчасове співжиття окремими парами, як це буває здебільшого при груповому шлюбі, анітрохи не виключається. І якщо Вестермарк ...називає шлюбом усякий випадок, коли обидві статі залишаються в парному співжитті до народження нащадків, то слід сказати, що такого роду шлюб цілком міг мати місце за стану невпорядкованості, тобто відсутності встановлених звичаєм обмежень статевих зв'язків».²⁵⁶ Артефакти того часу дають підставу

²⁵⁶ Енгельс Ф. Походження сім'ї, приватної власності і держави. У зв'язку з дослідженнями Льюїса Г. Моргана. Київ: Політвидав України, 1981. 186 с. С. 32. URL:

стверджувати, що саме в добу Близнят зароджуються космогонічні міфи про творення, в яких головними об'єктами поєднання стають пари протилежних начал – небо і земля, вперше в релігійному світогляді зароджуються уявлення про пари тварин, які символізують ці дві зони світобудови, стають їх зооморфними кодами. В античному світі вважали, що знак Близнят є першим знаком повітряної стихії, головним управителем якого є планета Меркурій, присвячена богові-посереднику, що здійснює зв'язок між небесним і земним світом.

Отже, головні поняття суміжних зодіакальних знаків: Терезів, Діви, Лева, Рака та Близнят, під якими перебувала точка перетину екліптики та екватора від 40 до 30 тисяч років до н.е., відображають принципи, які панували в суспільстві того часу і без засвоєння яких був би неможливим перехід до родоплеменних колективів, розвиток соціальних відносин та релігійно-світоглядних ідей.

Внаслідок розвитку соціального досвіду, упорядкування статевих стосунків між членами дуально-родових общин і ускладнення релігійних вірувань урізноманітнюються методи та прийоми виховання молоді. Якщо раніше виховний процес відбувався тільки спонтанно, то тепер з'являються спеціальні обряди виховання, найважливішим з яких був обряд ініціації (від *initiation* – звершення таїнства, посвячення) – своєрідний іспит на соціальну дорослість хлопців і дівчат, які досягли фізіологічної зрілості. Пройшовши нелегкі випробування, вони переходили з однієї вікової категорії в іншу, виходили з безвідповідального асексуального материнського світу дитинства і отримували новий соціальний статус повноправних дорослих членів, котрим дозволялось продовжувати свій рід.

Дослідники припускають, що своєрідними пам'ятними знаками сакрального обряду ініціацій можна вважати відбитки рук підлітків,

залишені ними на стінах печер. На сьогодні відомо близько 20 печер з відбитками рук. Це печери Гаргас (більше 200 відбитків рук), Ель Кастільйо (50 відбитків), Мальтраньєзо (30), Пеш Мерль (10), Тібірак (10), Фон де Гом, Комбарель, Труа Фрер, Бедеяк, Еббу, Бейсак, Бейоль, Ла Бом-Латрон, Рокамадур, Берніфаль, Портель, Альтаміра та ін. Майже всі з перерахованих пам'яток належать до періоду солютре-мадлен (26,3 – 11,4 тис. р. до н. е.). Але найдавніші відбитки рук у печері Ель Кастільйо (Cueva de El Castillo) датуються 38,8 до н. е.²⁵⁷ (рис.2.20). Відбитки рук у печері Ель Кастільйо поєднуються з зображенням биків та з магічним числовим рядом «7» місячного календаря. Зокрема, як видно на малюнку, від нижнього відбитка руки вгору йде ряд із семи заглиблень. Це однозначно пов'язувало руки підлітків з магією розмноження, яка була найважливішою частиною обрядів ініціації.

Внаслідок розвитку родоплемінних колективів, удосконалення мисливської практики та зброї, на новий ступінь підіймається мисливська магія, яка набуває таких розвинутих форм, що потребує створення штучного образу звіра з природного матеріалу або його графічного зображення на стінах печер. Вважалося, що між живою твариною та її штучним образом існує зв'язок, отже, ритуально «вбиваючи» скульптуру або зображення, мисливці, на їх думку, не залишали шансу жити справжньому звіру. Об'єктами полювання були і хижакі, і травоїдні тварини, але найбільш вагоме значення для обрядів як відтворювальної, так і мисливської магії мали на той час зображення хижаків, особливо печерних ведмедів.

Зображення хижаків, як свідчать артефакти, виникли одночасно у скульптурі (монументальній і дрібній) та в печерному живописі. Найдавніші скульптурні образи звірів включали в себе їх натуральні частини.

²⁵⁷ Cave of El Castillo. URL: https://en.wikipedia.org/wiki/Cave_of_El_Castillo (дата звернення: 14.04.2024).

Це були своєрідні скульптури-макети, які склалися з кам'яної або глиняної форми тіла тварини та одягненої на неї справжньої голови з частиною шкіри. Залишки від таких макетів збереглися в печерах Базау (Північна Італія), Пеш Мерль, Монтеспан і Шове (Франція).

Особливу вартість для дослідження найдавніших ритуальних скульптур мають артефакти печери Монтеспан (Grotte de Montespan), створені 35 тис. р. до н.е.²⁵⁸ Докладний опис цієї пам'ятки в книзі «Мое життя під землею» розмістив французький спелеолог Норберт Кастере, який відкрив цю печеру в 1922 р. Найцікавішою знахідкою був зроблений з глини натуральний макет ведмедя. Кастере описав його так: «Скульптура зображає ведмедя, що лежить у барлозі головою до входу, назустріч тому, хто входить. Форма груба, як і сама модель. Тому ведмідь схожий на безформну масу, але має характерну деталь – виліплені кігті. Мисливці намагались зобразити ведмедя якомога реалістичніше і з цією метою відмовились від ліплення голови, вважаючи за краще приробити до статуї справжню голову (з м'ясом і шкірою) убитої ними тварини. Ця дивна і страшна пересадка здійснювалась, без сумніву, з допомогою дерев'яного кілка (сліди його ще видно на шиї статуї), на який насаджували голову, прикріплюючи її таким чином до тулуба. Поступово голова оголилась від тканин, дерев'яний кіл розсипався у прах, і залишився лише череп, що лежав між передніми лапами».²⁵⁹ (рис.2.21, 2.22). Підхід до цього макету був тільки з правого боку, отже з цієї сторони на ньому було виявлено 40 ямок – сліди від «ран», завданих звіру списами і дротиками. Весь магічний ритуал був скерований на те, щоб «убити» зробленого ведмедя, що мало допомогти вполювати згодом справжнього. Згідно з психологічним законом мисливської магії, трагічна доля «дубля», магічної ляльки або зображення,

²⁵⁸ Монтеспан (печера). URL: <https://rb.gy/ryvbo5> (дата звернення: 15.04.2024).

²⁵⁹ Цитовано з : Бондарчук Я.В. Історія релігійного мистецтва як відображення духовної еволюції людства в космічних циклах прецесії : монографія. Львів: ПП «Релігійне видавництво «Святих Володимира та Ольги», 2022. 928 с. С. 174.

фатально переходить на живу істоту і таким чином призводить до загибелі реального ведмедя, чим забезпечується успіх полювання. Стоптана біля скульптури глина вказує, що мисливці виконували біля неї магічний танок не один раз.

Водночас із задіяною в магічних ритуалах скульптурою на початку верхнього палеоліту поширювались графічні зображення тварин на стінах печер. Винятково багатою на такі твори первісного мистецтва є печера Шове, малюнки якої датуються 36, 8 – 33 тис. р. до н.е.²⁶⁰ У її залах і галереях, загальна довжина яких 800 м, виявлено 435 малюнків хижаків і травоїдних тварин, які вважаються одними з найдавніших в Європі. (рис.2.23). Особливістю малюнків Шове, крім неабиякої майстерності, є те, що вони виконувались на площині стіни, яку перед тим вирівнювали і полірували, й те, що біля зображень хижаків розміщено зображення їх здобичі. На одній зі стін намальовано кілька левів, які, притиснувши вуха і опустивши голови, переслідують жертву, а поруч – мамонт та інші тварини. На іншій частині «картини» видно 16 левів, що нападають на зубра, який втікає від них.

Паралельно з мисливською магією на початку верхнього палеоліту розвивається магія відтворення тварин, скерована на розмноження фауни. Традиційне використання в ній кісток і черепів поступово витісняється застосуванням дрібних скульптурок, розміри яких не перевищували 10 см. Найдавніші фігурки тварин такого типу, виявлені на стоянці Фогельхерд (Vogelherd, Вюртемберг, Німеччина), датуються від 38 до 30 тисяч р. до н.е.²⁶¹

Узагальнюючи огляд зображень тварин на початку верхнього палеоліту, потрібно підкреслити, що хоча найбільш бажаними об'єктами

²⁶⁰ Печера Шове у Франції: цікаві факти. URL: <https://travel.tochka.net/ua/16388-peshchera-shove-vo-frantsii-rochemu-zakrytoy-dlya-turistov-peshchere-posvyatili-dudl/> (дата звернення: 15.04.2024).

²⁶¹ У Німеччині знайдено найдавнішу фігурку мамонта. URL: <https://www.unian.ua/culture/51613-u-nimechchini-znaydeno-naydavnishu-figurku-mamonta-foto.html> (дата звернення: 15.04.2024).

мисливського промислу були травоїдні тварини, в магічних ритуалах переважали зображення хижаків, які в більшому ступені, ніж фітофаги, втілювали силу, лідерство і владу. Актуалізація цих понять обумовлювалась переходом первісних стад до родоплемінних общин, в яких стосунки між родами і фратріями будувались на принципі чіткої ієрархії і підпорядкування лідерам. Як свідчить датування артефактів з печер Базау, Пеш Мерль, Монтеспан, Шове та Фогельхерд, зародження культів хижих тварин, з якими пов'язувались уявлення про силу і владу, припадає на період перебування точки весняного рівнодення в зодіакальному знаку Лева (36 550 – 34 400 р. до н. е.) і відображається в характеристиці цього знака, який позиціює відповідні поняття. Отже, перевага зображень хижаків над травоїдними тваринами на зорі верхнього палеоліту пояснюється не матеріальними чинниками промислової практики, а втіленням універсальних ідей людської свідомості, що отримали відображення в головних поняттях домінантного на той час зодіакального знака.

Зміцнення родинних зв'язків у дуально-родових общинах стимулювало прагнення одноплемінників зрозуміти таємницю походження свого роду. Оскільки палеолітична людина, хоч й виокремлювала себе серед тварин, але жила в найтіснішому контакті зі світом природи, вона пов'язувала своїх предків з якимись природними істотами, які відігравали значну роль у житті первісного колективу. Так зароджувався тотемізм – віра у походження роду від одного виду природних істот, від якого залежало його благополуччя. Незважаючи на перевагу над тваринами в інтелекті, часто безсила і беззахисна в боротьбі з ними людина вбачала у тваринах таємні істоти, фізично більш сильні, ніж вона сама, і тому прагнула союзу з ними, а єдиний міцний союз, відомий для неї, був союз крові. Це породжувало уяву про походження від тотема, кровну спорідненість з ним. Внаслідок виникнення тотемістичних уявлень

в художньо-релігійній практиці зароджуються найзагадковіші образи териантропів (від грецького «θηρίον» — «дика тварина» і «άνθρωπος» — «людина»), що поєднують у собі дві сутності — звіра і людини. Вчені висувають кілька версій щодо причин їх виникнення. На думку британського письменника Грема Хенкока, образи териантропів «відображають галюцинаційні видіння, які бачать шамани в зміненому стані свідомості»²⁶² під дією психотропних речовин. Пол Тейкон і Кристофор Чіппендейл дійшли висновку, що «териантропи — гібриди є предки (які дійсно колись існували — Я.Б.) людини сучасного вигляду».²⁶³ Найбільш достовірною і логічною є точка зору етнолога В. Кабо, який пояснює виникнення образу териантропа тотемістичними уявленнями первісної людини про її походження від предка-звіра. «Для того, щоб вижити, — пише вчений, — первісним людям необхідно було знати навколишній світ. Але вони пішли далі, увірували в реальне споріднення з ним, і цим ствердили своє місце у світі».²⁶⁴

Унікальною знахідкою є скульптурка людини-левиці, яка походить з печери Штадель (Stadel) скельного масиву Холенштайн (Hohlenstein), розташованого на плато Швабський Альб. Скульптурка датується 38 -36 тисяч р. до н. е.²⁶⁵ Скульптурка жінки-левиці вирізьблена з бивня мамонта з допомогою кремнієвого ножа. Висота статуетки 29,6 см, ширина 5,6 см, товщина 5,9 см (рис.2.24). Новітні дослідження показали, що давній скульптор витратив на її виготовлення близько 400 годин, приблизно два місяці роботи у світловий час. До цього часу ведеться дискусія щодо її

²⁶² Цитовано з:Бондарчук Я.В. Найдавніші образи териантропів (звіро-людей) як відображення теротеїстичних та тотемістичних уявлень первісної людини. *Мистецтвознавчі записки : зб. Наук. праць*. Вип. 35. Київ: ІДЕЯ ПРИНТ. 2019. С. 119. – 124. С. 121.

²⁶³ Там само.

²⁶⁴ Цитовано з: Бондарчук Я.В. Історія релігійного мистецтва як відображення духовної еволюції людства в космічних циклах прецесії : монографія. Львів: ПП «Релігійне видавництво «Святих Володимира та Ольги», 2022. 928 с. С. 189.

²⁶⁵ The lion man. URL: http://www.loewenmensch.de/lion_man.html. (дата звернення: 15.04.2024). Археологи зробили легендарну статуетку палеоліту на 8 тисяч років давнішою. URL: https://gazeta.ua/articles/history/_arheologi-zrobili-legendarnu-statuetku-paleolitu-na-8-tisyach-rokiv-davnishoyu/483677?mobile=true (дата звернення: 15.04.2024).

статевої належності. Важливою підказкою у визначенні статі є 7 паралельних ліній на лівій руці скульптурки. Магічний числовий ритм «7» пов'язаний з фазою місячного календаря, за яким жінки визначали терміни вагітності та народження дитини, був характерний для жіночих скульптурок палеоліту. Сім паралельних ліній вирізьблено на животі жіночої фігурки з Холле-Фельса, 7 смуг – на шапочці на голові Венери з Віллендорфа, 14 ліній – на розі тура, який тримає в руці Венера з Лосселю, 7 ліній – на умовній жіночій скульптурці з Дольні Вестоніце. Постійна повторюваність композицій у числових ритмах фаз Місяця, що продовжується протягом тисячоліть, унеможлиблює їх випадковість.

У скульптурці жінки-левиці ідея відтворення життя жіночим началом поєднується зі «священним» ставленням до лева або левиці як до своїх прабатьків. Синтезування культів жінки і лева не було випадковим. У період, коли відбувався перехід до родової общини, у первісних колективах особливо посилювався культ жінки як родоначальниці, водночас зароджувалися уявлення про ієрархію, владу, лідерство, які свідомість тодішньої людини пов'язувала з образом найсильнішого хижака – лева, отже прагнула вивести свій родовід від нього. Посилення культів жінки та хижих тварин, актуалізація верховенства, влади та підпорядкування збігається в часі, як свідчить датування скульптурки жінки-левиці, з перебуванням Землі під зодіакальними знаками Діви (38 700 – 36 550 р. до н. е.) і Лева (36 550 – 34 400 р. до н. е.). Домінуючі релігійні ідеї цього часу отримали відображення в характеристиках цих зодіакальних знаків. Релігійно-міфологічне осмислення ідеї продовження роду, (характерне для знака Діви), синтезувалось з ідеєю кровно-родинних зв'язків людини з найсильнішим хижаком, що асоціювався з поняттями лідерства і влади, притаманними зодіакальному знаку Лева. Безперечно, ця скульптурка мала ритуальне призначення. Вона була знайдена на значній відстані (25 м) від входу, в глибині печери Штадель. Там же знайшли зуб оленя, різці песця і

«бісер» з мамонтової кістки – можливо, атрибути одягу давнього шамана. На думку археологів, люди зрідка заходили в цей віддалений куток, який, очевидно, був сакральним місцем. Подібні фігурки жінок-левиць було виявлено в тому самому гірському масиві Швабський Альб у печерах Холе Фельс (рис.2.25) та Гайссенкlostерле біля міста Ульм (рис.2.26).

Перехід до родоплемінної общини, зміцнення родинних зв'язків, усвідомлення людиною себе членом свого роду – усі ці чинники підводили до поширення в мистецтві зображень жінки, яка давала початок роду, вважалась його основою і началом – родоначальницею, оскільки спорідненість членів роду визначалось по материнській лінії.

Не можна заперечувати, що поклоніння жінці як особливій істоті, здатній творити нове життя, могло зародитись ще в ашельській і мустьєрській добі 500 – 300 тис. р. т., про це свідчать фігурки з Нампи, Грос Пампау, Тан-Тана і Берехат Рама. Але безсумнівно й те, що свій перший розквіт культ жінки переживає на початку верхнього палеоліту. Саме цим часовим проміжком 40 – 30 тис. р. до н.е. датуються найдавніші символічні знаки жінки та її візуальні «реалістичні» скульптурні зображення, створення яких давніми митцями не підлягає сумніву.

Уперше палеолітичну жіночу скульптурку, зроблену з бивня мамонта, знайшов у 1864 р. в печері Ложері Бас (Дордонь, Південний захід Франції) Пол Хюралт, маркіз де Вібре (Paul Hurault, Marquis de Vibraye). У скульптурки була відсутня голова, рука і ноги, але були виділені живіт і груди та зроблений чіткий надріз, який позначав вагінальний отвір. Маркіз де Вібре назвав свою знахідку «Венера Розпусниця» (*Venus Impudique*) на відміну від «Венери цнотливої» (*Venus Pudica*), образ якої представляє статуя Венери Медицейської. З того часу жіночі статуетки доби палеоліту отримали назву Венер.

Найбільш давньою жіночою фігуркою верхнього палеоліту є зроблена з бивня мамонта фігурка з Холе-Фельса (Hohlen Fels, дослівно «Порожні

скелі»), котра датується проміжком часу 38,3 – 33 тис. р. до н. е.²⁶⁶ Вона була знайдена у 2008 р. археологічною експедицією Тюбінгенського університету під керівництвом професора Ніколаса Конарда у гірському плато Швабський Альб, у печері Холе-Фельс, біля м. Шельклінгена. Скульптурка була склеєна з 6 фрагментів, виявлених у межах одного квадрату 25 x 25 см. Її висота 59,7 мм, ширина 34,6 мм, товщина 31,3 мм, вага 33,3 г (рис.2.27). У неї не вистачає лівої руки і плеча. Замість голови маленька опуклість з затертою поверхнею й отвором. Це свідчить, що її могли носити на шиї на сухожиллі як талісман. Чітко виділені великі опуклі груди, живіт випнутий, як у вагітної жінки. Під пупом у нижній частині живота чітко виражена вульва (лобковий трикутник). На правій руці можна нарахувати 14 прорізаних ліній. На животі, між пупом і грудьми, чітко накреслено 7 горизонтальних ліній. Видно, що майстер багато разів проводив гострим камінням по одному і тому ж місцю, щоб на твердій поверхні скульптурки залишилось 7 глибоких борозенок. За місячним календарем жінки вираховували терміни вагітності та народження дитини. Таким чином культ жінки-матері пов'язувався з культом Місяця. Числа «7», «14» набували сакрального значення, сприймались як місячний знак, який сприяє розмноженню. Разом із чітко виділеним вагінальним отвором він свідчить про те, що скульптурку використовували для обрядів, пов'язаних із дітонародженням. Іспанські палеонтологи звернули увагу, що давній майстер використав не який-небудь бивень мамонта, а власне бивень самки, що повинно було посилити магічні якості статуетки, зробити її силу, яка дає народжуваність, ще більш могутньою. Якщо співвіднести вік скульптурки з печери Холе-Фельс з Великим колом зодіаку, вийде, що її виготовлення припадає на час, коли точка весняного рівнодення перебувала під знаком Діви (38 700 – 36 550 р. до н. е.). Яскраве виявлення культу жінки-матері,

²⁶⁶ Венера з Холе-Фельс. URL: https://t.ly/_RxXl (дата звернення: 15.04.2024)

що спостерігається в цей час, знаходить відображення в характеристиці цього зодіакального знака.

Хоча найбільш давніми артефактами, пов'язаними з культом жінки і обрядами зародження життя, були маленькі скульптурки, доміантними символами жінки на початку верхнього палеоліту були не вони, а умовні схематичні зображення жіночої статі у вигляді вульви (лобкового трикутника). Такі своєрідні жіночі знаки виявлено в багатьох пам'ятках 35 – 32 тис. до н.е. Їх поява збігається в часі з астрономічною добою Рака (34 400 – 32 250 р. до н. е.), який, як і знак Діви, вважається символом жіночого, материнського принципу відтворення і продовження життя, знаком домашнього вогнища та родини.

Знаки вульви було виявлено в печерах Абрі Кастане (Abri Castanet, 35– 34 тис. р. до н. е.)²⁶⁷ та Абрі Бланшар (Abri Blansard, 32,7 тис. р. до н. е.),²⁶⁸ які знаходяться на півдні Франції, у долині ріки Везер. У печері Абрі Кастане, яка з 1994 р. досліджувалася групою археологів Нью-Йоркського університету під керівництвом Рендолла Уайта було знайдено 4 кам'яні блоки з вибитими на них зображеннями вульви закритого типу, які дослідники пов'язують із жінками, що не мали зайвої ваги і не накопичили жиру на животі та стегнах. Натомість на четвертому камені з Абрі Кастане представлено відкриту вульву у формі усіченого конуса), яку пов'язують з жінками, що страждали від ожиріння. Відкритий тип вульви пояснюється також зображенням її у стані збудження.²⁶⁹

У деяких випадках знаки вульви поєднувались із зображенням тварин. У печері Сельє (Cellier, 35–34 тис. р. до н. е.)²⁷⁰ виявлено зображення вульви і голови

²⁶⁷ Abri Castanet Engravings (c. 35000 BCE). URL: <http://www.visual-arts-cork.com/prehistoric/abri-castanet-engravings.htm> (дата звернення: 15.04.2024).

²⁶⁸ Abri Castanet and Blanchard (Sergeac, Dordogne, France). URL : https://www.researchgate.net/figure/Abri-Castanet-and-Blanchard-Sergeac-Dordogne-France-artifacts-representative-of_fig1_234061509 (дата звернення: 15.04.2024).

²⁶⁹ La representacion de vulvas en la Prehistoria URL: <http://historsex.blogspot.co.uk/2015/03/la-representacion-de-vulvas-en-la.html> (дата звернення: 19.03.2021).

²⁷⁰ Abri Cellier Engravings. URL : <https://www.artslookup.com/prehistoric/abri-cellier.html> (д. зв.: 15.04.2024).

тварини, подібної до лося або коня, у печері Гордж д'Анфер (32 – 29 тис. р. до н. е.) – вульви і лосося. На одному з каменів з печери Ла Феррасі (35 – 32 тис. р. до н. е.)²⁷¹ зображена нижня частина якоїсь травоїдної тварини (оленя, коня), під крупом якої вибито знак вульви, а до нього йде магічний числовий ряд з 7 крапок. На іншому кам'яному блоці (54,9 x 36 см) печери Ла Феррасі вибито зображення трьох вульв, біля однієї з яких розміщені півколом 14 крапок – магічний місячний календар (рис.2.28).

Завжди актуальна тема дітонародження відобразилась не лише у створенні жіночих символів, але й в особливому поширенні місячних магічних календарів, виявлених на палеолітичних стоянках Франко-Кантабрійського регіону, Центральної та Східної Європи що функціювали 35 – 32 тис. р. до н.е.

Нанесення паралельних ліній, згрупованих у числових ритмах фаз місячних циклів, було продовженням дуже давньої традиції, яка зародилась ще в ашельську добу. Як зазначалось вище, нарізки з числовим ритмом «7» виявлено на хребці слона зі стоянки Странска Скала, що функціонувала 783 тисячі років тому, на гомілковій кістці слона з печери Більцингслебен, що датується 412 – 330 тис. р. т. На початку верхнього палеоліту мітки у вигляді паралельних нарізок, згруповані по 7 і 14, з'являються на жіночій фігурці з Холе-Фельса, на скульптурці жінки-левиці з Холенштайна та на скульптурці жінки-птиці з Гайссенкlostерле, на стінах печер та на багатьох кістках (з печер Абрі Бланшар, Абрі Плакар, Оріньяк, Ла Феррасі). Згодом число днів у календарях збільшується настільки, що для їх позначення використовуються не тільки паралельні лінії-нарізки, але й крапкові заглиблення. Одним з найбільш цікавих є місячний календар на 11 місяців, створений крапками заглибленнями на кістяній пластині, знайдений Е. Ларте в печері Горж-д'Анфер. На поверхні

²⁷¹ La Ferrassie. URL: https://en.wikipedia.org/wiki/La_Ferrassie(дата звернення: 15.04.2024).

пластини було поступово нанесено 328 міток, згрупованих щодо фаз Місяця. На одному боці пластини 118 крапок-заглиблень, що відповідає 4 місяцям, на іншому – 90 крапок (3 місяці). Всі позначки розташовані вертикальними рядами, в більшості з яких по 7 крапок, лише в деяких по 8 та шість. По краях пластини – 120 насічок. Отже, первісна людина стежила за світилом протягом 11 місяців. Досліджуючи пластину з Горж-д'Анфер, О. Маршак помітив дуже важливу деталь – залишки червоної вохри, що підтверджує використання пластини для магії дітонародження, пов'язаної з Місяцем.

Особливий місячний календар створено крапками-заглибленнями на рогові оленя з печери Абрі Бланшар (рис.2.29). На лицьовій стороні пластини крапками накреслена складна фігура, що нагадує змію, яка повзе і робить 5 вигинів то в один, то в інший бік. Число крапок до кожного вигину змії відповідає двом фазам наростання диска Місяця (14 днів) та двом фазам його зменшення, і останній вигин 7 крапок – знову наростання. Далі шлях Місяця показано відповідно згрупованими 63 насічками, нанесеними по краях кістки, та 40 лунками на зворотному боці пластини. Всього було зроблено 172 мітки (майже 6 місяців). Важливо, що шлях Місяця був представлений не просто рядом позначок, а складною фігурою, котру можна сприймати як змію. Хоча більшість змій живе на суходолі, в багатьох народів змія часто асоціювалась з водою, плодючістю землі та вагітністю жінки. За словами Мірча Еліаде, асоціативність змії з Місяцем могла обумовлюватися тим, що звиваючись вона «утворює 7 кілець і що вона, як Місяць, демонструє процес відтворення, коли відновлює шкіру, тобто (як і Місяць) періодично відроджується».²⁷² Таким чином змія могла стати сакральним об'єктом, поведінка якого нагадувала Місяць, і водночас знаком розмноження.

²⁷² Цитовано з : Бондарчук Я.В. Відображення найдавніших культів у сакральних календарях палеоліту. *Альманах наукового товариства «Афіна» кафедри культурології і релігієзнавства Рівненського державного гуманітарного університету*. 2018. Вип. 18. С. 8 – 15 С.10.

Крім мобільних предметів, числові ряди, обумовлені кількістю днів місячного циклу або кількох місяців, наносились на стіни печер: Чуфін (Chufin) в Кантарбії, Ла Пілета (Pileta), Ель Кастільйо (El Castillo) в Іспанії та ін. Найдавнішою є вищезгадана печера Ель Кастільйо, в якій у так званій Галереї дисків (Galeria de los Discos) розміщено упорядковані ряди і складні композиції з численних червоних дисків, нанесених пофарбованими пальцями. Їх необхідно відрізнити від червоних кругів на Панелі рук (Paneles las Manus) у тій самій печері, зроблених навколо або біля відбитків долонь підлітків, що залишились від ініціацій. Іноді вони розміщені в ряд по сім, що пов'язує їх із магічними обрядами дітонародження, але частіше розставлені хаотично. Ці червоні кола не були позначенням днів календаря, а, швидше за все, сприймались як символи життєдайної енергії, якої щиро бажали хлопцям та дівчатам для продовження свого роду. Якщо червоні кола на Панелі рук було нанесено, за визначенням вчених Брістольського університету, 38, 8 тис. р. до н. е.²⁷³, то червоні кола в Галереї дисків, якими позначали дні місячного календаря, датуються: 34–32 тис. р. до н.е.²⁷⁴ Отже, складні календарі з'явилися значно пізніше.

Для прикладу розглянемо кілька комбінацій на одній зі стін печери (рис.2.30). У верхній частині стіни чітко видно 7 дисків, розташованих в ряд. Під рядом з семи дисків бачимо неправильну трапецію, утворену чотирма рядами червоних крапок. Через деяку нечіткість малюнка важко порахувати всі крапки точно, але якщо рахувати внутрішній ряд трапеції, де їх видно найбільш чітко, то наверху трапеції цей ряд складається з 21 крапки, внизу – близько 30 крапок, а бічні стінки трапеції утворюють 7 або 10 крапок. Швидше за все, тут відображено число днів тижня, трьох тижнів та місяця.

Час створення найдавніших сакральних артефактів (місячних календарів та жіночих знаків), що відображають культ жінки як головного

²⁷³ Cave of El Castillo. URL: https://en.wikipedia.org/wiki/Cave_of_El_Castillo (дата звернення: 14.04.2024).

²⁷⁴ Homo science №2: URL: <https://batrachospermum.livejournal.com/26946.html> (дата звернення: 23.10.2021).

суб'єкту репродукування нових членів роду, припадає на 35 – 32 тисячоліття до н.е. – астрономічну добу зодіакального знака Рака (34 400 до 32 250 р. до н.е.), що позиціює жіночий, материнський принцип відтворення. Вважається, що денним управителем Рака є планета Венера (єдина, крім Землі, названа іменем жіночого божества), а нічним – Місяць, який впливає на статеву активність тварин і людей. Стихією Рака вважається вода – колиска життя, і сам він демонструє здатність відтворення. Отже, характеристика зодіакального знака Рака відповідає релігійним культам, що домінували серед різних племен давньої ойкумени в період домінації цього знака. Це дозволяє констатувати ще одну відповідність між провідними релігійними віруваннями певного періоду і характеристикою домінуючого в цей період знака зодіаку.

Наступним етапом духовної еволюції провідних спільнот первісного світу стало зародження культу пари як необхідної умови створення не лише тварин і людей, а й всесвіту, що отримало відображення в принципі парності домінуючого від 32 250 до 30 100 р. до н.е. зодіакального знака Близнят. Саме цим періодом датуються найдавніші парні поховання: на стоянці Дольні Вестоніце в Чехії, в гроті дітей та гроті Барма Гранда в комплексі Грімальді у приморських Альпах у Франції, а також зображення пар териантропів та тварин, які сприймаються як зооморфні коди бінарної моделі створення світу.

Одним із найдавніших парних зображень є виявлене у вище згаданій печері Шове зображення пари двох пів-людей-пів-тварин – чоловіка-бізона та жінки- левиці, яке датується 34 600 – 32 700 р. до н.е., 32 700 – 30 410 +– 720 р. до н.е. або 32 000 – 30 000 р. до н.е.²⁷⁵ (рис. 2.31). В образі жінки-

²⁷⁵ Стоян С.П. Культурно-історичні метаморфози символізму в європейському образотворчому мистецтві: Монографія. К.: Вид. «Міленіум», 2014. 358 с. С. 16. URL: <https://core.ac.uk/download/pdf/286617212.pdf> (дата звернення: 15.04.2024). Grotte Chauvet Date. URL : https://www.google.com/search?sca_esv=b1ba4be7ddd64c54&sca_upv=1&q=grotte%20chauvet%20date&ved=2ahUKEwjK17vX1sSFAxU7AtsEHSGhDMQQmoICKAR6BAhQEaU&biw=1920&bih=945&dpr=1 (дата звернення: 15.04.2024).

левиці культ жінки-матері синтезувався з культом лева-тотема, ідея продовження роду поєдналась з ідеєю кровно-родинних зв'язків людини з найсильнішим хижаком, що був зооморфним образом сили, лідерства і влади. Бик (бізон) сприймався як втілення чоловічої статевої активності, зооморфний код чоловічого запліднюючого начала, семантично парний до жінки. Не випадково культові статуетки жінок часто вкладались у черепи биків або ховались між їхніми кістками. Художники печери Шове залишили нам унікальне зображення, в якому тема продовження роду і походження його від звіра-тотема отримує подальший розвиток. Жінка-левиця зображена з чоловіком-бізоном як подружня пара. Чоловік-бізон має рогату голову бізона з характерним горбом, але людське тіло, руки і ноги. Впритул до нього прилягає зображення жінки-левиці, в якому чітко видно лев'ячу голову, людські ноги і навмисно збільшене і виділене темним кольором жіноче лоно – трикутник живота, який є центром композиції. Безсумнівно, зображення пари чоловічого і жіночого начала втілювало ідею продовження життя і використовувалось у магичних обрядах розмноження. Недаремно цей малюнок був розміщений в найдальшому відділі печери, який отримав назву «останньої кімнати», на виступі скелі, що за своєю формою схожий на фалос.

На 33 – 30 тисячоліття до н.е. припадає виникнення зображень пар тварин, які могли сприйматись у той час як зооморфні коди двох зон бінарної моделі світу. Очевидно, в цей час зароджуються космогонічні міфологеми, у яких парою двох протилежних начал виступають небо і земля, а в мистецтві з'являються зображення пар тварин, які є зооморфними позначеннями цих двох зон світобудови, їх маркерами. У печері Гордж д'Анфер, що датується 31 – 28,6 тис. р. до н. е., виявлено зображення риби (тунця), а над ним – малюнок істоти, яку трактують як пташку. Оскільки на той час насельники води не були важливим об'єктом промислу, з великою часткою вірогідності можна припустити, що «в міфологізованих схемах

всесвіту риба служила головним зооморфним класифікатором нижньої космічної зони й протиставлялася птахам як класифікатору верхньої зони».²⁷⁶ Подібні за семантичним навантаженням, вирізьблені на каменях малюнки пар: черепахи і орла, черепахи і мамонта, виявлені на стоянці Мала Сия, датуються 32 – 30 тисячоліттям до н.е.

2.3. Відображення головних релігійних культів у мистецтві гравецького періоду (30 – 20 тис. р. до н.е.)

Середній період пізнього палеоліту охоплює проміжок часу від 30 до 20 тисяч р. до н.е. Його нижня межа визначається зникненням неандертальців приблизно 30/28 тис. р. до н.е. Близько 28 тис. р. до н.е. у Західній Європі починається третій завершальний етап оріньяцько-перигорського комплексу культур – гравет і триває до 20 тисячоліття до н.е.,²⁷⁷ це визначає верхню межу періоду. В Центральній Європі та на Руській рівнині в цей час (30 – 20 тис. р. до н.е.) розвивається археологічний комплекс локальних культур, який отримав назву костенківсько-віллендорфська спільноти або Східного гравету.²⁷⁸ Ця культурна спільність зародилась на території Австрії та Моравії і згодом поширилась внаслідок просування племен із Моравії вздовж Вісли, Прип'яті, Десни до верхнього Дніпра і Дону на територію Руської рівнини услід за тваринами, які мігрували через різке потепління.

Гравецька та костенківсько-віллендорфська культури, творцями якої були кроманьйонці, відобразили новий етап у технічному, соціальному

²⁷⁶ Цитовано з: Бондарчук Я.В. Найдавніші зображення пар тварин, людей і териантропів 33 – 31 тисячоліття до н.е. *Наукові записки Тернопільського національного педагогічного університету ім. В. Гнатюка*. Серія: Мистецтвознавство /за ред. О.С. Смоляка. Тернопіль: Вид-во ТНПУ ім. В.Гнатюка. 2019. №1 (вип. 40). С. 221 – 228. С.225.

²⁷⁷ Гравецька культура. URL: <https://t.ly/1DUzS> (дата звернення: 15.04.2024).

²⁷⁸ Костенківсько-віллендорфська культура. URL: <https://bit.ly/2P1duis> (дата звернення: 24.03.2021).

та духовному поступу людства. Удосконалювалася техніка виготовлення знарядь праці з каменю шляхом віджимної ретуші, зростала кількість знарядь із кісток, розвивався мисливський промисел, ускладнювалися релігійні культу та їх відображення в мистецтві.

Близько 30 тис. р. до н.е. культ печерного ведмедя, лева та інших хижаків починає поступатися культу травоїдних тварин (бика, бізона, мамонта, коня та ін.). Не можна сказати, що культ хижаків витісняється культом травоїдних остаточно. Він продовжує існувати паралельно, про що свідчать, зокрема, ритуальні поховання кісток печерного лева в ямках-сховищах у долівках жител на стоянках Костенки I, II, III, IV, Мальта та інших. Але культові покладання останків хижаків трапляються далеко не на всіх стоянках, отже масштаби їх культу значно зменшуються. Майже зникають так звані ведмежі печери з покладаннями черепів і кісток звірів, які в добу мустьє і перехідний період до верхнього палеоліту були поширені на величезній території від Піренеїв до Кавказу. Пізні ведмежі печери Угорщини – Кьююкхьоле, Хомородальмашер, Ішталлошко за чисельністю кісток значно поступаються більш раннім пам'яткам такого типу як Торальба, Амбронне, Регурду, Азох, Драхенлох та багатьом іншим.

Згасання культу хижаків і посилення культу травоїдних тварин можна чітко простежити у вище згаданій печері Шове, яку люди заселяли від 37 до 33 тис. р. до н.е., а потім знову від 31 до 28 тис. р. до н.е.²⁷⁹ У цій печері, що включає чотири великі зали і галереї загальною довжиною 800 кв. м та висотою до 18 м, було виявлено 435 малюнків, які представляють 13 видів тварин. Аналізуючи ці малюнки, дослідники звернули увагу на те, що половина з них присвячена хижим звірам, а половина травоїдним тваринам. Малюнки левів та людино-звірів у печері Шове є більш давніми, час їх

²⁷⁹ Печера Шове у Франції: унікальна галерея художників палеоліту. URL: <https://mapme.club/poradi/12127-pechera-shovi-u-frantsiyi-unikalna-galereya-khudozhnikiv-paleolitu.html> (дата звернення: 15.04.2024).

виконання 36,8 – 33,3 тис. р. до н. е. Малюнки травоядних тварин датуються за радіо-вуглецевим аналізом від 30 410 \pm 720 р. до н. е. (носоріг) до 28 340 \pm 570 р. до н. е. (бізон). Зображуючи тварин, художники печери Шове використовували іноді особливий прийом, повторюючи кілька разів контури їхніх ніг, голів, рогів. Коли біля цього зображення швидко водити факелом, досягається ефект анімації – створюється враження, що тварини рухаються (рис.2.32, 2.33).

Той факт, що на початку гравецького періоду значно посилюється культ фітофагів, у печерах переважають вже не зображення хижаків, а коней, биків, бізонів, турів та інших травоядних можна пояснити кількома причинами. Одна з них та, що в цей час травоядні стали головними промисловими об'єктами палеолітичних мисливців. Якщо в пам'ятках ашелю і муст'є на частку печерного ведмедя припадало 75% всього палеонтологічного матеріалу, то у верхньому палеоліті значення печерного ведмедя як головного промислового звіра значно знижується, поступаючись в основному копитним тваринам. Проте, поширення зображень фітофагів було обумовлено не лише практичними, матеріальними, а й духовними потребами первісного суспільства. Не можна не погодитись з висновками А. Леруа-Гурана, що на більшості зображень травоядних тварин немає слідів мисливської магії. Отже, вони були призначені для інших ритуалів, швидше за все, для обрядів магії розмноження. Впорядкування статевих відносин у родоплемінних колективах сприяло дітонародженню і робило ці обряди особливо актуальними. А. Леруа-Гуран вважав, що зображення коня сприймалось як зооморфний код чоловічого запліднюючого начала, а зображення порожнисторогих тварин як символ жіночого начала. «Головна характеристика (розписів печер), – писав дослідник, – наявність видів А – В (кінь – порожнисторогі), які супроводжують дві категорії знаків: чоловіче –

жіноче».²⁸⁰ На нашу думку, не лише кінь, але й травоядні порожнисторогі тварини сприймалися палеолітичною людиною як семантично парні до жінки зооморфні образи чоловічої сексуальної потенції, про що свідчить зображення чоловіка-бізона біля жінки-левиці в печері Шове. Так чи інакше в образах бика і коня сполучались дві фундаментальні основи буття первісної общини, одна з яких базувалась на ролі жінок у продовженні роду, а інша – на ролі чоловіків в організації сезонних мисливських промислів.

Зміну в сюжетах анімалістичних зображень, а саме, поширення зображень травоядних тварин, крім печерного живопису, можна спостерігати і в дрібній пластиці верхнього палеоліту. Характерними пам'ятками в цьому плані є стоянки костенківсько-віллендорфської спільноти культур: Фогельхерд, Дольні Вестоніце, Пршедмости (Předmostí), Павлов, Поргольхегі, Сунгир, Костенки І, Авдіїво, Зарайськ та ін. Особливо цікавими є скульптурки мамонтів зі стоянки Фогельхерд, оскільки на них нанесено ряди хрестоподібних знаків. Одна з них (завдовжки 4,9 см, заввишки 3 см), виявлена експедицією Густава Ріка в 1931 р., датується 33 – 28 тис. р. до н. е. (рис. 3.34). Інша скульптурка (завдовжки 3,7 см, вагою 7,5 г), виявлена в 2005 р. експедицією Ніколаса Конрада, датується 33 тис. р. до н.е.²⁸¹ На скульптурках прокреслений орнамент із хрестоподібних знаків, який набуває тут нового смислового відтінку. Ймовірно, що, подібно до маленьких жіночих скульптурок, фігурки тварин використовувались у магичних ритуалах розмноження. Якщо на жіночих скульптурках наносилися магичні знаки, пов'язані з ритмами Місяця (паралельні лінії, згруповані по «7» та «14»), то на скульптурках травоядних тварин, що сприймалися як семантично парні до жінки зооморфні образи

²⁸⁰ Leroi-Gourhan, André. Los hombres prehistóricos y la Religión / Símbolos, Artes y Creencias de la Prehistoria. Editorial Istmo, Madrid, 1984. Цитовано з: Ла-Пасьєра. URL: <https://bit.ly/3hkLtMv> (дата зв.: 24.12.2021)

²⁸¹ У Німеччині знайдено найдавнішу фігурку мамонта. URL: <https://www.unian.ua/culture/51613-unimechchini-znaydeno-naydavnishu-figurku-mamonta-foto.html> (дата звернення: 17.04.2024).

чоловічої запліднюючої сили, наносились знаки хреста, пов'язані з Сонцем, яке обожнювалось як головне світило, яке дає життя, і асоціювалось з активним чоловічим началом, оскільки постійно перебуває в русі.

Більше 140 скульптурок різних тварин: ведмедів, мамонтів, носорогів виявлено на багат шаровій стоянці Дольні Вестоніце (Dolní Věstonice, Моравія), яка датується 29,3 тис. р. до н.е., 27 000+– 200, 26 300+–300, 24 000+–250 р. до н.е., 27 – 20 тис. р. до н.е.²⁸² Багато скульптурок виготовлено з випаленої глини, що було унікальним на той час явищем. На стоянці знайдено два характерних для того часу великих родових житла. Одне з них було овальної форми розмірами 15 x 9 м, по його периметру розміщувались господарські ями, а по центральній осі – 5 вогнищ; інше житло кругле діаметром 6 м з вогнищем у центрі.⁵⁸⁹ Крім того, було виявлено дві печі, призначених для випалення глиняних виробів. Одна з них за 40 м від поселення, мала круглу форму, діаметр 1 м і глибину 60 см. Інша знаходилася в житлі, яке можна вважати майстернею площею 28 м.² Піч являла собою овальну яму, розміри якої 130 x 40 см, глибина 40 см, завершену з однієї сторони склепінчастим перекриттям заввишки 40 см. Біля печі було знайдено 2 300 фрагментів, які в переважній більшості були поламаними фігурками. Як пише К. Ламберг-Карловскі, «Оскільки 99,9% фігурок виявилися розбитими, можна припустити, що їхні виробники за сучасними мірками були не дуже вмілими гончарями. Безсумнівно, це пояснюється складністю оволодіння новою технологією».²⁸³ Техніка виготовлення скульптурок була особливою. Аналізи показали, що в глиняну масу, з якої їх ліпили, додавали розколоти та перепалені кістки звіра, а також його жир. Таким поєднанням зменшеного глиняного тіла тварини з його натуральними компонентами (кістками і жиром) доводився

²⁸² Дольні Вестоніце. URL: <https://bigenc.ru/archeology/text/1964505> (дата звернення: 25.03.2021).

²⁸³ Цитовано з : Бондарчук Я.В. Історія релігійного мистецтва як відображення духовної еволюції людства в космічних циклах прецесії : монографія. Львів: ПП «Релігійне видавництво «Святих Володимира та Ольги», 2022. 928 с. С. 239.

матеріальний зв'язок скульптурки з її природним прообразом. Щоправда, у глиняній фігурці жінки з Дольні Вестоніце також виявили перепалені кістки і жир тварини. Можливо, так демонструвався зв'язок жінки з тваринним предком-тотемом, а можливо, це був просто технічний прийом, який надавав глині більшої пластичності. Після випалення скульптурки набували твердості та міцності каміння.

Крім Центральної Європи, численні фігурки тварин виявлено на стоянках Східно-Європейської (Руської) рівнини, що належать до місцевих варіантів костенківсько-віллендорфської спільноти культур, зокрема, до костенківсько-стрілецької (30 – 21 тис. р. до н.е.),²⁸⁴ та до костенківсько-авдіївської культури (22/20 – 19/17 тис. р. до н.е.).²⁸⁵ Зокрема, на стоянці Сунгир знайдено фігурку вагітної кобилі з лінією життя та фігурку бізона, на стоянці Авдіїво – скульптурку мамонта, в Аносовці – 15 скульптурок мамонтів, на стоянці Костенки IV – 10 скульптурок мамонтів, на стоянці Костенки 1 – 7 голівок хижаків, 6 цілих фігурок мамонтів, скульптурки носорога, коня. На одній з фігурок мамонта видно червону вохру, що свідчить про використання її в обрядах відтворювальної магії (рис.2.35). Сліди вохри добре збереглися і на фігурці мамонтеня зі стоянки Усть-Кова в Приангар'ї.

Аналізуючи анімалістичні фігурки, виявлені на стоянках гравецького періоду, можна помітити, що в більшості випадків фігурки трав'яних тварин є цілими, тоді як фігурки хижаків безголові, часто трапляються окремі голови левиць, кішок, ведмедів. Це може свідчити, що скульптурки фітофагів використовувались для обрядів відродження життя, були зооморфними символами життя, а фігурки хижаків – носіїв смерті були задіяні в магії полювання. Хоча не виключено, що і в мисливській магії використовувались фігурки фітофагів. Про це свідчить, зокрема, фігурка бізона, знайдена у вересні 2006 р. на Зарайській стоянці (рис.2.36).

²⁸⁴ Костенківсько-стрілецька культура. URL: <https://bit.ly/3rmTHYa> (дата звернення: 25.03.2021).

²⁸⁵ Костенківсько-авдіївська культура. URL: <https://bit.ly/3bRNShd> (дата звернення: 25.03.2021).

Скульптурка лежала в підбої ями №71, на спеціально зробленому для неї подіумі. З лівого боку тулуб бізона був пошкоджений гострим предметом, а з правого – густо посипаний червоною вохрою. Обидві ліві ніжки були відламані. Очевидно, фігурка була пошкоджена і покладена в яму навмисне. Згідно з висновками археологів, захоронення фігурки бізона було зроблено в ході магічного мисливського обряду, шаман відламав дві ліві ніжки. Однак, було пошкоджено тільки лівий бік. Натомість, правий бік неушкоджений і посипаний червоною вохрою, яка як аналог крові була для первісних людей магічною речовиною, що дає життя. Чукчі червоною вохрою або кров'ю наносили зображення тварин на магічні дощечки, які служили символами розмноження звірів. Отже, пофарбування скульптурки червоною вохрою свідчить, що обряд передбачав не лише умертвіння, але й відродження життя тварини в інших особинах.

Узагальнюючи огляд живописних та скульптурних зображень тварин, виявлених на стоянках, що функціонували 37 – 20 тисяч років до н.е., можна зробити висновок, що в більш ранній період переважали зображення хижих тварин. Початок їх поширення і повна перевага над зображеннями трав'яїдних простежується в пам'ятках 37 – 35 тисячоліття до н.е. На цей час припадає створення таких шедеврів первісного мистецтва, як скульптури-макети хижаків із печер Базау, Пеш Мерль та Монтеспан, фігурка жінки-левиці з Холенштайна, зображення левів та ведмедів у печері Шове, скульптурки хижаків з печери Фогельхерд. Появу і поширення їх у цей період можна пов'язати як з тим, що деякі хижаки були на той час головними об'єктами мисливського промислу, особливо, печерні ведмеді, так і з тим, що у зв'язку з переходом від первісних стад до родоплемінних общин та упорядкуванням у них відносин між фратріями, родами і різними віковими групами у центрі уваги палеолітичної людини опинилися поняття ієрархії, влади, лідерства, які асоціювались з образами найсильніших хижих звірів. Тому до релігійних обрядів залучались здебільшого зображення саме

хижаків. Їх переважання в культовій практиці та мистецтві, пов'язане із засвоєнням принципів ієрархії та лідерства, відображається в характеристиці домінуючого в 37 – 35 тис. р. до н.е. зодіакального знака Лева, який позиціює названі поняття.

У 30–28 тисячолітті до н.е. з'являються і поширюються зображення рослиноїдних тварин. Переміщення їх у центр уваги палеолітичної людини, крім їх особливого розмноження внаслідок паудорфського потепління, можна пов'язати з тим, що економічна та соціальна стабільність і упорядкування статевих відносин в дуальних родоплеменних общинах стимулювали дітонародження, отже, і розвиток обрядів, пов'язаних з плодоносністю, розмноженням, відтворенням життя. Важливу роль у них відігравали зображення фітофагів, які набували значення зооморфних символів життя, на відміну від хижаків – символів смерті. Можливо, що саме в цей час образи тварин, яких годує земля (громіздких, неповоротких мамонтів, биків, бізонів та ін.) асоціюються з могутнім тілом Землі, що усвідомлюється як основа життя. Водночас рослиноїдні тварини стають семантично парними до образу жінки, зооморфними образами чоловічої сексуальної сили, яка дає сім'я життя. Отже, їх зображення частіше використовуються в магічних обрядах розмноження, ніж у мисливській магії.

Поширення культів фітофагів на початку граветського періоду 30 – 28 тисяч років до н.е. збігається з переходом точки весняного рівнодення в зодіакальний знак Тельця і відображається в характерних особливостях цього знака – самого неквапливого, неповороткого, інертного, сталого і нединамічного знаку зодіаку, стихією якого є найбільш матеріальна і нерухома зі всіх стихій – земля. Головним управителем Тельця вважається планета Венера, присвячена богині кохання, що асоціюється з дітонародженням і продовженням життя. Відповідність характеристики зодіакального знака Тельця, домінуючого від 30 100 до 27 950 р. до н.е.,

провідним культам цього часу підтверджує відображення етапів духовної еволюції людства в космічних циклах прецесії.

Значні зміни в кліматі, що відбулись 28 000 р. до н.е. збіглись із завершенням доби Тельця і переходом точки весняного рівнодення в зодіакальний знак Овна. У цей час завершується холодний стадіал Вюрм II (34 – 28 тис. р. до н. е.) і настає період добре вираженого паудорфського або брянського потепління, яке триває від 28 до 23 тисячоліття до н. е., що підтверджується літографічним зрізом ґрунтів на палеолітичній стоянці Костенки. У льодовикових районах Руської рівнини паудорфському потеплінню відповідав Моголо-Шекснинський міжльодовиковий період.

У період паудорфського потепління (28 – 23 тис. р. до н.е.) відбуваються значні зміни в полюванні. Якщо раніше переважало загінне полювання, в якому могли брати участь усі члени родоплемінної общини, то тепер внаслідок поступового вимирання і винищення мамонтів, головними промисловими тваринами стали бики, бізони, олені й коні, тобто, тварини, яких доводилось здобувати на відстані, вражаючи списами й дротиками. Провідна роль у такому полюванні належала чоловікам. Велике значення мала їхня сила, спритність, влучність, швидкість, сміливість. Зростання ролі чоловіка-мисливця в житті первісного колективу, обумовлене удосконаленням мисливського промислу, отримало відображення в характеристиці домінуючого від 27 950 до 25 800 р. до н.е. зодіакального знака Овна.

Знак Овна – перший знак стихії вогню, який існує лише в русі і зміні своїх форм. На відміну від Лева, стихією якого вважається царствений вогонь влади і який позиціює принцип ієрархії, лідерства і верховенства, та Стрільця, стихією якого вважається ритуальний вогонь священнодійства, що представляє духовні амбіції людства, стихією Овна вважається руйнівне полум'я війни. Це знак героя. Вважається, що ним керує планета Марс, присвячена богу війни, а зірка в екзальтації – Сонце. Головні якості Овна

– сила, енергія, активність, динаміка, боротьба – діаметрально протилежні якостям Тельця, найбільш спокійного неквапливого, інертного, консервативного і стабільного знака. Овен – знак напору, штурму, азарту, безкомпромісності. Йому притаманний нездоланий військовий дух, потрібно весь час перемагати і долати перешкоди.

Саме в цей час у палеолітичному мистецтві поряд із зображеннями жінок, які продовжують домінувати, з'являються зображення чоловіків. У вищезгаданій печері Дольні Вестоніце, що датується 29, 3 тис. р. до н. е., 27 000+– 200, 26 300+– 300, р. до н. е., 27–20 тисяч років,²⁸⁶ знайдено вирізьблену з кістки мамонта голову чоловіка. У гроті Лосель, який датується 25 тис. р. до н. е.,²⁸⁷ виявлено вирізьблене на вапняковій плиті рельєфне зображення чоловіка-мисливця, яке, очевидно, було частиною сцени полювання. На думку деяких вчених, до цієї сцени входили ще рельєфні зображення трьох жінок (заввишки 44 см), і лані (рис.2.37, 2.38).

Постать чоловіка-мисливця заввишки 36 см зображена в ракурсі. Сухорляве струнке тіло повернуте на три чверті. Права рука, відведена в бік, кидає спис. Ліва витягнута вперед рука, можливо, підтримує древко. Ліва нога висунута вперед для упору. Потрібно підкреслити, що це поки що найдавніше в мистецтві палеоліту зображення мисливця. Тема полювання отримає подальший розвиток у середньому і верхньому мадлені та мезоліті (16 – 10 тис. р. до н. е.). А найбільш яскраво роль чоловіка-героя виявиться в наступну добу Овна, що тривала від 2 150 р. до н. е. до початку н. е., коли було створено численні міфи і епічні поеми про героїв Раму, Гільгамеша, Мітру, Тезея, Персея, Геракла та ін. і завершилася народженням Ісуса Христа – героя космічного масштабу, Спасителя всього людства. Проте зародки культу героя можна спостерігати вже в 28 – 25 тисячолітті до н. е., одним зі свідчень чого є зображення чоловіка-мисливця в печері Лосель.

²⁸⁶ Дольні Вестоніце. URL: <https://t.ly/-5Kfl> (дата звернення: 27.04.2024).

²⁸⁷ The Laussel Venus. URL: <https://www.musee-aquitaine-bordeaux.fr/en/laussel-venus> (дата звернення: 17.04.2024).

Зростання значення чоловіка, який відігравав головну роль не тільки в полюванні, але й у виконанні магічних обрядів, виявляється в чоловічому похованні, випадково відкритому в 1891 р. в центрі столиці Моравії м. Брно під час прокладання каналізаційної системи на глибині 4,5 м. Поховання в Брно датується близько 25 – 24 тис. р. до н.е.²⁸⁸ За визначенням палеоантропологів, похований чоловік не міг бути мисливцем, оскільки з дитинства був хворим на періостит – запалення суглобів. Тим не менше він дожив до солідного віку 40 – 50 років і, можливо, відігравав у своєму племені провідну роль духовного лідера. Про це свідчить багатий як на той час поховальний інвентар, покладений у його могилу. Чоловік лежав у порівняно глибокій ямі (120 см), дно якої було посипано червоною вохрою. Біля голови похованого палеоантропологи знайшли близько 600 раковин трубчастого молюска *Dentalium badense*, які, очевидно, були нашиті на його головний убір. Це дає підставу припустити, що похований міг бути шаманом. На користь цієї версії свідчить також слід від трепанації на черепі в ділянці тімені (знак особливого посвячення) і покладене біля нього калатало від бубна. У поховання поклали ще чоловічу фігурку, два кам'яних кільця та багато кісток мамонта і дисків з каменів. Зверху померлого знову посипали червоною вохрою, покрили лопаткою та бивнем мамонта, після того засипали землею.

Використання червоної вохри та покладання біля небіжчика кісток і каменів як вічних «невмирущих» предметів, таємнича енергія яких допоможе отримати нове існування, було характерною рисою багатьох палеолітичних поховань. У похованні, виявленому в м. Брно, кіткам і каменям було надано форми кілець і дисків. На деяких дисках зроблено символічні надрізи. Це робить їх подібними до зображень вульв, вибитих на каменях у печері Ла Феррасі. На інших дисках, по краях, нанесено паралельні нарізки в кількості «7» – числовому ритмі місячного календаря,

²⁸⁸ Суспільна організація найдавніших людських спільнот. URL: <https://uahistory.co/pidruchniki/ukraine-and-world-history-6-class-gisem-2023/8.php> (дата звернення: 17.04.2024).

що пов'язувався з магією розмноження. На думку деяких дослідників, вони могли символізувати креативні жіночі органи матері землі, з черева якої повинен був відродитися в новому стані померлий, адже смерть сприймалася і як початок (зачаття) нового життя.

Найбільшою сенсацією поховання в Брно стала маленька кістяна чоловіча скульптурка, від якої залишились тулуб, голова і ліва рука. Скульптурка була зроблена зі слонової або мамонтової кістки і збиралась з окремих частин: голова, ноги, руки і торс (рис.2.39). Обличчя було досить ретельно промодельоване. На ньому виділявся ніс, глибокі очні западини, масивне підборіддя, широка щелепи і рот. На тілі акцентовано сосок, пуп, чоловічий статевий орган. На тулубі залишились заглиблення, в які вставлялись ноги. Можна припустити, що з допомогою цієї скульптурки з рухомими суглобами шаман боровся зі своїм недугом (хворими суглобами). Можливо також, що скульптурка чоловіка могла виконувати ту ж саму роль, що і скульптурні портрети померлих у давньоєгипетських похованнях, тобто, бути маленькою копією небіжчика, вмістилищем для його душі.

Посилення ролі чоловіків у родоплемінних колективах виявилось і в тому що, крім чоловічих візуальних зображень, вибитих на камені або вирізьблених з кісток, у 28 – 27 тисячолітті до н.е. з'являються зображення символічних чоловічих знаків у вигляді фалосів (лінгамів). Характерними прикладами таких знаків можуть бути вирізьблені з кістки мамонта та оленячих пантів фалоси з печери Рок де Маркампе (рис. 2.40), датування найнижчого археологічного шару якої визначається 26 500 ± 1 400 р. до н.е.²⁸⁹

Розглянуті артефакти свідчать, що найдавніші культові зображення чоловіків та чоловічих знаків у вигляді фалосів з'являються в первісному мистецтві 28 – 25 тис. р. до н.е. Їх поява збігається в часі з астрономічною

²⁸⁹ Roc de Marcamps and la grotte des Fées. URL: <http://www.donsmaps.com/rocdemarcamps.html> (дата звернення: 26.03.2021).

добою Овна (27 950 – 25 800 р. до н.е.). Актуалізація чоловічої сили та енергії в житті первісних общин внаслідок потепління і переходу від загінного полювання до переслідування тварин, отримує відображення в характеристиці цього знака героя, головною рисою якого вважається азарт боротьби, прагнення воювати й перемагати.

У граветський період особливого поширення набувають жіночі скульптурки, названі граветськими венерами. На сьогодні відомо більше 100 таких фігурок, які датуються 30 – 20 тисячоліттям до н. е. Головним чином їх знаходять у європейській прильодовиковій зоні, але ареал їх поширення охоплює й Азію, доходючи до озера Байкал.

Жіночі статуетки були не просто натуралістичними еротичними зображеннями, а втілювали особливе коло релігійних ідей, обумовлених високим становищем жінки в матріархальній родоплемінній общині. Проте, матріархальна організація родоплемінної спільноти з доміантною роллю жінки тривала протягом десятків тисяч років, а найбільшого апогею культ жінки досягав не протягом усього матріархального періоду, а в певні проміжки часу, коли ідея відтворення життя, що завжди була присутня у свідомості первісної людини, набувала особливого значення.

Поліпшення клімату внаслідок паудорфського потепління (28 – 23 тис. р. до н. е.), стабілізація соціальних відносин, укріплення родових зв'язків, розвиток мисливства, достаток їжі, посилення ролі чоловіків – усі ці позитивні зміни в житті первісних колективів заохочували до народження дітей і акцентували увагу на жінці. Найхарактернішою рисою культу жінки в граветський період є та, що він синтезується з культом трав'яних тварин, які сприймаються як семантично парні до образу жінки зооморфні образи чоловічої сили, яка дає сім'я життя, захищає й оберігає жінку. Недарма жіночі фігурки часто вкладались в ритуальні ямки разом із кістками та черепами фітофагів, як, наприклад на стоянках Тюрсак, Буреть, Мальта, Гагаріно, Авдіво, Костенки 1, Мізин та ін.

Значення пари чоловічого та жіночого начал для відтворення життя демонструє домінуючий від 25 800 до 23 650 р. до н.е. зодіакальний знак Риб. Головним його принципом є поєднання антиномій, адже його стихією вважається вода, яка завжди прагне привести все, навіть протилежності, до рівноваги і з'єднати їх. У плані фізичного життя це проявляється як любов чоловіка і жінки, з'єднання статей, шлюб, народження дітей. Доречно згадати, що в релігіях багатьох народів світу богині кохання пов'язані з водною стихією. Так, у давньогрецькій міфології сузір'я Риб асоціювалось з любов'ю Афродіти та героя Адоніса. Згідно з легендою, в той момент, коли на закоханих напало чудовисько Тіфон, вони, взявшись за руки, кинулись у море і перетворились на двох рибок, зв'язаних стрічкою. Саме в пам'ять про їхнє кохання на небі засяло сузір'я Риб як символ всеперемагаючої любові, якою боги іноді нагороджують смертних. Вважається, що в знакові Рака чуттєві враження тільки пробуджуються, у знаку Скорпіона поглиблюються, а в Рибах розчиняються у свідомості, глибокій і сокровенній, яка виявляється у проявах земної любові і дає продовження життя.

Стилістичні особливості гравецьких венер були успадковані від більш ранніх жіночих скульптурок, характерними прикладами яких є вже згадані скульптурки з Тан-Тана, Берехат-Рама, Холе-Фельса та ін. Майже всі фігурки маленькі, від 4 до 25 см заввишки, вирізьблені з кісток тварин або з м'яких порід каменю (стеатит, туф, вапняк). У всіх венер узагальнено передані голова, руки і ноги, зате підкреслено натурально передані жіночі органи: живіт, груди, стегна, вульва, вагінальний отвір. Характерною рисою венер цього часу є відсутність індивідуальних рис обличчя, яке передається схематично, адже для первісного художника важливо було показати не реальну індивідуальну жінку як особистість, а створити її узагальнений образ, який сприймався як символ продовження життя. Тому жіночий образ був у підсумку смисловим, а не чуттєвим. Він не потребував зображення особистих індивідуальних рис обличчя.

Технологія виготовлення жіночих статуєток була складною. Давній майстер працював набором кременевих інструментів: пилкою, молотком, долотом, різцями. Фрагменти бивня мамонта і заготовки з них попередньо вимочували, випарювали над вогнем. Потім послідовно виконувалось не менше десяти технологічних операцій. Готову фігурку відшліфовували і ложили. Чимало статуєток (венери з Віллендорфа, Лоссея, Брасемпуя, Костенок та ін.) покриті червоною вохрою, яка для первісних людей була одним з перших символів продовження життя. Найбільш яскравими прикладами гравецьких венер є венера з Монпазьє з підкреслено гіпертрофованим статевим органом, венера з Фразасі з явно вираженими ознаками вагітності, венера з Бальці Россі, пофарбована яскраво червоною вохрою, венера з с. Леспюг, у якої від сідниць до п'ят опускається довгий хвіст – відголосок вірувань, пов'язаних із зародженням тотемістичних уявлень про походження роду від тварини, що виникли на зорі верхнього палеоліту і яскраво виявились у вище розглянутих скульптурках жінок-левиць з печер Штадель, Холе Фельс, Гайссенкlostерле та в зображенні жінки-левиці разом з чоловіком-бізоном у печері Шове.

Одні з найцікавіших образів жінок з атрибутами рослиноїдних тварин було створено в печері Лоссель (Laussel) біля Лез Ейзі в Дордоні. В 1909 – 1911 рр. тут було виявлено 5 рельєфів, які датуються 25 тис. р. до н.е.²⁹⁰ На трьох вапнякових блоках, поставлених буквою «П», вирізьблено рельєфні зображення жінок, які тримали в руках роги тварин. Перед ними стояв вищезгаданий блок із рельєфним зображенням мисливця. Ще на одному блоці була зображена лань. Деякі дослідники вбачають у цих рельєфах зображення сцени полювання або мисливського обряду, в якому важливу роль виконують жінки: вони виводять лань до мисливця і допомагають вбити її своїми чарами. Їх вагома роль підкреслюється дещо більшими розмірами

²⁹⁰ The Laussel Venus. URL: <https://www.musee-aquitaine-bordeaux.fr/en/laussel-venus> (дата звернення: 17.04.2024).

їх зображень у порівнянні з чоловіком (36 см). Розміри центрального блоку 160 x 120 см, а постать жінки – 44 см (рис.2.41).

На нашу думку, композиція з Лосселя, швидше за все, поєднує відображення двох ритуальних дійств, у яких магія полювання синтезується з магією відтворення життя, плодоносності жінок і тварин. На користь того, що зображення жінок пов'язане з магією розмноження, свідчать кілька ознак: на постаті середньої жінки виявлено залишки червоної вохри, яка сприймалась як символ крові та життя, лівою рукою жінка показує на свій вагітний живіт, а в правій руці як культовий атрибут вона тримає ріг тура, на якому вигравіювано 14 паралельних ліній – числовий ритм місячного жіночого календаря. На відміну від інших жіночих зображень того часу руки жінки відіграють важливу роль у смисловому навантаженні рельєфу. На двох інших блоках, які стоять зліва і справа від центрального, вирізьблені зображення жінок із подібними жестами піднятих рук. В однієї з них у правій руці є схожий ріг, тільки більш вигнутий, ніж ріг тура, можливо, ріг гірського козла. У будь-якому випадку цей ритуальний ріг є свідченням синтезу культу жінки з культом трав'яних тварин як зооморфних образів чоловічої запліднюючої потенції. Голова третьої жінки збереглася фрагментарно, але все ж чітко видно, що її обличчя було закрите (рис.2.42). Його могли закривати заплетені в 7 рядів коси, а, швидше за все, це була плетена шапочка, подібна до тієї шапки з сімома магiчними лініями, що закриває лице віллендорфської венери.

Віллендорфська венера (Venus von Willendorf) – одна найвідоміших натуралістичних жіночих статуєток гравецького часу, була знайдена в 1908 р. археологом Йозефом Сцомбатті в покладах лесу в долині р. Дунай біля містечка Віллендорф. Датується 27, 5 – 23 тис. р. до н.е.²⁹¹ Скульптурка заввишки 11 см зроблена з тонкозернистого щільного оолітового вапняку,

²⁹¹ Venus of Willendorf. URL: https://en.wikipedia.org/wiki/Venus_of_Willendorf (дата звернення: 17.04.2024).

який не трапляється в цій місцевості (рис.2.43). Форми тіла гіпертрофовані, але передані дуже натурально, ніби скульптору позувала якась жінка. Підкреслено гротескний натуралізм у зображенні жіночих органів можна розглядати як перший етап розвитку символізму, коли акцентування на ідеї плодючості відбувалось просто через перебільшення частин тіла, що дають життя. Таким чином, незважаючи на натуралізм деталей, статуетка сприймалась як узагальнений символ життєдайності і використовувалась в обрядах, пов'язаних із зачаттям дитини. Таке призначення скульптурки підтверджується й тим, що вона підфарбована червоною вохрою, й тим, що на голові жінки вирізьблено 7 магічних концентричних кіл, ніби на голову одягнута плетена шапочка, яка закриває її обличчя і спадає на плечі.

Майже всі жіночі скульптурки не мали індивідуальних рис обличчя, оскільки передавали узагальнений образ жінки як головної репродуктивної основи первісної спільноти, в ньому важливо було підкреслити лише статеві органи, призначені для народження дитини. «Жіноча скульптурка була таким чином не предметом особистих переживань художника, а відображенням спільної думки, погляду колективу на жінку, її роль у житті колективу. Жіночий образ був у підсумку смисловим, а не чуттєвим. Він не потребував зображення особистих індивідуальних рис обличчя».²⁹² Серед маси безликих венер виділяються два унікальних скульптурних портрети. Це вирізьблена зі слонової кістки жіноча голівка зі стоянки Дольні Вестоніце (25 850 ±170 р. до н.е.), у якій незважаючи на мініатюрні розміри (4,8 см) майстер зумів передати неповторні індивідуальні риси жіночого обличчя, вузький овал, довгий тонкий, трохи приплюснутий, ніс, маленькі вуста, глибоко посаджені очі, волосся, зібране на потилиці (рис.2.44), та вирізьблена з бивня мамонта жіноча голівка з верхньопалеолітичної стоянки в Брасемпуї, що датується

²⁹² Цитовано з: Бондарчук Я.В. Вплив релігійно-світоглядних ідей на формування образу жінки в мистецтві палеоліту. Вісник Львівської національної академії мистецтв. Вип. 37. 2018. С. 42 – 56. С. 46.

27,7 – 22 тис. р. до н.е.²⁹³ Висота цієї голівки 3,65 см, товщини 2,2 см, ширина 1,9 см. Чітко видно тонкий ледь приплюснутий носик, пухкі губи, виразний розріз вузьких очей, які створюють враження живого погляду, довгу тендітну шию (рис.2.45). На голові жінки рівномірно нанесені паралельні горизонтальні та вертикальні лінії, які інтерпретуються як плетена накидка, шапочка, капюшон, зачіска або перука. На нашу думку, швидше за все, на голові жінки ритуальна шапочка, подібна за своїм призначенням до тієї, що були на венерах з Віллендорфа та Лосселя. Цікаво, що лінії були нанесені двома ділянками. На меншій ділянці (на верхній частині голови) було 5 горизонтальних і 10 вертикальних ліній, а на більшій ділянці (бічних частинах шапочки) – 7 горизонтальних і 14 вертикальних, що, очевидно, зв'язано з місячним календарем. Гіпотетично можна припустити, що числа, кратні «7», пов'язані з Місяцем, були магічними жіночими знаками, а числа, кратні «5», пов'язані з рукою, – семантично парними до них чоловічими знаками, або знаками людини взагалі.

Тенденцію до індивідуалізації жіночих образів у ще більшому ступені можна простежити в скульптурках костенківсько-авдіївської та мальтинсько-буретської культур. Поширена в 22 – 19/17 тисячолітті до н.е. в долинах Десни і верхнього Дону костенківсько-авдіївська культура була місцевим пізнім варіантом костенківсько-віллендорфської спільноти культур. Носіями цієї культури були як місцеві племена, так і новоприбулі з території Австрії та Моравії, котрі, мандруючи за мігруючими тваринами, дійшли через долини Вісли, Прип'яті, Десни до верхнього Дону. Для костенківсько-авдіївської культури, характерні житлові комплекси, які являли собою відкриті майданчики з рядом вогнищ по поздовжній осі, оточених з обох боків спальними землянками і господарськими ямами-

²⁹³ Brassempouyi vénusz. URL: https://hu.wikipedia.org/wiki/Brassempouyi_v%C3%A9nusz (дата звернення: 27.03.2021).

сховищами, поставленими щільно одне біля одного з метою захисту від небезпек дикої природи. Наявність у поселеннях невеликих жител (10 кв. м) може свідчити, що вже на той час всередині общини існували окремі сім'ї. Це стимулювало посилення культу жінки-матері, яка була основою сім'ї, та прагнення до індивідуалізації її образу, оскільки для кожної сім'ї важливою була своя конкретна жінка, а не жінка взагалі.

Всі жіночі скульптурки зі стоянки Костенки 1 є безлиці. Проте одна має індивідуальне обличчя та зачіску: волосся коротко підстрижене, а чоло закриває густий чуб (рис.2.46). Майстер зумів передати і особливості будови її тіла: вузькі плечі, нерозвинуті, як у дівчинки, груди. В Авдіїво була знайдена унікальна скульптурка жінки, в якій чітко були передані риси обличчя (рис.2.47). Майстер старанно вирізьбив очі, невеликий ніс, пухкі щоки і зачіску: чоло закривав густий чуб, а волосся спадало на плечі. Руки були притиснуті до тіла, а долоні, на яких чітко видно пальці, покладені на вагітному животі. Вся постать струнка та витончена, ніжки трохи зігнуті в колінах і розходяться від колін. Складається таке враження, що давній скульптор з великим старанням і любов'ю створив реалістичний образ жінки, яка мала для нього особливе значення. На стоянках мальтинсько-буретської культури знайдено близько 40 статуеток. Поряд із типовими безликими оголеними жіночими скульптурками з підкресленими статевими органами, виявлено чимало фігурок, у яких тіло передано абстрактно: фігурка являє собою лише довгий округлий стрижень. Зате чимало скульптурок мають обличчя і всі мають різні зачіски.²⁹⁴ Можна сказати, що це індивідуальні портрети жінок, щоправда, передані ще невміло і схематично. Але саме намагання передати індивідуальний образ заслуговує на увагу (рис.2.48).

Підсумовуючи огляд жіночих скульптурок костенківсько-авдіївської

²⁹⁴ Мальта (стоянка). URL: <https://shorturl.at/lx057> (дата звернення: 17.04.2024).

та мальтинсько-буретської культури, можна зробити висновок, що на відміну від більш ранніх західноєвропейських венер, які передавали узагальнений образ-символ жінки, в скульптурках 23 – 21 тисячоліття до н.е. більше простежується намагання індивідуалізувати образ, що можна розцінювати як крок до передачі характеру і неповторності психіки кожної людини. Така зміна акцентів із підкреслення дітородних органів на індивідуалізацію обличчя зображених жінок відображає зміни в призначенні скульптурок. Якщо більш ранні палеолітичні венери були безсумнівно зв'язані з магією розмноження і дітонародження, то більш пізні скульптурки, крім цього, могли бути ще й своєрідними двійниками-оберегами жінок, які носили їх з собою.

Ця якісна зміна духовних акцентів у свідомості палеолітичної людини, втілена в зображеннях жінки, збігається з переміщенням точки весняного рівнодення щодо знаків зодіакального кола. Домінування ідеї дітонародження, яка була в центрі уваги внаслідок переходу від первісних стад до родоплемінних колективів і упорядкування в них статевих стосунків між родами і фратріями, припадає на астрономічні епохи Тельця, Овна та Риб і відображається в характеристиці цих знаків, з якими пов'язуються відповідні поняття стабільності, сталості, плодовитості, поєднання протилежних чоловічого і жіночого начал. Час створення скульптурок з індивідуальними обличчями внаслідок більш пильної уваги до внутрішнього світу людини припадає на астрономічну добу Водолія, (23 650 – 21 500 р. до н.е.), який характеризується особливою сприйнятливістю духовного світу. І хоча зв'язок з духовним світом властивий усім зодіакальним знакам, Водолій – це знак особливого проникнення в нематеріальну реальність і осягнення людської душі.

Початок астрономічної доби Водолія збігається в часі з суттєвими змінами в кліматі Землі. Близько 24 – 23 тисяч р. до н. е. закінчився період паудорфського (брянського) потепління і знову настало похолодання

клімату – період Осташківського (пізньовалдайського) зледеніння, якому відповідали бранденбурзька, франкфуртська, померанська та мекленбурзька фази пікового віслинського зледеніння (Last Glacial Maximum),²⁹⁵ що тривало до Мейєндорфського потепління 12 500 – 11 850 р. до н.е.²⁹⁶ Зниження температури відбулося внаслідок того, що в перигелії (максимальному наближенні Землі до Сонця на 147 098 290 км) проекція великої осі місячної орбіти на екліптику сумістилася з лінією Сонце – Земля, отже Сонце, Земля і Місяць опинилися на одній лінії, внаслідок чого відбулося додавання приливної сили Місяця та Сонця, яка збільшилася на 12% щодо мінімальних значень. Це призвело до виникнення в океанах внутрішніх хвиль, які підняли на поверхню величезні маси холодної води, що охолодило і насатило вологою атмосферу і викликало глобальне похолодання клімату.

У характеристиці Водоля відобразились особливості релігійного життя провідних спільнот у період домінації цього знака в зодіакальному колі. Головна з них – прагнення досягнути невидиме духовне начало людини та його зв'язок з вищим світом неба. Сутність знаку Водоля в особливій сприйнятливості та чутливості до надземного, надприродного, над матеріального світу. Вважається, що Водолий проливає на землю воду духовних знань. Земля стає подібною до чутливого радару, який сприймає інформацію з вищого світу ніби з допомогою невидимої антени.

Сутність Водоля як знака особливого зв'язку між земним і небесним світом яскраво виявилась у міфології, релігії та мистецтві давніх народів. У Давньому Аккаді та Вавилоні жреці, які склали карти зоряного неба, пов'язували сузір'я Водоля з богом прісної води Енкі або з головним богом неба Ану, котрий дає людям живу воду. Водолий зображувався у вигляді чоловіка, з плечей якого або з глечика, притиснутого до грудей,

²⁹⁵ Last Glacial Period. URL: <https://t.ly/Qb5XQ> (дата звернення: 17.04.2024).

²⁹⁶ Меєндорфська осциляція. URL: https://t.ly/k01_s (дата звернення: 17.04.2024).

виливаються два струмені води, а ієрогліфічно позначався у вигляді двох струменів води, які проливаються з двох посудин, що переходять у спіраль. На давньоєгипетських розписах у руках Водоля два конусоподібні предмети, з яких виходять дві ниті, як два потоки, що спочатку підіймаються вгору, а потім опускаються донизу. Предмети, котрі тримає Водолій, порівнювались не лише з посудинами, але й з веретенами, від яких відходить волокниста речовина. У свідомості давніх народів Водолій сприймався не тільки як небесний водонос, що проливає на землю воду духовних знань, але і як космічний вселенський ткач, який тримає нескінченну нить буття всесвіту. Нитка, яка витягується під час прядіння з волокнистої маси і намотується на веретено, в міфології деяких народів є символом довгого життя людини, її долі, а також символом нескінченної течії буття всесвіту. Безперервну нить життя прядуть давньогрецькі богині долі Мойри, римські Парки, скандинавські Нори. Платон у трактаті «Держава» порівнював усю світобудову з веретеном богині долі Ананке. Недаремно воно за своєю формою нагадує мандорлу – витягнутий овальний німб, який утворюється перетином двох кругів – неба і землі. Так само і Водолій пряде нить, яка у метафізичному сенсі є символом буття, з'єднання землі і неба, минулого і майбутнього. Із сузір'ям Водолія в міфології Давньої Греції асоціювались персонажі, які відзначались особливою набожністю та духовністю. Це, зокрема, благочестиві Девкаліон і Пірра – єдине подружжя, що врятувалось за своє благочестя від потопу, а також цар Аттики – Кекропс, який перший визнав Зевса верховним Богом, перший приніс жертвоприношення Афіні і перший почав робити жертвні узливання богам водою.

Прагнення досягнути невидиме духовне начало людини та його зв'язок з вищим духовним світом неба призвело до того, що у свідомості первісної людини виникає образ людської душі у вигляді пташки, яка зі смертю людини відлітає до небес. Душа асоціюється ні з якою іншою істотою, а

тільки з пташкою тому, що лише вона може відірватись від землі, подолати закон тяжіння і поринути високо в небо, тобто, в інший надземний світ. Як зазначалось вище, є підстави стверджувати, що у сферу релігійних інтересів людини пташка входить на початку верхнього палеоліту. Про це свідчать кістки птахів, особливо їхніх крил із зробленими людиною надрізами, знайдені в печері Фумане в шарі, який датується 41 000 р. до н.е. Очевидно, що пташка могла сприйматись як містична істота, оскільки вона здатна долати закон гравітації і підійматися в повітря. Наприкінці гравецького періоду пташка сприймається не тільки як медіатор між земним і небесним світом, у релігійній свідомості людини утворюється семантичний зв'язок між пташкою і душею.

Підстави для такого твердження дають фігурки пташок, знайдені в ритуальному похованні на стоянці Мальта (Сибір) (рис.2.49). Опубліковані в 2013 р. результати дослідження скелету похованого чотирирічного хлопчика свідчать, що згідно з відкаліброваними даними радіовуглецевого аналізу він жив приблизно в проміжку часу від 22 423 до 21 891 р. до н.е.²⁹⁷ Дитину було поховано у видовжено-овальній ямі, перекритій кам'яними плитами, зверху яких був покладений зуб мамонта. Скелет був посипаний вохрою. У похованні було знайдено намисто з 70 намистин, до якого знизу прикріплено 7 підвісок, зроблених з кістки мамонта; одна з них нагадувала пташку в польоті з розпростертими крилами (рис. 2.50).

У тому ж похованні виявили ще кілька скульптурок пташок, переданих узагальненою схемою – овальний тулуб із виступами розпростертих крил та трикутник голови на довгій шиї. На одній зі скульптурок було нанесено орнамент з 274 заглиблень (термін вагітності жінки), розміщених у 28 рядів (число днів у сидеричному місяці). Використання в поховальних предметах магічних чисел, пов'язаних з

²⁹⁷ Мальта (стоянка). URL: <https://shorturl.at/lx057> (дата звернення: 17.04.2024).

народженням дитини, підтверджує, що обряд поховання завжди передбачав відродження людини у новому житті. Для цього в більш ранні часи біля небіжчиків клали камені та кістки як символи невмирущості, покривали померлих червоною вохрою (символічним кольором життя). У мальтинському похованні, крім цих давніх обрядів, чи не вперше з'являються фігурки пташок – скульптурне втілення невмирущої душі, яка знову відродить людину до іншого буття. Очевидно цим і пояснюється нанесення на них магічних чисел місячного календаря, пов'язаних з дітонародженням.

Асоціативність людської душі з пташкою збереглася протягом тисячоліть і згодом виявилась у зображенні пташок біля загиблих мисливців у печерах Ласко, Пешіале, Лас Монедас, Вілар, Піндаль, Пеш Мерль,²⁹⁸ у схематичних скульптурках жінок-пташок – носіїв людських душ на стоянці Мізин, у давньоєгипетських зображеннях душі «Ба», яка відлітає від померлого у вигляді пташки в потойбічний світ, і навіть у сучасних піснях про загиблих воїнів, що перетворились на зграю журавлів. Але зародження асоціації душі та птахи і усвідомлення зв'язку душі з надземним світом неба відбулося наприкінці граветського періоду, в 23 – 22 тисячолітті до н.е. і відобразилось у характерній особливості домінуючого на той час зодіакального знака Водолія.

У тому ж мальтинському похованні було виявлено ритуальну пластину з кістки мамонта, на зовнішній стороні якої крапками-мітками, розміщеними у вигляді спіралі, зображено річний сонячний календар – 365 днів (рис.2.51). По календарю можна навіть простежити посилення та послаблення сонячної активності, передане відповідно розгортанням спіралі від позначки дня зимового сонцестояння та згортанням спіралі після позначки дня осіннього рівнодення.

²⁹⁸ Бондарчук Я.В. Символіко-семантичне навантаження образу птаха як відображення релігійно-світоглядних уявлень у мистецтві палеоліту. Наукові записки НаУКМА. Теорія та історія культури. Т.2. Київ, 2029. с. 53 – 63. С. 59-60.

На внутрішньому боці пластини зображено 3 змії, вигини тіл яких утворюють по 14 (дві верхніх змії) та 28 відрізків (нижня змія), тобто, відображають 2 місяці. Містичний зв'язок змії з Місяцем почали акцентувати ще на початку верхнього палеоліту, про що свідчить вищерозглянутий місячний календар з печери Бланшар, на якому крапками зображена змія. Природним прообразом абстрактного знаку спіралі могла стати також змія. Її згортання спіраллю та розгортання могло послужити асоціативною основою для створення символу згортання і розгортання сонячної активності, яка то посилюється до весняного рівнодення і досягає найбільшої інтенсивності в день літнього сонцестояння, то зменшується до осіннього рівнодення і стає найменшою перед днем зимового сонцестояння.

Якщо місячний цикл первісна людина пов'язувала здебільшого з відтворювальною магією, із зачаттям і народженням дитини, то річний цикл Сонця сприймався як найвищий космічний закон, який визначає життя на Землі. Поширення місячних календарів припадає на астрономічну добу Рака (34 400 – 32 250 р. до н.е.), який демонструє принцип відтворення. Поява календаря, який відображає річний рух Сонця, виходячи з датування мальтинської пластини 22 423 – 21 891 р. до н.е., припадає на астрономічну добу Водоля (23 650 – 21 500 р. до н.е.) і відображається в характеристиці цього знака, відмінністю якого є особлива сприйнятливність до небесного світу, коли поклоніння Сонцю внаслідок усвідомлення його циклічного річного руху підіймається на нову сходинку розвою.

2.4. Еволюція сакрального мистецтва провідних спільнот 20 – 11 тисячоліття до н.е. (періоди солютре і мадлен)

Головним джерелом розгляду релігійно-світоглядних уявлень провідних спільнот 20 – 11 тисячоліття до н.е. є пам'ятки печерного мистецтва, яке переживало на той час найвищий розквіт, пов'язаний як із

набуттям величезного досвіду художньої практики, так і зі значним поступом у духовній еволюції суспільства. На сьогодні відомо більше 300 печер із розписами, більшість з яких датуються 20 – 10 тисячоліттям до н.е. З них 150 печер – у Франції, 125 – в Іспанії, 21 – в Італії, 4 – в Англії, 3 – у Португалії, 1 – в Югославії, 1 – у Румунії, 2 – у Німеччині, 1 – у Сербії, 2 – в Україні, 2 – на Південному Уралі.

Найбільш заселеним районом нашої планети у цей період був Франко-Кантабрійський регіон, який охоплює територію від Андалузії на півночі Іспанії до Провансу на південному сході Франції. Франко-Кантабрія з її гористою місцевістю, де були сотні печер, могла служити притулком для великого числа людей, що було особливо важливо у період останнього льодовикового максимуму 22 – 13 тисяч років до н.е. Дані молекулярної генетики свідчать, що палеолітичні жителі цього регіону, в яких виявили мітохондріальну гало групу «Н», були предками більшості населення всієї Європи, принаймні по жіночій лінії.²⁹⁹

Значний внесок у дослідження мистецтва останнього періоду палеоліту зробив професор Паризького університету Андре Леруа-Гуран (1911–1986), котрий, починаючи з 1957 р., за 3 роки обстежив 66 печер Франко-Кантабрійського регіону і наніс на плани печер більше 2 000 виявлених у них зображень. Згідно з його дослідженнями, на долю зображень тварин припадає 63%, знаків – 34%, людей – 3/4%. У групі тварин на долю зображень коней і бізонів припадає 60% всіх малюнків. Далі йдуть зображення інших фітофагів: гірського козла, барана, оленя, лані, мамонта (30%), далі зображення хижаків: ведмедя, лева та інших котячих (10%). Зображення трав'яїдних тварин переважали, крім печер Франко-Кантабрійського регіону, і в інших куточках давньої ойкумени, зокрема, на Південному Уралі в Каповій та Ігнатіївській печерах, у

²⁹⁹ Франко-Кантабрійський регіон. URL: <https://shorturl.at/brzWX> (дата звернення: 18.04.2024).

Центральній Англії в печерах вапнякових скель Кресвела (салон Матері Грунді, гроти Робін Гуда, Черч Холл, Пін Холл), на території Португалії на скелях просто неба у долині Коа. Отже, на різних теренах у печерах періоду солютре-мадлен, як і в пам'ятках попереднього часу, переважали зображення фітофагів. Це пояснюється тим, що вони були найпоширенішими об'єктами як мисливського промислу, так і магічних ритуалів.

Крім трактування зображень коня і бика як зооморфних кодів активного чоловічого та пасивного жіночого начала, А. Леруа-Гуран пов'язував зображення цих тварин з динамічним та статичним сприйняттям простору в печерах. У заплутаному лабіринті печер дослідник виділяв сім зон: 1) вхід, 2) коридори, переходи, проходи, 3) входи в бічні заглиблення коридорів (алькови), 4) кути альковів, 5) головні зали, 6) центральні частини головних залів, 7) периферію головних залів. На центральних панно залів, де люди зупинялись для звершення обрядів, розміщались в основному зображення биків, бізонів та зубрів, які сприймалися як символи інертності та спокою. Їх зображення асоціювались зі статичним сприйняттям простору. На передніх ділянках печерних комплексів перед входом або в довгих коридорах, які треба було проходити, розміщували малюнки тварин, що швидко пересуваються – коней, оленів, лосів та інших, образи яких відповідали динамічному сприйняттю простору. Хоча класифікація А. Леруа-Гурана зазнала критики з боку інших фахівців, оскільки далеко не в кожній печері можна було чітко простежити названі ним зони, безперечним фактом було те, що центральне місце в печерних розписах займали зображення биків, бізонів, турів, мамонтів та коней. На центральних частинах стін і стель підземних залів було виявлено 91% усіх зображень бізонів, 92% усіх зображень турів, 86% усіх зображень коней, 58% усіх

зображень мамонтів.³⁰⁰

Розглянувши 564 твори дрібної пластики та сюжетної графіки на мобільних артефактах, А. Леруа-Гуран встановив подібні закономірності в розміщенні на них образів і знаків. На дротиках, списометалках та інших знаряддях чоловічого мисливського промислу найбільш часто повторюються малюнки чоловічого знаку, а також коней, але ні разу не трапляється зображення жінки, тура і край рідко трапляється зображення бізонів. Ця закономірність, на думку вченого, є підтвердженням того, що кінь і бик були не тільки головними промисловими тваринами, але й головними символами, з якими асоціювалося активне динамічне чоловіче та пасивне статичне жіноче начало. Але, як зазначав сам А. Леруа-Гуран, «не дивлячись на це, складність розписів настільки велика, що не можна їх повністю пояснити символізмом плодючості та розмноження».³⁰¹

У печерних розписах 20 – 10 тисячоліття до н.е. деякі анімалістичні зображення набули ще одного значення, якого не мали в більш ранні періоди, а саме, стали символічними образами сузір'їв, що доведено дослідженнями сучасних учених. Вхідження в коло сакральних інтересів палеолітичної людини сузір'їв і зображення їх в образах тварин було наслідком довготривалого спостереження за небесними світилами. Чимало фактів свідчать, що зацікавлення небесним світом з'явилося у первісній людини ще в період фінального ашелю разом з пробудженням духовної свідомості. Найдавніші рукотворні символічні знаки у вигляді круглих заглиблень, вибиті на стінах печер Аудиторіум і Даракль Чаттан 500 – 144 тисячі років тому, можна пов'язати із зародженням поклоніння сонячному світилу. Палеолітична людина рано усвідомила його життєдайну силу і нічого не боялась так, як зникнення Сонця. Вже наприкінці ашельської – на

³⁰⁰ Leroi-Gourhan, André. Los hombres prehistóricos y la Religión Símbolos, Artes y Creencias de la Prehistoria. — Editorial Istmo, Madrid, 1984. Цитата з праці: Ла-Пасьєра. URL: <https://bit.ly/3qTLydT> (дата звернення: 07.04.2021).

³⁰¹ Там само.

початку мустьєрської доби палеоантроп сакралізував місячне світило, пов'язавши його фази з магією розмноження; про це свідчать паралельні нарізки «7» і «14» на хребці лісового слона зі стоянки Странска Скала, яка датується згідно з палеомагнітними даними 783 тис. років тому, та нарізки на фрагменті бичачого ребра з печери Більцингслебен, що датується 400 – 350 тисяч років тому.³⁰² На початку верхнього палеоліту на мобільних предметах і на стінах печер з'являються пов'язані з магією розмноження численні місячні календарі, в яких число позначок відповідає числу днів кількох місяців або цілого місячного року. 22 – 23 тисячоліттям до н.е. датується найдавніший сонячний календар (365 днів), виявлений на стоянці Мальта. Найдавніша карта зоряного неба, вигравірувана на фрагменті кістки мамонта близько 25 тисяч років до н.е., була знайдена в 1978 р. краєзнавцем А. А. Столбуновим на палеолітичній стоянці Чокурча – 2, в долині річки Малий Салтир біля Сімферополя. Голова астрономічної спілки м. Запоріжжя В. М. Чернов порівняв вигравірувані на кістці зображення із зоряним атласом академіка О. О. Михайлова. Після поправок щодо давності епохи та деяких інших параметрів, вчений дійшов висновку, що на кістці мамонта була нанесена карта неба, яка містить позначення 102 зірок з 17 сузір'їв Північної та Південної півкуль. Хоча цей висновок дискусійний і потребує додаткових перевірок, все ж він заслуговує на увагу як можливе свідчення спостережень за зоряним небом в добу палеоліту.³⁰³

Як Місяць і Сонце, зірки цікавили первісну людину не суто як наукові об'єкти спостережень, а, насамперед, як культові об'єкти поклоніння. Про розвиток релігійних ритуалів, пов'язаних із зірками, свідчать печерні зображення тварин, обриси яких відповідають схемам розташування

³⁰² Bednarik Robert G. The Bilzingsleben engravings in context of Lower Palaeolithic palaeoart. / Veröffentlichungen des Landesamtes für Archäologie Band 57. 2003. Festschrift Dietrich Mania. URL: <https://www.ifrao.com/wp-content/uploads/2015/05/03Bilzings.pdf> (дата звернення: 18.04.2024).

³⁰³ Вавилова І., Артеменко Т. Найдавніші свідчення про астрономічні спостереження на території України. *Українське небо. Студії над історією астрономії в Україні*. Львів: Інститут прикладних проблем механіки і математики ім. Я.С. Підстригача НАН України, 2004. С. 8 – 19. С.16

головних зірок у деяких сузір'ях. Це дозволяє припустити, що саме в цей час палеолітична людина почала звертати на них увагу, і оскільки вона була тісно пов'язана з тваринним світом, вбачати в них обриси тварин і, можливо, давати їм відповідні назви і складати міфи. За словами А. Д. Столяра, ці зображення «стають засобами матеріалізації світоглядних понять, що складаються у свідомості первісної людини по мірі розвитку абстрактно-фантастичного пояснення всесвіту».³⁰⁴

Зображення тварин, які могли сприйматись як символи Сонця, Місяця та деяких сузір'їв, виявлено, зокрема, в печері Ласко, відкритій 12 вересня 1940 р. в департаменті Перигор. Перше радіо-вуглецеве датування печери, проведене Віллардом Ліббі на основі аналізу деревного вугілля, знайденого в світильниках «шахти» Ласко, дало результат 15, 5 тис. р. до н.е., який було поставлено під сумнів А. Брейлем.³⁰⁵ В 1998 р. на підставі проведення мас-спектрометрії дерев'яного фрагменту з «шахти» печери Ласко вчені отримали дату 18,6 тисяч років до н.е.³⁰⁶ Нині більшість дослідників визнають саме це датування. Зокрема, Норбер Ожуля наводить низку ознак, які підтверджують, що ця пам'ятка належить до солютрейської культури. Це, зокрема, наявність геометричних символів, характерних для того часу, особливості в зображенні рогів зубрів, малюнок людини напроти тварини з сімейства порожнисторогих, подібний до зображення в печері Рок де Сер, та ін.³⁰⁷ У печері Ласко не знайдено знарядь праці або будь-яких інших артефактів, які б свідчили, що вона використовувалась як житло. Ця печера була суто культовою спорудою, своєрідним святилищем, храмом, в якому люди поклонялись Сонцю,

³⁰⁴ Цитовано з : Бондарчук Я.В. Історія релігійного мистецтва як відображення духовної еволюції людства в космічних циклах прецесії : монографія. Львів: ПП «Релігійне видавництво «Святих Володимира та Ольги», 2022. 928 с. С. 298.

³⁰⁵ Breuil H. Les datations par C14 de Lascaux (Dordogne) et Philip Cave (S.W. Africa) . *Bulletin de la Société Préhistorique Française*. 1954. T. LI, 11-12. P. 554—559.

³⁰⁶ Aujoulat N., Cleyet-Merle J.-J., Gaussen J., Tisnerat N. et Valladas H. Approche chronologique de quelques sites ornés paléolithiques du Périgord par datation carbone 14 en spectrométrie de masse par accélérateur de leur mobilier archéologique. *Paléo*. 1998. № 10. P. 319—323.

³⁰⁷ Aujoulat N. Lascaux — Le geste, l'espace et le temps. *Seuil*, 2004.

Місяцю, зорям і створювали їхні символи в образах тварин. Печера має складне планування. Її загальна довжина 250 м, середня висота – 30 м, площа – 1500 м². Приміщення розташовані у два яруси, проте розписи розміщені в основному у верхній частині галерей. На стінах є більше 350 зображень тварин (коні, бізони, зубри, олені, барани, ведмідь, козоріг та ін.), виконаних фарбою. Кальцитові стіни печери мало підходили для гравіювання. Вивчення барвників під мікроскопом показало, що чорні барвники робили з окису марганцю, а жовті, помаранчеві та червоні – з окису залізі. Всі вони використовувались у чистому вигляді без будь-яких мінеральних домішок і без теплової обробки.³⁰⁸

Центром всієї композиції підземних приміщень була так звана «зала биків» («ротонда»), довжина якої 17 м, ширина 5,5 – 7 м, висота 7 м. На південній стіні тут зображено 3 великих бики, а біля них – маленькі бики та коні (рис.2.52). Бики та коні не були об'єктами мисливського промислу і не використовувались з метою добування м'яса, шерсті, кісток. Головною промисловою твариною для насельників Ласко був північний олень, кістки якого становлять 88% усіх кісток, виявлених на стоянці. Отже, первісні художники малювали биків і коней не з метою мисливської промислової магії. Як вже зазначалось, А. Леруа-Гуран вважав їх символами чоловічого (кінь) та жіночого (бик) начала. Не менш вартісною є версія, згідно з якою зображення тварин у печері Ласко сприймалися як символи Сонця (кінь, олень) та Місяця (бик) і пов'язувались з річним рухом цих небесних світил, точніше з релігійними обрядами, які відбувалися у дні сонцестоянь і рівнодень. Цю версію підтверджує розміщення малюнків тварин у комплексі печери. У «великій залі» («ротонді») розміщено чимало зображень биків і коней, але є лише два особливих малюнки кобилиць, виконаних яскраво-червоною фарбою, які могли позначати день літнього

³⁰⁸ Chalmin E., Menu M., Pomiès M.-P., Vignaud C., Aujoulat N. et Geneste J.-M. *Les blasons de Lascaux* / L'Anthropologie, 2004. Т. 108. Р. 571—592.

сонцестояння. З цієї зали розписи ведуть у бічну «осьову галерею», на стінах якої намальовані коні. Зменшуючись у кількості, що символізує послаблення сонячної активності і наступ холодної пори року, вони «скачуть» у напрямку «малої зали» (якою закінчується бічна галерея) із зображенням двох козлів, котрі могли бути знаками зимового сонцестояння. Козел з глибокої давнини був символом зими, саме з початком зими у кіз починається тічка.

Крім коней, в «осьовій галереї» розміщено єдине зображення північного оленя, яке, очевидно, сприймалось як сонячний знак (рис.2.53). Цікавою деталлю є закінчення його рогів, що нагадують стилізовані сонячні диски з 5 променями. Доцільно підкреслити, що в багатьох давніх народів олень, як і кінь, був зооморфним символом сонця, а його розгалужені роги асоціювались з променями. Зокрема, у скіфів символом бога сонця Гойтосира був олень з розлогими рогами. Зображення оленя в печері Ласко свідчить, що витоки таких асоціацій сягають доби верхнього палеоліту.

Під малюнком оленя зображено символи, пов'язані з сонячним календарем. Це чотирикутник, від якого йдуть 12 рівномірно розташованих плям-дисків, що можна трактувати як графічні символи 12 сузір'їв, під якими проходить Сонце протягом року. З чотирикутником традиційно пов'язують символіку чотирьох сторін світу, але у контексті із сонячною символікою прямокутник, швидше за все, міг символізувати чотири позиції Сонця – зимове і літнє сонцестояння та весняне і осіннє рівнодення. Якщо на початку верхнього палеоліту календарні ряди були пов'язані з Місяцем і з магією розмноження, то починаючи з 23 – 22 тисячоліття до н.е. в коло сакральних інтересів палеолітичної людини входить спостереження за Сонцем, а згодом за зодіакальними сузір'ями. Як пише Франсуа де Россе, «небо стає книгою, в якій здивована Земля читає написану вогняними

буквами історію року».³⁰⁹

Американський космолог Френк Едж першим висунув версію й аргументовано довів, що деякі зображення тварин у печері Ласко могли сприйматись як символи зодіакальних сузір'їв. У грудні 1995 р. він опублікував свій звіт з «небесною інтерпретацією» зали биків у печері Ласко. На основі комп'ютерної реконструкції вчений показав, який вигляд мало сузір'я Тельця в день літнього сонцестояння перед світанком у 18 – 15 тисячолітті до н.е. і довів, що між його обрисами і найбільшим зображенням бика в печері Ласко є значна подібність (рис.2.54). «Зверніть увагу, – писав учений, – на шість добре помітних чорних крапок якраз над плечима бика з Ласко. Порівнюючи їх з Плеядами, ми можемо побачити, наскільки ґрунтовний зв'язок між цим биком і сузір'ям Тельця. Ці шість крапок не лише збігаються по кількості з добре видимими Плеядами, але й розміщуються в просторі приблизно так само щодо тулуба і морди преславного бика. Подібність цього бика льодовикового періоду з традиційним зображенням сузір'я Тельця таке велике, що якби бик з Ласко був виявлений у середньовічному манускрипті, а не на стелі печери, ми відразу пізнали би в ньому Тельця».³¹⁰

Ідею Френка Еджа, що люди верхнього палеоліту могли пов'язувати сузір'я з образами тварин і зображувати їх як культові знаки на стінах печер, підтримав доктор фізико-математичних наук, провідний фахівець в галузі археоастрономії Олександр Гурштейн (р. н. 1937), який на той час обіймав посаду професора астрономії в державному коледжі Меза (штат Колорадо). У травні 1997 р. в журналі «Scientific American» він опублікував статтю, в якій стверджував, що «ідентичність зображень найбільш відомих сузір'їв з

³⁰⁹ Цитовано з : Бондарчук Я.В. Історія релігійного мистецтва як відображення духовної еволюції людства в космічних циклах прецесії : монографія. Львів: ПП «Релігійне видавництво «Святих Володимира та Ольги», 2022. 928 с. С. 303.

³¹⁰ Там само. С.304.

тваринами може виявитися набагато давнішою, ніж вважали раніше».³¹¹ У той же час вивчати малюнки печери Ласко почала французька дослідниця Шанталь Жене Валькві. У цій справі їй допомагав головний охоронець гротів Ласко, один з провідних фахівців з доісторичного мистецтва – Жан Мішель Жене. «На початку 1999 року, – пише Шанталь Жене Валькві, – я доручила йому дослідити місце, де містяться малюнки, вивчені мною попередньо за планом грота. Сонячні промені, на мою думку, повинні були проникати через вхід у «залу Тельця» під час написання скельних зображень. Жан Мішель Жене довів, що дійсно тимчасовий вхід у грот нині знаходиться в тому ж місці, що й раніше, в кам'яному віці. «А пізніше ми зрозуміли, що 9 червня 2001 р. сонячні промені проникали у грот так само, як під час роботи давніх художників. Виходить, що місце для своєї роботи давні живописці вибирали навпроти входу в грот, саме так, щоб малювати те, що вони бачили в отворі: вдень – Сонце, яке освітлювало грот, а по вечорах і ночах – зорі».³¹²

Для того щоб довести, що зображення тварин на вигнутому склепінні зали Ласко справді представляють зображення сузір'їв, видимих у певний час на небосхилі в отворі входу до печери, потрібно було взнати, коли ці сузір'я розміщувались на небосхилі саме так, як вони зображені. Для цього Шанталь Жене Валькві, використовуючи астрономічну логіку, відтворила карту неба останнього періоду палеоліту. Потім порівняла її з малюнками в Ласко. Карта неба збіглася із зображеннями у гроті. До того ж було доведено, що художники працювали приблизно 18 – 17 тисяч років до н.е. Для цього дослідники зафіксували розташування і розміри ліній малюнків і порівняли їх з астрономічними даними. Ця складна робота дозволила палеоастрономам зробити висновок,

³¹¹ Цитовано з : Бондарчук Я.В. Історія релігійного мистецтва як відображення духовної еволюції людства в космічних циклах прецесії : монографія. Львів: ПП «Релігійне видавництво «Святих Володимира та Ольги», 2022. 928 с. С. 304.

³¹² Там само. С. 305.

що обриси тварин відповідають розташуванню зірок у деяких сузір'ях Зодіаку. Схожа на бика дивна тварина з надзвичайно довгими прямими рогами, намальована на північній стіні зали, була не що інше, як зображення сузір'я Козерога. Трохи далі від Козерога чорною та червоною фарбою в динамічній позі намальований могутній бик, груди якого всіяні крапками. Це зображення відповідає сузір'ю Скорпіона, що перетинається з Чумацьким Шляхом (рис.2.55). На першій стінці, орієнтованій на південь, упізнається сузір'я Тельця з групою зірок Плеяд (рис. 2.54), про яке вже писав у 1995 році американський дослідник Френк Едж. Ці сузір'я було видно через вхід у грот. Отже, насельники Ласко звертали на них увагу, і, оскільки були тісно пов'язані з тваринним світом, то вбачали в них обриси тварин і робили об'єктами свого поклоніння.

Теорія Шанталь Жене Вальківі викликала гарячі дискусії. Деякі науковці поставилися до неї зі скептицизмом. Зокрема, співробітник Музею природної історії Дені В'ялу написав, що теорія Шанталь лише гіпотеза, яка не має нічого спільного з наукою. Йому заперечив астроном з університету в Монпельє Жерар Жозневі, котрий перевірів розрахунки Шанталь Вальківі. «Зрозуміло, що ці давні люди, – зазначав учений, – володіли такими астрономічними знаннями, що могли зображувати реальні сузір'я. І ці малюнки належать до весняного й осіннього рівнодення в доісторичний період. Що стосується критики цієї гіпотези, то вона показує нездатність деяких фахівців з доісторичного періоду замислитися про можливий вплив небозводу і зірок на людей і місця, які вони вивчають».³¹³ На захист теорії Шанталь Вальківі виступив і Жан Мішель Жене. За його словами, «... її наукові дослідження базуються на систематиці, а не тільки на переконаннях, більш чи менш обґрунтованих. Шанталь показала

³¹³ Цитовано з : Бондарчук Я.В. Історія релігійного мистецтва як відображення духовної еволюції людства в космічних циклах прецесії : монографія. Львів: ПП «Релігійне видавництво «Святих Володимира та Ольги», 2022. 928 с. С. 306.

структуру, пов'язану з небом і намальовану на склепіннях грота. Це вже велике досягнення навіть у тому випадку, якщо будуть потрібні наступні підтвердження її точки зору. В усякому випадку гіпотеза, згідно з якою людство часів палеоліту мало потребу в зірках, щоб вести облік часу і передбачати сезонні зміни, досить реальна. У 60-ті роки ХХ століття її висував Олександр Маршак, який вивчав предмети побуту епохи палеоліту з малюнками на них, що представляли фази Місяця».³¹⁴

В Україні зображення тварин, пов'язаних зі схемою розташування зірок у скупченні Гіад (які утворюють чіткий астеризм у сузір'ї Тельця) виявлено в комплексі печер Кам'яної Могили. Цей астеризм є на стіні в «гроті мамонта», в композиції з чотирма биками, на зображенні одного з них (рис.2.56), а також на чуринзі, де зображено бика і носорога (рис. 2.57). Хоча найближче до нас розсіяне скупчення Гіад, складається з 150 космічних об'єктів, лише 4 зірки: Епсилон, Дельта, Гамма і Тета разом із зіркою Альдебаран утворюють чіткий астеризм – так звані «гострі голки Гіад» (рис.2.58). Оскільки цю групу зірок добре видно із землі, з великою часткою ймовірності можна припустити, що саме її передав давній митець на фігурах биків у Кам'яній Могили. Заслуга цього спостереження належить М. О. Чмихову.³¹⁵ Вчений датує зображення биків протонеолітом і пов'язує з культом бика і з сузір'ям Тельця, яке в V – III тисячолітті до н.е. очолювало зодіакальне коло. Проте, низка фактів свідчить на користь того, що ці зображення були створені в палеоліті. Вони розміщені у гроті, в якому є зображення мамонта з величезним бивнем, і тому швидше за все були створені одночасно з ним. На користь давності свідчить і те, що фігури чотирьох биків виконано в техніці заглибленого рельєфу, а також хаотичність композиції, що було характерно для палеолітичного мистецтва.

³¹⁴ Там само.

³¹⁵ Чмихов М. О., Кравченко Н. М., Черняков І. Т. Археологія та стародавня історія України: Курс лекцій. К. : Либідь, 1992. 376 с. С. 147 – 148.

Три бики зображено в позі кругової оборони, головами назовні, а четвертий бик – головою всередину кола. Ще більша хаотичність спостерігається в зображенні тварин на чуринзі з Кам'яної Могили. Носоріг зображений під биком і під кутом до нього, здається, що він виходить з черева бика. На наше переконання, більшу рацію у визначенні часу створення цих зображень мають Д.П. Крвавич, В.А. Овсійчук, С.О. Черепанова, які відносять їх до пізнього палеоліту.³¹⁶

Крім розглянутих зображень, малюнки тварин, які можна трактувати як зооморфні символи сузір'їв, оскільки вони вирізняються серед інших особливим розфарбуванням і особливим розміщенням, виявлено також в печерах: Ла Мут (малюнок козла на лампаді), Куньяк, Хорнос де ла Пенья, Ла Пасьєга (малюнки козерогів). Усі вони дають вагоме підтвердження тому, що в 21 – 18 тисячолітті до н.е. спостереження первісної людини за небесним світом набуло якісно нових форм. У коло її сакральних інтересів входять зорі та зодіакальні сузір'я, які пов'язуються з життям на землі і стають об'єктами міфологічних уявлень.

Новий етап духовного розвою провідних спільнот палеоліту збігається в часі з перебуванням точки весняного рівнодення в зодіакальних знаках Козерога (21 500 – 19 350 р. до н.е.) та Стрільця (19 350 – 17 200 р. до н.е.) і отримує відображення в характеристиках цих знаків, які постулюють виокремлення людини з царства земної природи і намагання досягнути надземний світ. Зі знаком Козерога пов'язується уявлення не лише про непорушну матеріальну основу природи, символом якої є камінь, але й про духовну основу (старт) піднесення до небес. Вважається, що Козоріг, який уявляється в образі тварини з риб'ячим хвостом і тілом та головою козла, є символом поєднання морських глибин і гірських висот, нижчого і

³¹⁶ Крвавич Д. П., Овсійчук В. А., Черепанова С. О. Українське мистецтво: Навч. посібн.: У 3 ч. Ч. I. Львів: Світ, 2003. 256 с. С. 46.

вищого рівнів буття. У минулу добу Козерога (47 300 – 45 150 р. до н.е.) зародився культ каменю як основи Землі і як сакрального предмету, який існує вічно і володіє енергетичною силою збереження від смерті та продовження життя людини в іншій реальності. Такі вірування знайшли відгук в одному з головних понять Козерога як вічної непорушної основи, що дає початок всьому існуючому в природі. У добу Козерога, що охоплює проміжок від 21 500 до 19 350 р. до н.е., на перший план виходить інша риса цього знаку як відриву від земного матеріального світу і поєднання зі світом неба, яка відповідала новим релігійно-світоглядним уявленням того часу.

Стрілець, що спрямовує свій лук до зірок, позиціонує звернення до світу обожнених космічних світил, стихією яких є вогонь. У попередню добу Стрільця (45 150 – 43 000 р. до н.е.) людина підкорила стихію вогню, створила символ небесного вогню – сонця у вигляді вписаного в коло хреста. У добу Стрільця, що охоплює проміжок часу від 19 350 до 17 200 р. до н.е. у коло сакральних інтересів людини входять зодіакальні сузір'я, які пов'язуються з образами тварин.

Намагання первісної людини розгадати таємниці небесного світу виявились у створенні численних календарів, які відображали річний рух Сонця, Місяця, зірок. Календарі мадленської доби різноманітні за своїми композиціями і є нерівноцінними в плані своєї складності. У деяких з них небагато позначок, а деякі вражають дослідників складністю обчислень днів сонячного та місячного року. Календарі, які являють собою ряди рисок або крапок-міток, нанесені на стіни печер Альтаміра, Ель Кастільйо, Ла Пасьєга.

На території України місячний календар на фрагменті бивня мамонта, виявлено на стоянці 15 – 13 тисячоліття до н.е. біля с. Гінці (Полтавської обл.)³¹⁷ (рис.2.59). На кістці мамонта продряпано вертикальну лінію, поділену горизонтальними рисками, розташованими у числовому ритмі фаз

³¹⁷ Гінцівська стоянка. URL: <https://bit.ly/3ooHSyW> (дата звернення: 09.04.2021).

Місяця: 6 маленьких і сьома велика, і знову 6 маленьких і сьома велика, що особливо чітко видно в лівій частині малюнку. Фрагмент бивня мамонта з подібними паралельними нарізками виявлено на Кирилівській стоянці, яка датується 19 – 17 тисячоліттям до н.е.³¹⁸ (рис. 2.60). З погляду В. О. Шевченка та А. Володченка, зображення на бивні мамонта з Кирилівської стоянки є однією з доісторичних карт України.³¹⁹ Не заперечуючи можливість цієї версії, зауважимо, що на відміну від наведених цими авторами інших доісторичних картографічних зображень, як, наприклад, на кістках із Межиріцької стоянки, Путивля, Дударкова, на яких видно зображення жител, тварин, дерев, малюнки на бивні з Кирилівської стоянки є цілком абстрактними. На них не можна розрізнити навіть натяків на схематичні відображення будь-яких природних об'єктів.

З нашого погляду, більш переконливою є версія І. Вавилової та Т. Артеменко, які вважають, що схематичні лінії на бивні мамонта з Кирилівської стоянки пов'язані з астрономічними спостереженнями.³²⁰ Розвиваючи цю думку, можна сказати, що паралельні лінії на бивні є позначеннями різних фаз місячного календаря. Рахуючи кількість ліній у різних комбінаціях на бивні з Кирилівської стоянки, ми отримуємо числа: 7, 14, 28, які відображають кількість днів у фазах Місяця. Наприклад, перша зліва група коротких насічок складається з 14 одиниць, друга група у вигляді фалоса – з 27 паралельних ліній, під нею зображено 7 ліній, група у вигляді рога складається з 21 горизонтальної лінії, на кожній з яких по 14 міток. Ймовірно, що всі ці композиції служили для складного обчислення днів.

Поряд з відносно простими календарями, на яких крапками або

³¹⁸ Кирилівська стоянка. URL: http://pamyatky.kiev.ua/articles/istorichni-statti/kirilivska-stoyanka-pizniy-paleolit-arheol_-vul-frunze-59-61 (дата звернення: .9.04.2021).

³¹⁹ Володченко А. Доісторичні карти України. URL: <http://spadok.org.ua/starozhytnosti/doistorychni-karty-ukrayiny> (дата звернення: .9.04.2021).

³²⁰ Вавилова І., Артеменко Т. Найдавніші свідчення про астрономічні спостереження на території України/ Українське небо: студії над історією астрономії в Україні. Львів: Інститут прикладних проблем механіки і математики ім. Я.С. Підстригача НАН України, 2004. С. 8 – 19. С. 10. URL: <https://books.google.com.ua/books?id=RwcpCgAAQBAJ&pg=PA10&lp> (дата звернення: 09.04.2021).

рисками позначались дні фаз Місяця, наприкінці солютрейського – на початку мадленського періоду на культових предметах: браслетах, пластинах, жезлах жерців – з'являються складні календарні орнаменти, пов'язані з рухом планет і зірок. Характерні зразки таких календарів знайдено на стоянках Мальта, Ачинськ та Мізин, які датуються приблизно одним і тим самим часом (21 – 18 тис. р. до н.е.), а також відзначаються подібним типом жител, зроблених з допомогою кісток тварин і розташованих уздовж рік.

Одні з найскладніших календарів того часу було створено на Мізинській стоянці, відкритій у 1907 р. в Коропському районі Чернігівської області. Чи не найбільш вагомий внесок у вивчення цієї пам'ятки зробив Іван Гаврилович Шовкопляс, який проводив тут розкопки в 1954 – 1964 рр. і узагальнив результати своєї праці у відповідній монографії. На думку вчених, Мізинську стоянку можна датувати кінцем другої або початком третьої стадії вюрма – 18 – 16 тисяч років до н.е.³²¹ Тут відкрито дитяче поховання та 5 господарсько-побутових комплексів, кожний з яких складався з довгочасного наземного житла, місць обробки каменю та кістки (виробничих центрів), скупчень кісток тварин, ям-сховищ з кістками та великих заглиблених вогнищ поза житлами.³²² Круглі житла діаметром близько 7 м і площею 25 м², споруджені з дерев'яних жердин, вкриті шкірами тварин, а ззовні обкладені кістками мамонтів, загалом були подібні до чумів північних народів. Особливу увагу археологів викликала споруда № 1, що мала ознаки культової. Як і інші, вона була круглою в плані з вогнищем посередині, мала площу 25 м², була обкладена 18 черепами і важкими кістками мамонта. Всього на побудову цієї споруди пішло 300 кісток великих тварин, у тому числі 273 кістки мамонта від 30 особин. За 1

³²¹ Мізинська стоянка. URL: <http://surl.li/ssqvo> (дата звернення: 18.04.2024).

³²² Археологія Української РСР. Том перший. К. : Наукова думка, 1971. 447 с. С. 48.

– 3 метри від неї була зроблена загорожа з поставлених вертикально кісток мамонта, яка служила заслоном від вітру для чотирьох розташованих тут вогнищ. На підлозі будівлі було знайдено предмети, що безсумнівно мали ритуальне значення. Зокрема, тут лежало кілька великих кісток мамонта: дві нижні щелепи, лопатка, тазова та велика гомілкорова кістка, на яких червоною вохрою було нанесено символічний орнамент у вигляді паралельних ліній і зигзагоподібних меандрів. Кістки, пофарбовані червоною вохрою, було знайдено і на інших палеолітичних стоянках (Костенки 21, Межирічі). Але мізинському набору кісток належить особливе місце через те, що на них нанесено не просто фарбу, а орнамент. Отже, варто зупинитись на ньому більш детально. Паралельні лінії, можливо, позначали дні місячного календаря. Семантичне навантаження меандрового орнаменту, що являє собою ряд зигзагів або хвилясту лінію, визначається вченими по-різному. Е. Ларте і Г. Крісті вважали, що він не має ніякої ідеї, а є суто виразом культу прекрасного.³²³ Г. Люке трактує меандр як «гру пальців», якою первісна людина отримувала естетичне задоволення.³²⁴ В. Кабо вважає, що «меандри – це символічні позначення підземних лабіринтів печер, які своєю чергою є символом потойбічного підземного світу, куди відходять і звідти знову повертаються тварини й люди, викликані до життя магічними обрядами».³²⁵

На нашу думку, дуже сумнівно, щоб у свідомості первісної людини народження природних істот було пов'язане з підземним світом. Всесвітні процеси смерті і народження відбуваються не в іншій потойбічній, а в земній природній реальності, у вічному потоці буття, з якого виривається і куди щезає все існуюче. Наочним графічним втіленням нескінченного потоку буття в часі і просторі, в якому складно переплітаються процеси життя і смерті, направлені в двох протилежних напрямках до неба і до землі, було

³²³ Lartet E, Christy H. Reliquia Aquitanica : In 3 Vol. London. 1865 – 1875/ P/ 263 – 264.

³²⁴ Luquet G.H. L'art la religion des Hommes Fossiles. Paris. 1926. P. 145.

³²⁵ Цитовано з: Бондарчук Я.В. Виникнення символу меандру як відображення релігійно-світоглядних уявлень палеолітичної людини. Культурологічна думка: збірник. К.: Інститут культурології Національної академії мистецтв України. 2019. № 15. С. 83 – 89. С. 83.

«нескінченне» протягування хвилястих ліній, які то підіймаються вгору, то опускаються донизу. За тим самим принципом поєднання протилежних напрямків по вертикалі вгору й униз і по горизонталі зліва направо побудований знак нескінченності в сучасній геометрії. Вірогідно, у такому ж плані можна трактувати меандрові орнаменти на лопатці мамонта в культовій будівлі на стоянці Мізин. Знайдені тут орнаментовані кістки мамонта (лопатка, стегно, щелепа) могли бути ритуальними музичними інструментами, які використовувались для магічних обрядів.

Особливо цінною знахідкою в цій будівлі був розбірний браслет, який у наборі музичних інструментів міг виконувати роль брязкальця (кастаньєт). Браслети такого типу використовувались у ритуальних танцях. Про це свідчать їх зображення на зап'ястях рук деяких жіночих скульптурок. Проте призначення мізинського браслету полягало не тільки у відбиванні ритму, а в тому, що він слугував календарем, на якому було відображено 10 місяців по 28 днів. Браслет складається з 5 горизонтальних пластин, на кінцях яких є отвори для сухожилля. Кожна з пластин орнаментована двома рядами коротких косих насічок, які поділяються на 4 групи. Число насічок у кожній групі 14, тільки іноді 13 і 15, але у загальній сумі вони дають 28. Після чотирнадцятого штриха нахил насічок змінюється на протилежний (рис.2.61), що, очевидно, пов'язується з фазами Місяця, який 14 днів збільшується до повного, а далі починає зменшуватися поки не щезає зовсім. Місячні календарі ще з доби мустьє пов'язувались з магією розмноження. Отже, нанесення місячного календаря на шумовий браслет, який відбивав такт, свідчить, що в цій культовій споруді проводились ритуальні танці, швидше за все, пов'язані з відтворювальною магією. Цю версію підтверджує й те, що подібний орнамент на лопатці мамонта, яка слугувала музичним ритуальним інструментом, нанесено червоною вохрою, і те, що в долівку культової споруди була встромлена жіноча фігурка, що також була задіяна в магічних обрядах відтворення життя.

На іншому браслеті з Мізинської стоянки, нанесено ще більш складний календар (рис. 2.62). У ньому майстер поєднав облік часу і за Місяцем, і за Сонцем. По вертикалі орнамент браслету можна розділити на 5 зон, з яких дві зони оздоблені простим меандровим орнаментом у вигляді ламаних ліній (кутів або зигзагів), а три зони – складними меандрами, які нагадують свастики. У лівій зоні 6 ламаних ліній, кожна з яких складається з 7 відтинків, що відповідають 7 дням однієї фази Місяця. Таким чином тут зображено 42 дні. У правій зоні 8 ламаних ліній, кожна з яких так само складається з 7 відтинків – усього 56 днів. Середня зона складних меандрів (свастик), розташована між зонами ламаних ліній, складається з 268 ліній. Якщо ми додамо до ліній середньої зони меандрів лінії бічних зон: $268 + 42 + 56$, отримаємо 366 – число, що майже збігається з числом днів у році згідно з сонячним календарем. А якщо до 268 елементів зони меандрів додати різницю між елементами зон зигзагів ($56 - 42 = 14$), то отримаємо число 282 – десять сидеричних місяців. Таким чином, у цій орнаментальній композиції знайшли відображення системи підрахунку часу згідно з річним сонячним циклом – 365 днів та згідно з місячним циклом – 282 дні, а також елементи узгодження сонячного і місячного календаря. Крім того, у трьох зонах складного орнаменту розташовано 30 меандрів, кожний з яких подібний до $\frac{1}{4}$ частини свастики і складається з 12 відтинків, усього їх 360. Отже, складний меандровий орнамент із 360 відтинків також відображає сонячний рік.

Вперше в палеолітичному мистецтві на мізинському браслеті з'являється знак свастики – хреста, який позиціюється у стані обертання, від чого його кінцівки загинаються в одну сторону. Хоча знак свастики існує тут не самостійно, а включений до килимкового орнаменту браслету, він утворився не випадково, а цілеспрямовано, як символ кругового руху (коловороту) сонця по небу протягом року.

Поєднання в орнаменті браслету двох типів композицій: стрічкової у вигляді меандру та центричної у вигляді свастики відображає два типи сприйняття руху небесних тіл у просторі і часі. Палеолітична людина спостерігала не лише лінійний рух Сонця і Місяця по небу протягом різних проміжків часу, але й те, що траєкторія їх руху утворює коло і знову повторюється. Річна круговерть сонця отримала образне втілення в символі свастики, загнуті краї якої створюють враження обертання по колу «за» або «проти» годинникової стрілки. Отже, зображення меандру та свастики на мізинському браслеті служили не лише для позначення днів року, але могли сприйматись як світоглядні символи. Якщо, стрічка меандру сприймалась як знак нескінченного звивистого потоку буття, то вкраплення в нього свастики – знаку коловороту сонця – означало присутність у природних життєвих процесах надземної сили, благодаті, яка ставала домінуючим організуючим вузлом кожного відрізка буття. Календар на мізинському браслеті, представлений у полісемантичних релігійно-світоглядних символах, є одним з найскладніших календарів свого часу.

Варто зазначити, що усвідомлення нескінченного руху земного і небесного світу, а також прагнення до абстрагування від візуальних образів, що виявилось в абстрактному символі меандру (найдавніші зображення якого припадають на 21 тис. до н.е.) отримало відображення в характеристиці домінуючого на той час зодіакального знака Водолія, який вважається знаком особливого сприйняття надземної духовної реальності. А утворення з чотирьох складних меандрів, розміщених хрестом, знака свастики, що символізував безупинний круговий рух Сонця, припадає на 18 тисячоліття до н.е. – добу знака вогняної стихії Стрільця (19 350 – 17 200 р. до н.е.) і знаходить відображення в характеристиці цього знака, який позиціює високі духовні амбіції людства, спрямовані на небесні світила, стихією яких є вогонь.

Підсумовуючи огляд календарів мадленської доби, можна зробити висновок, що вони демонструють значний поступ людства у вивченні руху небесних тіл, за якими вівся облік часу. Якщо раніше дні календаря зображувались просто рядами паралельних рисок або крапок, то наприкінці граветського періоду – на початку мадлену поряд з такими традиційними композиціями з'являються складні орнаменти у вигляді спіралей, як на мальтинській пластині, меандрів та свастики, як на браслеті з Мізіна. Елементи орнаменту служать не лише для позначення днів, але стають символами світових процесів, а саме, розгортання і згортання енергетичної активності Місяця (ряди паралельних ліній) і Сонця (спіраль), нескінченного звивистого потоку буття (меандр), кругового руху по небу сонячного світила, який сприймався як чинник присутності у природних процесах вищої сили (свастика). Зародження орнаментів, що відображали складне світосприйняття свого часу, припадає на періоди перебування Землі в зодіакальних знаках Водолія, Козерога, Стрільця, які позиціонують особливе зацікавлення надземними сферами і прагнення до відриву й абстрагування від конкретних речей матеріального світу.

Однією з найважливіших складових релігійного життя первісних спільнот у періоди солютре і мадлен традиційно залишались магичні обряди, пов'язані з мисливським промислом. Для успішного звершення магичної дії необхідно було точно ідентифікувати об'єкт, до якого вона звершується, оскільки в разі хибної ідентифікації дія буде спрямована не за тією адресою. Тому малюючи тварину, первісний художник використовував ідентифікацію по пам'яті, намагаючись зв'язати малюнок з духом (енергетикою) зображуваної тварини.

Визначною пам'яткою з численними зображеннями тварин, які без сумніву пов'язані з мисливською магією, є печера Альтаміра (*La cueva de Altamira*), відкрита в 1879 р. іспанським дослідником Марселіно де Сатуолою та його дочкою Марією. Печера використовувалася впродовж

кількох періодів за 22 000 роки заселення, приблизно від 36 500 до 13 000 років тому, коли головний вхід печери був закритий зсувом. Найбільше розписів було виконано в періоди солютре і мадлен 18,2 – 13,5 тис. р. до н.е.³²⁶ Печера являє собою 10 залів та галерей загальною довжиною 270 м. На стелі головної зали, довжина якої 18 м, висота від 2 до 6 м, розміщено 17 зображень бізонів (16 поліхромних і 1 чорного кольору) розмірами від 1,4 до 1,8 метрів. На думку А. Леруа-Гурана та Мускіса і Саури (Muzquiz y Saura), ці зображення складають одну композицію, в якій «стадо бізонів ... самці, самки і маленькі бізони зображено в різних положеннях і позиціях».³²⁷ Одинадцять з них стоять, деякі дивляться в один бік, ніби готуючись захистити стадо від нападу хижаків, а інші зображені падаючими. В інших залах і галереях печери розміщено зображення биків, зубрів, оленів, гірських козлів. Деякі з тварин зображені без ніг, зокрема, олень у галереї IV та чорний бізон у галереї V. Ці зображення, як і малюнки падаючих, підбитих бізонів дають підстави пов'язати їх з мисливською магією. Вважалося, якщо намалювати тварину без ніг, вражену списом або падаючу, полювання буде вдалим. Роблячи такі малюнки і використовуючи їх для магічних ритуалів, мисливці психологічно налаштовували себе на полювання. Могутні бізони не здавались такими небезпечними, а швидкі коні та олені легше давалися в руки.

Шедевром палеолітичного мистецтва є поліхромні зображення падаючих бізонів (рис. 2.63). У цих малюнках геніальний первісний митець з допомогою світлотіньових та тонових переходів фарби так майстерно передав анатомію тварин та їх рух, що довгий час науковці не могли повірити, що малюнок був виконаний первісною людиною близько 20 тисяч років тому. За достовірність і експресію живопису Альтаміру називають

³²⁶ Альтаміра. URL: <https://t.ly/P3iUI> (дата звернення: 19.0-4.2024).

³²⁷ Печера Альтаміра. URL: <http://culturaespanola.ru/dostoprimechatelnosti/dostpoprimechatelnosti-ispanii-peshhera-altamira-cueva-de-altamira/> (д. зв.: 22.04.2024).

Сікстинською капелою первісного мистецтва. Пабло Пікассо, побачивши ці малюнки, в захопленні вигукнув: «Після Альтаміри – все занепад. Ніхто з сучасних художників не зможе намалювати подібне». «...Якщо [палеолітичний] печерний живопис є прикладом великої художньої здібності, печера Альтаміра являє його найвидатніший твір».³²⁸

Ще одним характерним прикладом зображення тварини, яке використовувалось для магії полювання, є малюнок бізона, враженого дротиками або стрілами, у найдовшій палеолітичній печері Ніо (10 890+- 160 р. до н.е.),³²⁹ довжина галерей якої 2 км. Виключно культовий характер печери засвідчує її важкодоступне розташування на висоті 100 м над річкою Вікдессо, відсутність у ній будь-яких ознак проживання людини, а також розміщення символічних знаків у глибині печери за 500 метрів від входу і малюнків тварин у так званому Чорному салоні, де виявлено 2/3 з 104 зображень. На тулубі бізона з печери Ніо чітко видно 2 коротких зубчастих знаряддя полювання (можливо, дротики), нанесені червоною фарбою, та 2 зубчастих знаряддя, подібні до стріл, нанесені чорною фарбою під час виконання магічного дійства (рис. 2.64).

Особливо цікавим є малюнок у печері В'єха (Давня) з комплексу Альпера. Тут червоною та коричневою фарбами зображена сцена полювання або обряд мисливської магії.³³⁰ У хаотичному нагромадженні зображень людей і тварин можна розрізнити кілька фігурок з луками, але найбільше виділяються постаті шаманів, оскільки в руках вони тримають пучки прутів, палок або стріл, а на головах у них складні убори, зроблені з довгих пучків пір'я або рослин. Один з шаманів, зображений зліва над фігурою оленя, робить широкий крок вперед, інший також широко крокує між двома фігурами биків, піднявши руки вгору в ритуальному жесті, ще

³²⁸ Saura, Pedro (junio de 1999). «Los secretos de Altamira». Newton Siglo XXI 2 (14): 84-92. «Un solo artista pintó esta obra maestra».

³²⁹ Ніо (печера). URL: <https://bit.ly/3edOlcV> (дата звернення: 15.04.2021).

³³⁰ Альпера. URL: <http://dic.academic.ru/dic.nsf/bse/63113/> (дата звернення: 15.04.2021).

один шаман із широко розставленими ногами, однією рукою тримає за мотузку тварину (рис. 2.65).

Унікальні зображення обрядів, пов'язаних з мисливською магією, виявлено в печері Труа Фрер (Trois-Frères), відкритій у 1914 р. трьома синами графа Бегуена – Максом, Жаком та Луї. Малюнки Труа Фрер датуються: 17,7 – 14,5/13 тис. р. до н.е.³³¹ Серед малюнків тварин виділяються зображення двох чаклунів. Один з них у рогатій масці бізона і в шкурі з хвостом йде за бізоном та оленем, ніби підганяючи їх і виконуючи ритуальний танець (рис. 2.66). Художник прекрасно передав біг тварин, положення передніх піднятих ніг, витягнуті вперед шиї. Обидві руки чаклуна витягнуті вперед, від обличчя, закритого маскою, відходить довгий вузький предмет, подібний за своєю формою до сопілки. Ноги, особливо ліва, сильно зігнуті в колінах, немов він присідає. Такі пружинячі рухи ніг були однією з головних ознак найдавніших танців. На тулубі оленя видно чіткий ряд з 8 позначок, розташованих на однаковій відстані одна від одної, які, очевидно, були нанесені під час виконання магічного обряду.

У центрі головної зали печери Труа Фрер, на висоті трьох метрів, на почесному місці, розміщене зображення ще одного шамана, виконане гравіюванням і розфарбоване чорною фарбою (рис.2.67). Найбільш точний опис чаклуна залишили нам його першовідкривачі брати Бегуен. Згідно з ним, у головній залі печери був зображений шаман мисливського племені, який виконує магічний обряд. Він «... надів на себе шкуру з лев'ячими лапами з кігтями, натягнув на себе маску бізона з дзьобом орла, очима сови, вухами вовка і оленячими рогами. Ззаду він прив'язав хвіст коня. Шаман сподівався, що таким чином оволодіє всіма магічними силами, всіма фізичними якостями цих тварин: хоробрістю лева, гостротою зору

³³¹ Труа Фрер . URL: <http://surl.li/tvtyu> (дата звернення: 19.04.2024).

орла вдень і сови вночі, слухом вовка, витривалістю бізона, швидкістю коня й оленя».³³² Невипадково шаман поєднав у своєму образі 7 тварин, оскільки це число мало для первісних людей містичне значення. У природному амфітеатрі печери чаклун займає головне положення. Під ним є зображення бізона (2 м) та довгої процесії продряпаних на камені тварин, на яких залишилися сліди мисливської магії. Більшість з намальованих тварин вражені стрілами, поранені, або мають на собі інші ознаки того, що вони повинні впасти під ударами списів та дротиків. Ці малюнки свідчать, що доісторичний чаклун часто приходив у печеру для заклинань і магічних обрядів у своєму звіриному строї, який наводив жах і викликав галюцинації. Він вірив, що своїми магічними діями й ударами в зображення тварин він закликає на допомогу своєму племені надприродні сили, які допоможуть мисливцям подолати реальних коней, бізонів, оленів, по-своєму молився за вдалий результат полювання, щоб чоловіки отримали перемогу над звірами і щоб у племені було багато їжі.

Чимало зображень, пов'язаних з мисливською магією, виявлено серед петрогліфів печерного комплексу Кам'яна могила, розташованого в долині річки Молочної, недалеко від м. Мелітополя Запорізької області. Малюнки цієї унікальної пам'ятки датуються від доби палеоліту до середніх віків. Проте найдавніші малюнки, як показали дослідження Б. Д. Михайлова, було зроблено від 24 до 20 тисяч р. до н.е., оскільки вони відображають тварин (мамонтів, бізонів, печерних тигрів), що жили в той час на території Приазов'я.³³³ Особливо багато зображень тварин, виконаних у техніці контррельєфу, розміщено в гроті № 9, який називають гротом мамонта або гротом бика. На багатьох малюнках та біля них видно ямки-заглиблення, які є слідами від металевих мисливської зброї або її

³³² Цитовано з : Бондарчук Я.В. Історія релігійного мистецтва як відображення духовної еволюції людства в космічних циклах прецесії : монографія. Львів: ПП «Релігійне видавництво «Святих Володимира та Ольги», 2022. 928 с. С. 334.

³³³ Кам'яна Могила. URL: <https://bit.ly/3rjfSyT> (дата звернення: 16.04.2021).

імітацій, що використовувались під час обрядів магії полювання. Унікальним є малюнок тварини з величезними, як у мамонта, бивнями (рис.2.68). Одні дослідники називали цю тварину биком, інші – мамонтом. Автори першого тому праці «Українське мистецтво» (2003), поєднавши дві точки зору, назвали її «мамонто-биком» – одним з перших прикладів поліморфізму в мистецтві палеоліту.³³⁴ Тварина має тіло, як у бика, і величезні бивні, як у мамонта.

На стелі грота мамонта розміщено зображення шамана, яке, як і в печері Труа Фрер, можна пов'язати з магією полювання (рис.2.69). Серед незрозумілих накреслень можна розрізнити постать чаклуна, котрий стоїть з піднесеними вгору руками з розчепіреними пальцями в позі заклинателя, що в пориві сакрального екстазу здійснює певний ритуал. Внизу композиції, під його ногами зображено поваленого вовка, який лежить на спині.

У гроті чаклуна в комплексі Кам'яної могили є ще одне зображення шамана, пов'язане з мисливською магією (рис.2.70). На цьому малюнку чаклун сидить у ямі, що нагадує собою пастку, оскільки вона прокреслена сіткою ліній. Трохи нижче від нього зображено забитого мамонта, постать якого також прокреслена прямими рисками, що могли означати пастку, палки, списи. Навколо мамонта розміщено умовні антропоморфні фігурки. Сенс малюнка полягав у тому, що своїми чарами шаман заманив тварину в пастку і забезпечив вдале полювання.

Розглянуті артефакти демонструють подальше удосконалення мисливського промислу, в якому вже використовуються лук і стріли. Їхні зображення на малюнках тварин, задіяних у мисливській магії, спонукають до думки, що в цей час ця зброя набуває сакрального значення і наділяється

³³⁴ Кривавич Д. П., Овсійчук В. А., Черепанова С. О. Українське мистецтво. Навч. посіб. У 3 ч./ Передмова проф. В. Скотного. Ч.1. Львів: Світ, 2003. 256 с. С. 49.

магічною силою, яка допомагає вполювати дичину. Символічне ураження нею зображень звірів стає часткою магічного обряду. Початок використання лука і стріл припадає на астрономічну добу Срільця (19 350 – 17 200 р. до н.е.) і відображається в характеристиці цього зодіакального знака, що уявляється як кентавр, який стріляє з лука, і позиціює силу, азарт, прагнення перемагати. Новою рисою печерного живопису стають сюжетні композиції, які відображають магічні обряди з участю чоловіків-шаманів і сцени полювання.

Наприкінці солютрейського – на початку мадленського періоду набуває подальшого розвитку синтезування ідеї душі з образом пташки. У печерному живописі з'являються малюнки, в яких образ птаха включається в зображення трагічних ситуацій полювання, де мисливець гине. Це важливе спостереження, що чоловік, зображений в якомусь зв'язку з пташкою, завжди перебуває в критичному тяжкому становищі, належить французькій дослідниці Аннет Ламінг-Емперер (Annete Laming-Emperire (1917 – 1977)).³³⁵ Один з найбільш яскравих прикладів подібної ситуації розміщено в печері Ласко, у так званій «шахті з мерцем», в яку треба спуститись на 4 – 5 м нижче від загального рівня печери (рис.2.71, 2.72). У цьому особливому відділі печери зображений поранений бізон, з черева якого вивалюються нутроці, під бізоном видно якесь зубчасте знаряддя. Біля рогів бізона лежить мертвий чоловік з розкинутими руками, поруч нього – зламаный дротик. Трохи далі зображений носоріг, який, очевидно, убив мисливця і тепер ніби відходить від нього. Цікавою деталлю цієї композиції є намальована біля чоловіка пташка на довгій жердині. Цей атрибут можна трактувати як жезл (знак влади та особливого статусу) або як списометалку – пристрій, у який вставляли спис з метою посилення кидка. Проте зображення пташки, на якому б предметі воно не розміщувалось,

³³⁵ Laming Emperaire A. La signification de l'art rupestre paléolithique. «L'homme de Cro- Magnon». Paris, 1962. p. 287.

трактується в ситуації загибелі мисливця однозначно як символ людської душі, яка покинула тіло, щоб поринути в надземний світ. Важливою особливістю є те, що вбитий чоловік, зображений у «шахті» Ласко, має пташині риси. В нього пташина голова, а на руках по чотири пальці. Ніби давній художник намагався підкреслити, що зображує не людину, а її душу, котра має і людські, і пташині ознаки. Те, що зображення розміщено у важкодоступному відділі печери, відокремленому від інших, на більшій глибині, свідчить, що його могли використовувати для звершення поховальних обрядів над загиблими мисливцями. Подібні трагічні сцени полювання із мисливцями з пташиними рисами та з пташками, зображеними у вигляді «авіаформ», виявлено на барельєфі Рок де Сер, у гроті Вілар, у печері Лас Монедас.

Уявлення про душу логічно пов'язувалось у свідомості первісної людини не лише з образом пташки, але й з образом жінки, яка вважалась носителькою людських душ – зародків життя. Поєднання з поняттям душі стало духовною основою співпричетності образів жінки і пташки. Жінка була вмістилищем людських душ, які вона давала народженим нею дітям, а пташка після смерті людей переносила їхні душі на небо.

Аналіз багатого репертуару верхньопалеолітичних зображень підтверджує семантичну спорідненість образу пташки з образом жінки. Вона виявляється в тому, що на зображеннях жінок розміщували знаки пташки і, навпаки, на зображенні птахів – жіночі знаки. У контексті зображень сцен полювання жінка і пташка могли виступати в приблизно адекватній взаємозамінній ролі. Їх зображення могли бути як візуальними, так і знаковими у вигляді «авіаформ» та «клавіформ». «Авіаформи» нагадували силует пташки з розпростертими крилами. «Клавіформи» являли собою подібні до клавіш профільні схематизовані зображення жінки у вигляді прямих стрижнів з опуклостями грудей у верхній частині або з опуклостями сідниць у нижній частині постатей.

Яскравим прикладом сакрального синтезу пташки і жінки, які сприймалися як носійниці людських душ, є сцена полювання із загиблими мисливцями в печері Піндаль (Іспанія, Астурія), що датується періодом середнього і пізнього мадлену (17 – 12 тис. р. до н.е. Тут намальований поранений бізон, у якого підкошені задні ноги; його рана у вигляді гострого кута різко виділяється на правому боці. Біля його рогів зображено дві повалені постаті, одна з яких чоловіча, а інша без явних ознак статі. Нижче від ніг бізона розміщений ряд із шести символічних знаків жінки у вигляді «клавіформ», а зліва – ряди крапок, які, очевидно, були місячним жіночим календарем (рис.2.73). Шість клавіформ, які в цьому сюжеті сприймаються як жіночі знаки відродження життя, свідчать, що зображення могло використовуватись у магічних обрядах, спрямованих на відродження життя загиблих в іншому світі. Варто навести й іншу версію розшифровки цієї сцени. А. Брейль вбачав у двох схематичних фігурках, не зображення мисливців, а зображення голови коня.³³⁶ Але це не міняє ідейної суті малюнка, оскільки пара: бик і кінь сприймалися у палеолітичному мистецтві як зооморфні коди жіночого і чоловічого начала і пов'язувались з продукуючою магією.

Особливо вражаючий тонкий синкретизм понять жінки і пташки фіксують скульптурки зі стоянки Мізин, що датується 18 – 16 тис. р. до н.е.³³⁷ У більшості скульптурок чітко виокремлюється овальний тулуб, від верхньої частини якого відходить маленька голова, а від нижньої частини відносно довгий хвіст, що розширюється донизу. Від середньої частини іноді відходять два відростки, які нагадують крила. Посередині тулуба розміщені знаки жіночого лона (матки) із зародками або лобкового трикутника (рис.2.74). На деяких фігурках є опуклості, що нагадують

³³⁶ Breuil H: Quatre cents siecles de l'art pariétal. Montignac; 1957.

³³⁷ Мізинська стоянка – найвідоміша стоянка палеолітичної доби. URL: http://ipress.ua/ljlive/mizynska_stoyanka_nayvidomisha_stoyanka_paleolitychnoi_doby_15507.html. (дата звернення: 16.04.2021).

жіночі груди, схематичним гравіюванням передані руки. На іншому боці тулуба деяких фігурок жінок-пташок нанесений орнамент з простих меандрів, у якому повторюється числовий ритм місячного календаря «7», що однозначно пов'язує їх з магією розмноження. На інших фігурках є складний меандр, який нагадує знаки свастик (рис. 2.75). На відміну від знаків свастик на мізинському браслеті, де вони були пов'язані з круговим рухом сонця і позначали 365 днів сонячного року, на жіночих скульптурках ці знаки мали інше символічне навантаження. Подібний візерунок, що складався з дотичних один до одного ромбів, виявлено на косому зрізі дентина (зуба) мамонта. У свідомості первісних мисливців такий орнамент міг асоціюватися з достатком і благополуччям. Розміщення цього орнаменту на жіночих скульптурках, які були священними ритуальними предметами, підтверджує, що він був для первісних людей ще й символом плодovitості, життєдайності, народження нового життя. Ймовірно при обрядах розмноження жінки покривали свої тіла таким орнаментом і для нанесення його на шкіру використовували скульптурки жінок-пташок (носіїв людських душ).

Асоціативність пташки з душею і небом обумовила використання її образу як зооморфного коду вищої частини світобудови в символічних зображеннях трьох зон всесвіту, які починають з'являтися на мобільних артефактах у мистецтві 16 – 15 тисячоліття до н.е. Варто акцентувати, що переважна більшість зображень тварин були побудовані за принципом суперпозиції або примикання, тобто хаотично розміщались одне біля одного або накладались одне на одне. Такі зображення були своєрідними метонімічними ланцюжками, заснованими на яскравих ейдетичних (конкретних, візуальних) згадуваннях. Між ними не було семантичного зв'язку на рівні уявлень, а був лише оптичний зв'язок на рівні сенсорного поля. Первісні художники по зоровій пам'яті відтворювали свої враження-згадування від реальних тварин. Тому із суто формального погляду такі

багатофігурні зображення палеоліту не можна назвати композиціями. Невпорядкованість зображень можна пояснити тим, що в самій природі все було перемішано, отже, художники дотримувалися того самого принципу хаотичного перемішання, малювали тварин так, як бачили їх у природі. Всі вони біжать, втікають, падають. І все ж таки, з нашого погляду, оскільки для первісних людей було важливо малювати не будь-яких тварин, а одних і тих самих – мамонтів, бізонів, коней, гірських козлів, оленів, які далеко не завжди були головними об'єктами їхнього мисливського промислу, не можна відкидати версію, що їхні зображення були анімалістичним втіленням космогонічних міфів про походження сонця, неба і землі, тобто, що між зображеннями тварин існував не тільки візуальний, а й семантичний зв'язок. Накладання зображень одне на одне можна пояснити тим, що обряди, в яких були задіяні малюнки, повторювались багато разів у якійсь певній частині печери, і тому художники не мали достатньої площі, щоб малювати тварин окремо.

Поряд із неупорядкованими зображеннями у палеолітичному мистецтві трапляються малюнки, в яких тварини, риби та птахи розмішені один над одним у певній послідовності. Це дає підставу розглядати їх як зооморфні образи ярусів світобудови. Як вже зазначалось, найдавніші найбільш характерні зображення пар тварин, які можна сприймати в містичній взаємодії символів частин світу, виявлено, зокрема, на каменях на стоянці Мала Сія. Це зображення пташки над рибою, мамонта над черепахою або орла над черепахою, які відображають не природні зв'язки між тваринами, а два яруси всесвіту: землю (черепаха) і небо (орел, мамонт). Деякі розписи останнього періоду палеоліту відтворюють більш складне сприйняття світу, який уявляється вже не як двоярусна, а як троярусна структура.

Можливо, значні зміни в релігійно-світоглядних уявленнях первісної людини про будову всесвіту відбуваються внаслідок глобальної зміни

клімату Землі, коли в XV тисячолітті до н.е. починається перехід від льодовикової геологічної доби до голоцену. Наступає потепління, льодовик тане і відступає на північ, звільняючи нові ділянки суші і утворюючи безліч річок, озер, морів. Розталі сніги заливають величезні площі і переповнюють ріки, зокрема, Дніпро та Дон досягали в цей час кількох десятків км в ширину. Величезні водні простори, які ставали домінуючими в житті первісної людини, обумовили зміни в її релігійно-світоглядних уявленнях про будову всесвіту. Якщо раніше всесвіт сприймався як двоярусна структура: земля і небо, то тепер додався ще один ярус – нижній водний підземний світ. Зооморфними кодами нижнього ярусу стають змії і риби, середнього земного – наземні тварини, верхнього – птахи.

В 1874 р. в гроті Лорте (Lorthet) Едуард Пьєтт знайшов фрагмент рога північного оленя з зображенням трьох оленів, шести лососів та ромбів, що можна трактувати як символічне відображення трьох ярусів світобудови (рис. 2.76). Дослідники по-різному тлумачили це зображення. Дехто висловив припущення, що тут зображена реальна сцена з життя природи: олені переходять вброд річку, в яку на нерест зайшли лососі. Але до чого ж тоді ромби над головами оленів? Значення ромбів у 1932 р. пояснив німецько-бельгійський астроном, міфолог та історик культури Карл Хентце. Виходячи з численних аналогій у первісній астральній символіці різних народів, він довів, що ці знаки повинні асоціюватися з небесними явищами, насамперед, з Місяцем, отже з верхнім світом у тричленній вертикальній структурі первісної моделі світу. Таким чином сцена з реального життя природи набула символічного значення, пов'язаного з відображенням триярусної структури всесвіту, де нижню зону підземного світу і води символізувала риба та змія, середній світ – наземні тварини, а верхній світ неба – небесні світила. Всі три світи взаємодіють між собою. Місяць впливає на біологічну активність наземних істот та насельників водної стихії.

Зображення на розі оленя з печери Лорте датується 15 000 р. до н.е.³³⁸ Це найдавніший артефакт, який свідчить про формування релігійно-світоглядних уявлень про 3 зони у вертикальній моделі всесвіту. Початок формування таких уявлень збігається в часі з перебуванням точки весняного рівнодення в зодіакальному знаку Скорпіона і знаходить відображення у характеристиці цього знака, який має три образи: змії, скорпіона і птаха і символізує поєднання підземного, земного та небесного світу. Як сказано в одній із месопотамських табличок: «Скорпіони охороняють Сонце при сході і заході. Корона Скорпіона – в небесній височині, а ноги стоять у підземному світі».³³⁹ Якщо артефакти, створені в період домінування зодіакальних знаків Козерога і Стрільця, свідчать про особливу увагу до спостережень за рухом Сонця, Місяця, сузір'їв і втілення їх в образах тварин і в абстрактних знаках, то артефакти доби Скорпіона дають підставу припустити, що в цей час у релігійній свідомості палеолітичної людини акцентується ідея взаємозв'язку трьох зон всесвіту.

Зародившись у 16 – 15 тисячолітті до н.е., уявлення про триярусну світобудову продовжувало розвиватись і надалі, виявляючись у різних артефактах більш пізнього часу. У шарі фінального мадлену в гроті Ла Ваш (La Vache), який датується 13,1 тис. р. до н.е., серед численних предметів мобільного мистецтва був знайдений цілий «жезл» з рогу оленя, прикрашений зверху скульптурною головою пташки, у середній частині – зображеннями оленя, коня і лева, а знизу – фігурою риби (лосося). Публікуючи цю знахідку в 1976 р., дослідники Л. Нуж'є та Р.Е. Робер неодноразово підкреслювали прагнення митця символічно і просторово розчленити по вертикалі три космічні зони – повітряну, земну і водну, і

³³⁸ Pictogramas del cuerno de reno 15 000 ac Lorthet/Historia de la... URL: <https://www.pinterest.com/pin/225109681346564607/> (дата звернення: 17.04.2021).

³³⁹ Цитовано з : Бондарчук Я.В. Зооморфні образи бінарної та триярусної структури всесвіту в мистецтві палеоліту. Актуальні питання культурології. Альманах наукового товариства «Афіна» кафедри культурології Рівненського державного педагогічного університету. Випуск. 19 / за ред. проф. В.Г.Виткалова. Рівне: РДГУ, 2019. С. 25 – 32. С. 28..

відобразити ці зони через їх зооморфні коди.³⁴⁰ На іншому жезлі з цієї ж печери вигравіювано голову лося, 4 гілки та змієвидні знаки. Ще на одному жезлі вигравіювано рибу і голову оленя. Верхня частина жезла, на якій могло бути зображення пташки, не збереглася (рис.2.77).

На жезлі, знайденому в гроті Тейже (Абрі Меж), в культурному шарі, який датується Мадленом I (15 800 – 14 500 р. до н.е.), у верхній частині вигравіювана авіаформа (символ птаха), в середній частині зображення великого і малого коней (рис.2.78). Голова третього коня вписується у виступ жезла, під тулубом цього коня зображено дві змії або вугра.

Складна композиція із зображенням тварин і числових позначок місячного календаря розміщена на фрагменті жезла зі стоянки Ла Мадлен (Abri de la Madeleine) 15 – 8 тисячоліття до н.е.³⁴¹ В нижній частині жезла поміщено зображення, подібне до риби, над ним вигравіювана звивиста витягнута вгору змія з круглою головою. Причому від її нижньої частини розходяться дві половинки шкіри. Складається враження, що змія зображена в момент, коли вона змінює шкіру, ніби знову народжується. На верхній половинці скинутої шкіри – 14 позначок (дві місячні фази), на нижній – 12 (можливо, кількість місяців у році). На тулубі змії нанесено 16 позначок (число днів двох місячних фаз + переддень повного і молодого місяця). Над змією зображена голова ведмедя, спрямована до змії, вона торкається його своїм жалом. Над ведмедем видно подвійну лінію, подібну до рослини, на якій 7 відростків (рис.2.79). Верхня частина жезла відламана, проте збережених зображень достатньо, щоб пов'язати їх із символічним відображенням трьох ярусів світу, втілених у зооморфних образах риби, змії, ведмедя і рослини, а також із символікою місячного календаря, тобто з магічними обрядами відтворення життя, які відбуваються в усіх трьох зонах буття.

³⁴⁰ Nougier L.-R.É Robert R. «Sceptre» du Magdalénien final pyrénéen // BSPA.1976T. 31.

³⁴¹ Мадленська культура. URL: <https://t.ly/izY2G> (дата звернення: 19.04.2024).

Надзвичайно цікавий артефакт з символічним зображенням трьох ярусів світобудови було виявлено В. Хвойко на кирилівському поселенні на відстані 120 м від основного розкопу, серед невеликого скупчення культурних решток. У складній гравійованій композиції із заштрихованих полів, зигзагів, хвилястих ліній, «рахівних лінійок», драбинок деякі дослідники вбачають зображення води, черепахи, голови мамута, з вписаною в неї головою птаха типу лелеки або журавля.

Уявлення про всесвіт як упорядковану структуру підводило первісну людину до усвідомлення принципу рівноваги як необхідної умови існування світу. Цьому сприяла чітка організація дуально-родової общини, яка складалась з двох родів або двох фратрій. У XVI – XIII тисячолітті до н.е. в печерному живописі та дрібній пластиці з'являються композиції, які унаочнюють принцип урівноваженого протистояння. Це зображення пар тварин одного виду, що стоять обличчям одна до одної, як у геральдичних композиціях, або борються одна з одною, але ніхто з них не перемагає.

У печері Труа Фрер (17, 7 – 14,5/13 тис. р. до н.е.)³⁴² міститься зображення пари сов, що сидять одна проти одної майже в симетричних позах (рис.2.80). Висота зображення 87 см. Таке значне перебільшення реальних розмірів птахів, як і їх геральдична постановка, свідчать, що їм надавали великого значення в магічних обрядах, адже сова сприймалась як нічний, загадковий птах, який володіє таємною надприродною силою. Подібне за композицією зображення виявлено в печері Руффіньяк (13,07/12,0 – 11,0/10,76 р. до н.е.),³⁴³ де серед 158 малюнків мамонтів одним з найцікавіших є зображення, в якому два однакових мамонти намальовані симетрично один проти одного в позах протистояння і рівноваги (рис.2.81). У подібних позах зображено два мамонта в печері Верхня Ложері (13 070/12 000 – 11 000/10 760 р. до н.е.) (рис.2.82), два бізона у печері Портель (15 800 – 13 900 р. до

³⁴² Труа Фрер. URL: <https://t.ly/itoPE> (дата звернення: 19.04.2024).

³⁴³ Руффіньяк (печера). URL: <https://t.ly/P3bJ8> (дата звернення: 19.04.2024).

н.е.), вирізьблено пару гірських козлів або оленів-маралів на верхній частині списометалки з печери Труа Фрер (рис. 2.83).

На відміну від зображень пар тварин 33 – 31 тисячоліття до н.е.: жінки-левиці та чоловіка-бізона з печери Шове або мамонта та черепахи, або орла та черепаха з Малої Сії, у яких втілюється ідея поєднання через підкорення одного суб'єкта пари іншому, в зображеннях пар 15 – 13 тисячоліття до н.е. суб'єкти пари є рівнозначні, рівноцінні і представлені у стані взаємодії або урівноваженого протистояння. Тому пари складаються не з різних тварин, одна з яких сильніша за іншу, а з тварин одного виду, які розміщені дзеркально симетрично. Розглянуті композиції втілювали дуальний принцип рівноваги, без якого неможливе існування природи і суспільства. Таке трактування ідейного змісту цих зображень можна підтвердити екстраполюючи його на більш пізні твори релігійного мистецтва, в яких цей принцип виявляється більш чітко й однозначно. Зокрема, бачимо його в жезлі бога Гермеса – кадуцеї, головним призначенням якого було примирення ворогів. Жезл обвивають дві змії, симетрично розміщені одна навпроти одної. Згідно з легендою, вони охопили жезл і розташувались так у той момент, коли Гермес, вирішивши перевірити силу жезла, кинув його поміж двох змій, що боролися між собою. Усвідомлення принципу урівноваженого протистояння як необхідної умови існування світу припадає на 15 – 13 тисячоліття до н.е. – астрономічну добу зодіакального знака Терезів (15 050 – 12 900 р. до н.е.) і відображається в характеристиці цього знака, який позиціонує відповідний принцип.

Перехід точки перетину екліптики та екватора в зодіакальний знак Діви 12 900 р. до н.е. збігся зі значними кліматичними змінами. Близько 12650/12 500 р. до н. е. закінчився період пікового віслинського зледеніння і до 11 850 р. до н.е. тривало мейєндорфське потепління. Після нього з 11 850 до 11 720 р. до н.е. було похолодання клімату – найдавніший дріас, який змінився бьоллінгсько-аллерьодським потеплінням (11 720 – 10 730 р. до

н.е. Щоправда, на півночі та на північному заході Європи воно було перервано двохсотлітнім періодом похолодання – давнім дріасом (11 590 – 11 400 р. до н.е.). Але в цілому майже 2 тисячі років, від 12 650/500 до 10 730 р. до н.е. клімат був теплим, лише двічі перериваючись відносно короткими періодами похолодань. У період бьоллінгсько-аллерьодського потепління відбувся підйом температури майже до сучасного рівня. Європу вкривали листяні ліси. Розталі сніги заливали величезні площі і переповнювали ріки.

Розставання льодовиків і збільшення водних ресурсів сприяло тому, що поряд із зображеннями тварин значного поширення набувають зображення насельників водної стихії. Це стало однією з характерних особливостей мистецтва мадленського періоду. Оскільки в той час суспільство стояло лише на порозі рибної ловлі як особливого виду господарської діяльності, зображення риб не відображали утилітарні інтереси кроманьйонців і були пов'язані не стільки з промисловою, скільки з релігійною практикою. У житті первісної людини ці зображення набували символічного значення зооморфних кодів нижньої частини світобудови або магічних кодів розмноження, оскільки рибу вважали еталоном величезної плодовитості. Виявлено чимало зображень риб, на які нанесено магічні позначки чисел місячного календаря «7» та «14» у вигляді паралельних ліній, що традиційно, починаючи з доби мустьє, наносились на кістки, камені, скульптурки тварин, жінок та териантропів як знаки, пов'язані з магією розмноження. Для мадленської доби характерно нанесення цих знаків на зображення риб. Яскравим прикладом тому є орнаментована кістяна підвіска з печери Нижня Ложері (13 070/12 000 – 11 000/10760 р. до н.е.). На ній нанесено знаки, подібні до схематичних зображень риб. На зображенні трьох риб, розміщених у верхній частині підвіски, нанесено по 14 рисок, на зображенні середньої риби, вигравіюваному під ними, нанесено 14 кутиків, на нижньому кінці підвіски нанесено два ряди по 14

рисок (рис. 2.84). Аналогічний ритм місячного календаря спостерігаємо і на диску з тієї ж печери Нижня Ложері, де під зображенням вагітної серни з опуклим животом прокреслено 7 схематичних зображень голів риб (рис. 2.85). Цілі зображення риб не могли поміститися на маленькому диску, діаметр якого 3 см. На іншому боці диску розміщено зображення серни на прямих ногах. Якщо швидко обертати диск то одним, то іншим боком, можна досягти ефекту анімації: серна то лягає, то встає.

На кінець мадленського періоду припадає новий підйом культу жінки. Очевидно, це було пов'язано з потеплінням клімату, розвитком рослинності та зростанням значущості збирання дикорослих злаків, яким переважно займались жінки, що й підвищувало їх роль у житті первісних колективів. Сприятливі умови для розмноження тварин і рослин акцентували увагу первісної людини на процесах відтворення життя, отже, статевих стосунках. Це обумовило відповідне зображення жінки на артефактах, задіяних в сексуальних магічних обрядах.

Характерною особливістю зображень жінок цього часу є та, що вони не статичні, а представлені в русі. Загальна тенденція до динамічних композицій, характерна для всього мистецтва пізнього мадлену і мезоліту, виявилась і в зображенні жіночих фігур, які зовсім не подібні на граветських нерухомих прямо стоячих венер. У них ледь намічені або відсутні голови, руки, нижня частина ніг. Фактично вони являють собою тільки зображення торсів з тонкою талією та надмірно великими сідницями, зате показані в складних динамічних ракурсах: сідниці випнуті назад, корпус нахилений вперед, ноги зігнуті в колінах. Складається враження, що жінка зображується під час підготовки до статевого акту. Характерними прикладами є вигравірувані на каменях фігурки в печерах Комбарель (12 300 – 10 760 р. до н.е.), Гар де Куз (10 430+–320 р. до н.е.), Курбе (12 500 – 9 800 р. до н.е.), і стилізовані жіночі скульптурки з печер мадленського періоду: Пекарна (10 940 +–250 р. до н.е.) та Косоуци (14 940+–1215 р. до

н.е.). Як і в попередні часи, в період пізнього мадлену біля зображень жінок нерідко розміщувалися зображення травоядних тварин, які традиційно вважалися зооморфними образами чоловічої запліднюючої сили ще з початку верхнього палеоліту. Виразними прикладами є виконаний червоною вохрою малюнок жінки і бика на стелі Ігнатіївської печери (12 240 \pm 150, 11335 \pm 193 р. до н.е.) та вигравіювані три жіночих торси з підкресленими дітородними органами в печері Рок-о-Сорсьє (Англь-сюр-Англен, 12160 \pm 80, 12 510 \pm 160 р. до н.е.), біля яких розміщено зображення фітофага (рис. 2.86).

Найбільш незвичайні зображення жінок виявлено в печері Ла Марш (La Marche 12 280 \pm 160 р. до н.е.), відкритій у 1937 р. на заході Франції, біля містечка Ла Марш археологом-аматором Леоном Перикардом (Leon Pericard) та палеонтологом Штейном Луоффом (Sthene Lwoff). На стінах печери розміщено малюнки левів, ведмедів, антилоп, козлів, а на вапнякових плитах, старанно вмонтованих у підлогу печери, вигравіювано зображення вагітних жінок (рис. 2.87) та чоловіків з напруженими статевими членами, які виконують ритуальний танець. Всі вони, безсумнівно, були пов'язані з магією розмноження.

Печера Ла Марш викликала сенсацію в науковому світі не лише своїми малюнками жінок і пар чоловіків і жінок у стані коїтуса, а й численними різноманітними портретами її насельників. На відміну від схематичних абстрагованих зображень людей, які переважали в палеоліті, образи жінок і чоловіків у печері Ла Марш є натуралістичними і індивідуальними. Тенденцію до портретності в зображеннях людини можна пояснити тим, що з розвитком родоплемінних общин і виділенням з них окремих сімей, все більша увага приділялась кожному її члену, усвідомлювалась індивідуальність кожної людини. Всі ці процеси відбувались протягом всього палеоліту, а наприкінці мадлену відкриття людиною свого власного «я» втілювалось у створення індивідуальних портретних зображень, численні

зразки яких виявлено в печері Ла Марш. Всього тут знайдено 155 портретних зображень, віртуозно прокреслених на вапнякових плитах. Вирізьблені на вапняку зображення старанно пророблені і мають характерні стилістичні особливості. Невідомий митець зображував усіх одноплемінників у профіль і кількома точними лініями передавав їхні індивідуальні риси. У багатьох зображених невисоке похиле чоло, сильно висунутий уперед довгий ніс, водночас кожний портрет є яскраво індивідуальним і неповторним (рис.2.88).

В інших печерах мадленського періоду: Альтаміра, Комбарель, Істюріц, Лурд, Нижня Ложері виявлені подібні профільні зображення голів, які іноді мають тваринні риси. Малюнки з цих печер свідчать, що хоча загалом мистецтво кам'яного віку, скероване на передачу релігійно-світоглядних ідей, було символічним і схематичним, насельники палеолітичних стоянок не могли не бачити особливостей своїх одноплемінників. Підсвідоме відчуття неповторності кожної особистості, яке майже не виявлялось в палеолітичних колективах протягом тисячоліть, з розвитком суспільства набуває все більшого значення, виявляючись у «портретній» творчості талановитих митців.

Розквіт культу жінки наприкінці пізнього мадлену (13 – 11 тис. до н.е.), домінування в тогочасній релігійній практиці обрядів, пов'язаних з розмноженням, отримали відображення в характеристиці головного від 12900 до 10 750 р. до н.е. зодіакального знака Діви. У багатьох давніх народів сузір'я Діви асоціювалось з жінкою-матір'ю. Найяскравішу зірку цього сузір'я Спіку в Давньому Єгипті називали «найвідданішою дружиною», в Давньому Вавилоні – «королевою зірок», а християнська релігія асоціювала її з Дівою Марією. У давніх греків сузір'я Діви асоціювалось з богинею Деметрою – Матір'ю-Землею, а також з дочкою першого винороба Ікарія – Ерігоною, котра пов'язувалась з фалічним культом. На святі вина в пам'ять про Ерігону дівчата розважалися на

гойдалках, до яких підвішували фалоси з квітів. Діва – зодіакальний знак тригону землі. Його денним управителем вважається планета Венера, а головним управителем – Меркурій – планета, присвячена богові торгівлі і прибутку, який водночас був і фалічним божеством, що робить його семантичною парою до жінки. Отже, в характеристиці зодіакального знаку Діви однозначно акцентується його зв'язок з культом жінки-матері, що відображає провідні релігійні ідеї, які були в центрі уваги палеолітичного суспільства, в період перебування Землі під цим знаком.

Висновки до другого розділу

Підсумовуючи викладений матеріал, можна констатувати, що від появи людини на землі (2, 7 мільйони років тому) до зародження релігійних вірувань, які потребували матеріальної об'єктивації в культових предметах, тобто, до зародження сакрального мистецтва, пройшло близько 2 мільйонів років, оскільки найбільш ранні артефакти датуються часовим проміжком 700/500 – 150/144 тис. років тому (періодом пізнього ашелю).

Найдавнішими об'єктами культу і сакрального мистецтва були ті, без яких було неможливим життя – сонце, вода, жінка, промислові тварини. Їх виділили з навколишнього світу в особливий ранг священних (наділених особливою надприродною силою) і втілювали в знакові образи для звершення магічних дій. Перші спроби їх символізації знаменували зародження сакрального мистецтва і магії. Кардинально відрізняючись від безпосередньо-корисної праці, художньо-магічна практика переводила людину в особливу ритуальну площину зв'язку з надприродною силою. З того часу розвиток людства продовжувався у двох напрямках: матеріальному і духовному. Поряд із творчим осмисленням навколишнього світу починалось осягнення надприродного світу та взаємодії природних і надприродних сил. У цей надзвичайно важливий період почався

культурний поступ людства у всеохоплюючому розумінні цього слова, оскільки культура передбачає не тільки матеріальні, але й духовні здобутки.

Розгляд пам'яток сакрального мистецтва мустьєрської доби (150 – 50 тис. т.) дає змогу зробити висновок, що в цей час подальшого розвитку набуває культ черепів і кісток тварин, що підтверджують їх ритуальні композиції в особливих відділах печер, вкладання кісток у поховання, а також нанесення на кістках магічних знаків. Як і в ашельську добу кістки й черепи тварин сприймаються як аналоги «невмирущості», вважаються вмістилищем містичної животворящої сили, здатної відтворити життя людей і тварин. З цим пов'язано нанесення на них червоної вохри та магічних знаків у вигляді паралельних ліній, згрупованих у числових ритмах «7» і «14» фаз місячного календаря, за яким жінки вираховували строки вагітності та народження дитини. Подібну функцію збереження людини і продовження її життя виконували раковини молюсків, з яких робили намиста.

У добу мустьє продовжується розвиток символічного сакрального мистецтва палеоантропів: до знаків пізнього ашелю: кола (сонце), хвилястої лінії (вода), паралельних прямих ліній, згрупованих у числових ритмах (7, 14, 28) місячного календаря, пов'язаного з відтворювальною магією, додається новий сакральний знак хреста, що символізує сонце. Проте, давні насельники печер не досягли ще такого ступеня розвитку свідомості, щоб мати потребу не лише в символічних, але й у візуальних сакралізованих образах навколишнього світу, і не були ще настільки вправними художниками, щоб малювати не лише символи і знаки, а й предметні зображення, об'єктивуючи в них свої релігійні уявлення. На стоянках мустьєрської доби не знайдено жодного зорового образу тварини або людини, за виключенням схематичного малюнку чоловічків на кістці з печери Ольдислебен.

Кардинально новим явищем у релігійному житті первісної людини доби мустьє було виникнення ритуальних поховань, головним призначенням яких було забезпечення подальшого існування нематеріальної сутності (душі) людини в іншому потойбічному нематеріальному вимірі буття. Усвідомлення існування іншого нематеріального світу стало наступним етапом у духовному розвої палеоантропа, знаменувало остаточне переростання релігійного підсвідомого відчуття надприродної сили в релігійне світосприйняття, що передбачає два яруси реальності: земний матеріальний іманентний світ і надземний духовний трансцендентний світ, зв'язок яких є визначальним чинником розвою людства.

Новою характерною особливістю релігійного життя перехідного періоду від доби мустьє до верхнього палеоліту (50 – 40 тис. р. до н.е.) була сакралізація каменів, які, як і кістки тварин, як аналоги незмінності та невмирущості вкладалися в поховання з метою сприяти відродженню життя померлих в іншому світі. На деякі камені вохрою наносились магичні знаки, зокрема, так звані лінії життя. Найдавніші свідчення використання каменів як культових предметів, виявлені в похованнях 48 – 44 тис. р. до н.е. збігаються в часі з астрономічною добою зодіакального знака Козоріг (47 300 – 45 150 р. до н.е.), який характеризується як знак стихії землі, непорушної матеріальної основи природи і водночас основи (відправної точки, старту) духовної шкали людства. Поняття непорушної основи, що пов'язується з цим знаком, відповідає культу каменів, які у свідомості неандертальця були матеріальним втіленням тієї ж самої ідеї. Це дає підставу констатувати відображення культу каменів у характеристиці зодіакального знака, домінуючого в період його зародження.

Сакралізація вогню і сонця в 45 – 43 тисячолітті до н.е., що виявляється у появі в ритуальному мистецтві палеоліту знаків і композицій з кола та хреста, збігається в часі з відкриттям штучного здобування вогню і відображається в характеристиці домінуючого від 45150 до 43 000 р. до н.е.

зодіакального знака Стрільця, стихією якого вважається вогонь, точніше, ритуальний вогонь священнодійства (на відміну від царственного вогню влади Лева та руйнівного полум'я війни Овна), що символізує високі духовні устремління людини, спрямовані до світу небесних світил, стихією яких є вогонь, адже Стрілець цілить по зорях.

Виявлення в найдавніших культурних шарах печер Шове і Фумане пташиних кісток зі слідами кам'яних знарядь, які залишились під час здобування з них пір'я, очевидно, потрібного для магічних цілей, свідчить, що в 43 – 42 тисячолітті до н.е. у сферу релігійних інтересів палеолітичної людини входить пташка, як істота, здатна долати закон гравітації, і насельниця понадземного світу. Початок формування таких релігійно-світоглядних ідей припадає на астрономічну добу зодіакального знака Скорпіона (43 000 – 40 850 р. до н.е.), третім символом якого є птах, а головна ідея полягає в подоланні матеріальної природи людини її духовним началом. Отже, на підставі датування й аналізу артефактів сакрального мистецтва перехідного періоду від доби мустьє до верхнього палеоліту, можна стверджувати факт зародження в цей час нових культів (каменю, вогню, сонця, птахи) та відображення їх у характеристиках домінуючих тоді зодіакальних знаків.

Початковий період верхнього палеоліту, межі якого визначаються завершенням переселення *Homo Sapiens* до Євразії 40 тис. р. до н.е. та їх подальшим сумісним проживанням з неандертальцями до 30 тис. р. до н.е., був черговою сходинкою культурної еволюції первісного суспільства. Позитивний вплив на розвиток мистецтва мали прогресивні зміни в соціальному розвої – перехід від первісних стад до родоплемінних общин, упорядкування відносин між родами і фратріями. Зміни в організації первісного суспільства припадають на астрономічні епохи Терезів (40 850 – 38 700 р. до н. е.), Діви (38 700 – 36 550 р. до н. е.) та Лева (36 550 – 34 400 р. до н. е.) і відображаються в характеристиках цих знаків, з якими

пов'язуються поняття урівноваженого протистояння та узгодження (Терези), продовження роду (Діва), верховенства, лідерства, влади і сили (Лев). Найбільш суттєвим досягненням у галузі релігійної культури та сакрального мистецтва стає залучення до магічних обрядів, внаслідок їх розвитку, не лише знакових символічних, а й візуальних зображень, які безпосередньо відображають навколишній світ і водночас набувають сакрального значення і містичного зв'язку з обожненими об'єктами природи. Отже, утверджується новий принцип візуального відображення світу. Можна сказати, що «перед-мистецтво» стає власне мистецтвом.

Як свідчать сакральні артефакти, характерною особливістю релігійного життя початку верхнього палеоліту була домінація культів хижих тварин (печерних ведмедів, левів), з якими асоціювались уявлення про силу, владу, лідерство і верховенство, що набували особливої актуальності в зв'язку з переходом від первісних стад до дуально-родових колективів, де встановлювались чіткі відносини між родами і фратріями. Це виявилось у тому, що в мистецтві того часу переважають культові зображення хижих звірів, вперше з'являються малюнки хижаків у розписах печер, скульптури хижаків та так звані скульптури-макети, у яких глиняні форми поєднуються з натуральними частинами звіра. Вперше з'являються культові зображення териантропів, переважно жінок-левиць, у яких тотемістичне уявлення про походження роду від звіра-тотема-лева поєднується з культом жінки як головної репродуктивної основи роду. Домінування цих культів отримує відображення в характеристиках головних на той час зодіакальних знаків Діви та Лева, у яких точка весняного рівнодення перебувала відповідно від 38 770 до 36 550 р. до н.е. (Діва) та від 36 550 до 34 400 р. до н.е. (Лев).

Врегулювання статевих стосунків між родами і фратріями стимулювало дітонародження, що посилювало культ фертильності (прагнення до зачаття і народження потомства) і культ жінки. Це виявилось у появі зображень жіночих знаків (вульв) та пов'язаних з фізіологічними

жіночими циклами місячних календарів, які використовувались у магії розмноження. Особливе поширення таких артефактів припадає на 35 – 33 тисячоліття до н.е. – астрономічну добу зодіакального знака Рака (34 400- 32 250 р. до н.е.), який позиціює жіночий материнський принцип відтворення і культ фертильності. Денним управителем Рака вважається Венера, а нічним Місяць, з яким пов'язувались обряди відтворювальної магії.

Наступним етапом релігійного розвою було зародження культу пари як необхідної умови продовження життя, що отримало вияв у сакральному мистецтві у створенні зображень сакралізованих пар тварин і териантропів, які залучались до магічних обрядів розмноження, і, крім того, могли сприйматись як зооморфні символи частин світобудови (неба і землі) і бути відображенням космогонічних міфів про створення всесвіту від з'єднання жіночого начала землі з чоловічим началом неба. Як свідчить датування артефактів, зародження культу пари припадає на астрономічну добу Близнят (32 250 – 30 100 р. до н.е.) і отримує відображення в принципі парності (подвоєння), характерного для цього знака.

Аналіз сакральних артефактів гравецького періоду (часові рамки якого визначаються зникненням неандертальців 30 тис. р. до н.е. і поширенням оріньяцько-перигорського комплексу культу до 20 тис. до н.е.) показав, що близько 30 тисяч років до н.е. культ хижаків починає поступатися культу трав'яних тварин, що демонструє дрібна пластика та розписи печер, у яких значно переважають зображення фітофагів. Оскільки на більшості з них немає слідів зброї, вони призначались не для мисливської, а для відтворювальної магії і сприймались як зооморфні образи, що сприяють зародженню життя. Якщо поява в культовій практиці і мистецтві зображень найсильніших хижаків в 37 – 35 тисячолітті до н.е. (обумовлена тим, що внаслідок переходу до родоплемінних общин актуалізувалися поняття верховенства, ієрархії і влади), відобразилась в характеристиці домінуючого тоді знака Лева, то початок поширення культів

травоїдних тварин відображається в характеристиці домінуючого від 30 100 до 27 950 р. до н.е. зодіакального знака Тельця, який вважається першим знаком стихії землі і в міфах багатьох виступає символом чоловічої запліднюючої сили, семантично парним до жіночого начала землі.

Сакральне мистецтво 28 – 26 тисячоліття до н.е. відобразило зародження нового культу чоловіка-мисливця. Значні зміни в мисливському промислі внаслідок паудорфського потепління, поступового вимирання і знищення мамонтів – заміна загінного полювання переслідуванням тварин суттєво посилили його роль в житті первісного колективу. У цей час вперше в мистецтві палеоліту з'являються зображення чоловіків та чоловічих знаків у вигляді фалосів. Зародження культу чоловіка-героя отримує відображення в характеристиці домінуючого від 27 950 до 25 800 р. до н.е. зодіакального знака Овна, який на відміну від спокійного Тельця, позиціонує боротьбу, штурм, азарт. Його стихією вважається вогонь війни, управителем – планета Марс, а зіркою в екзальтації – Сонце.

Характерною ознакою ритуального мистецтва 28 – 24 тисячоліття до н.е. є поширення жіночих скульптурок – так званих граветських венер, в яких особливо виділяються органи, призначені для народження і годування дитини, тобто, акцентується ідея материнства. Поліпшення клімату внаслідок паудорфського потепління сприяло дітонародженню і знову акцентувало увагу на жінці-матері. Якщо на початку верхнього палеоліту (у періоди перигор і оріньяк) культ жінки синтезувався з культом хижих звірів, з якими пов'язувалось уявлення про владу і верховенство, то головною особливістю культу жінки в граветський період було синтезування з культом травоїдних тварин, які сприймалися як зооморфні символи чоловічої сексуальної потенції, яка дає сім'я життя. Не випадково на деяких стоянках (Тюрсак, Мізин, Буреть, Костенки 1 та ін.) ритуальні скульптурки жінок зберігалися під черепами та кістками фітофагів. Усвідомлення

значення антиномічних чоловічого та жіночого начал для відтворення життя демонструє домінуючий від 25 800 до 23 650 р. до н.е. зодіакальний знак Риб, головним принципом якого є поєднання антиномій. На фізіологічному рівні це проявляється як любов чоловіка і жінки, з'єднання статей, шлюб, народження дітей.

Порівняльний аналіз жіночих фігурок гравецького періоду показав тенденцію до індивідуалізації образу людини. Якщо жіночі скульптурки 30 – 25 тисячоліття до н.е., за рідким виключенням, не мають обличчя, в них акцентуються лише дітородні органи, то більш пізні фігурки мальтинсько-буретської та костенківсько-авдіївської культур передають неповторну зовнішність кожної людини. Це пояснюється виділенням із загального родоплемінного колективу окремих сімей, для яких була важлива конкретна жінка, а не жінка взагалі. Намагання виявити особливі риси людини, яке можна трактувати як крок до передачі її характеру, її індивідуальної психіки, отримує відображення в характеристиці домінуючого від 23 650 до 21 500 р. до н.е. зодіакального знака Водоля, сутність якого в особливій сприйнятливості духовного світу і людської душі. У цей час розвиток уявлень про душу, яка зі смертю людини відлітає до небес, призводить до появи в сакральному мистецтві образу душі у вигляді пташки, що доводять фігурки пташок, які вкладаються в поховання та зображуються біля вбитих мисливців у трагічних сценах полювання.

Особлива увага до надземного світу детермінує подальший розвиток спостережень за рухом небесних світил. Це виявляється не лише в удосконаленні місячних календарів, а й у створенні найдавнішого сонячного календаря (виявленого в похованні на стоянці Мальта), у якому крапками-мітками, розташованими у вигляді спіралей, не лише позначається 365 днів року, але й простежується розгортання сонячної активності від зимового до літнього сонцестояння і зменшення її після дня осіннього рівнодення.

Захоплення світом неба спонукало до абстрагування від земної конкретики і узагальненого осмислення всесвіту, що виявилось у сакральному мистецтві 23 – 22 тисячоліття до н.е., де з'являються найдавніші абстрактні символи: спіралі, яка відображає розгортання і згортання сонячної активності протягом року, та меандру, що став графічним знаком нескінченного потоку буття, в якому складно переплітаються протилежні процеси, втілені у напрямках до неба і до землі.

У 20 – 18 тисячолітті до н.е. поширюються та значно ускладнюються сонячні календарі (Ачинськ, Мальта, Мізин), що свідчить про подальший розвиток спостережень за рухом Сонця. Крім того, в коло сакральних інтересів людини входять зорі і зодіакальні сузір'я. Про це свідчать, культові зображення тварин, окреслення яких відповідають схемам розташування зірок у зодіакальних сузір'ях Зародження культів зірок припадає на час перебування Землі в зодіакальних знаках Козерога (21 500 – 19 350 р. до н.е.) та Стрільця (19 350 – 17 200 р. до н.е.) і відображається в характеристиці цих знаків. Адже вони позиціонують відрив від земної реальності. Козоріг – це не лише знак непорушної основи землі, символом якої є камінь, але й знак поєднання глибин землі та вищих ярусів світобудови, знак основи (старту, вихідної точки) сходження душі в небесний світ, а Стрілець, який цілить по зорях, символізує звернення до світу обожнених космічних світил, чия стихія – вогонь.

У 16 – 15 тисячолітті до н.е. внаслідок глобальних змін у кліматі землі, переходу від льодовикового періоду до голоцену, потепління, танення льодовика і утворення величезних водних просторів, відбуваються суттєві зміни в уявленні людини про будову всесвіту. Якщо до цього світ осмислювався як бінарна структура: земля – небо, то тепер до неї додається ще один нижній ярус – водний підземний світ. На мобільних артефактах, зокрема, жезлах жреців, з'являються малюнки, на яких три яруси світобудови передаються зооморфними кодами; символами нижнього світу стають риби і змії,

наземного світу – наземні тварини, верхню зону символізує птах.

Початок зародження уявлень про три яруси світобудови, як свідчить датування артефактів, припадає на кінець астрономічної доби Скорпіона (17 200 – 15 150 р. до н. е.) і відображається у характеристиці цього знака, який має три образи: змії, скорпіона та птаха і вважається знаком з'єднання підземного, земного і небесного світу. Якщо в астрономічні епохи Козерога і Стрільця увага первісної людини зосереджується на небесному світі, то в добу Скорпіона в релігійній свідомості кроманьйонця акцентується ідея єдності трьох зон буття.

Уявлення про весь світ як про впорядковану структуру підводило первісну людину до усвідомлення принципу рівноваги як необхідної умови існування світу. У 16 – 13 тисячолітті до н. е. в печерному живописі та дрібній пластиці з'являються композиції, які символічно втілюють дуальний принцип урівноваженого протистояння. Це зображення пар тварин одного виду, що стоять обличчям одна до одної, як у геральдичних композиціях. На відміну від зображень пар: черепахи та орла або жінки-левиці та чоловіка-бізона, які виникли в 33 – 31 тисячолітті до н.е. і втілювали ідею поєднання протилежних начал через підкорення одного суб'єкта пари іншому, в цих зображеннях суб'єкти пари є рівнозначні, рівноцінні і представлені у стані урівноваженої опозиції. Ці артефакти демонструють подальше усвідомлення дуальності буття, засноване на принципі рівноваги і гармонії, що відображається в характеристиці домінуючого 15 050 – 12 900 років до н.е. зодіакального знаку Терезів, який позиціонує відповідний принцип.

У зв'язку з потеплінням клімату після завершення Осташківського льодовикового періоду (12650/12500 до н.е.), розвитком рослинності та зростанням значення спеціалізованого збирання дикорослих злаків, посилюється роль жінки, починається новий етап у розвитку культури жінки-матері. Про це свідчать створені в цей час схематичні еротичні малюнки і

фігурки жінок, які використовувались в обрядах продукуючої магії, спрямованої на розмноження і продовження роду. З магією розмноження були пов'язані й тодішні численні зображення риб, які сприймалися як символи плодючості, що підтверджується нанесенням на деякі з них магичних позначок («7», «14») місячного календаря. Початок поширення культових артефактів такого типу збігається в часі з перебуванням Землі в зодіакальному знаку Діви (12 900 – 10 750 р. до н.е.), який позиціює жіночий принцип розмноження і продовження життя.

Розгляд сакрального мистецтва палеоліту, що виявив послідовні етапи духовної еволюції первісного суспільства, дозволяє констатувати відображення універсальних ідей кожного етапу, в характеристиці зодіакального знаку, домінуючого в період зародження цих ідей. Досягнувши максимально можливого в даний період розвитку ідеї, людство вступає на нову вихідну точку духовного розвою, переміщаючи домінанту своєї уваги і зусиль на інші ідеї і культу, що отримують відображення в наступному знаку зодіакального кола.

РОЗДІЛ 3

РОЗВИТОК САКРАЛЬНОГО МИСТЕЦТВА

ПРОВІДНИХ СПІЛЬНОТ МЕЗОЛІТУ (XI – V тисячоліття до н. е.)

3.1. Відображення культу лідера в мистецтві мисливських кочових племен та постійних поселень Євразії в XI – IX тис. до н.е.

Початок доби мезоліту припадає на закінчення льодовикового періоду приблизно 14 – 12 тисяч р. т. Причина танення льодовиків залишається загадкою, за найбільш прийнятою теорією, воно сталося внаслідок зіткнення із Землею великих космічних тіл. 12 – 10 тисяч р. т. Європа майже повністю звільнилась від льодовикового панциру.³⁴⁴

На початку доби мезоліту первісні спільноти Євразії перебували на різних стадіях розвою, які визначались кліматичними умовами проживання. На Близькому Сході, де були сприятливі кліматичні умови, розпочався перехід до осілого способу життя. Так зване «до суспільство», що складалось з бродячих племен, поступово перетворювалося на суспільство людей, які, крім полювання, займались спеціалізованим збиральництвом рослин і стояли на порозі землеробства. З цього часу людина все більше пристосовує природу до своїх потреб і стає все більш владною силою щодо неї. Внаслідок утворення довготривалих поселень стабілізувалися соціальні відносини, зростала концентрація населення, поглиблювався розподіл праці, поширювався товарообмін, зароджувалося право власності, виникала ще більша, ніж у попередній час, потреба в тому, щоб у колективах виділялись лідери, які завдяки своїм особистим якостям могли виконувати керівні суспільні функції, регулювати відносини, управляти рядовими членами общин. Археологи вже давно відійшли від розуміння перших поселень як простих сіл, що боролись за своє виживання. Навпаки, на

³⁴⁴ Залізник Л.Л. Мезоліт / Енциклопедія історії України : у 16 т. /ред. кол. В.А. Смолій (голова) та ін. Інститут історії України НАН. К. : Наукова думка, 2009. Т.6. Ла-Мі. С. 558 – 784.

підставі отриманих за останнє десятиліття даних широко обговорюються питання функціонування рангового суспільства, розвинутої системи обміну, складної картини релігійних вірувань.

У прильодовиковій європейській зоні, де від 10 730 до 9 700/9 610 р. н.е. тривало похолодання (Пізній дріас)³⁴⁵ і близько 9 880 р. до н.е. відбулась вулканічна катастрофа в басейні Рейну на території Німеччини, умови проживання і господарювання були значно важчими, ніж на півдні. Племена, що жили на території Північної та Центральної Європи, як і раніше вели кочовий спосіб життя. Переходячи за стадами оленів, мисливці поступово освоювали північні околиці, де внаслідок відступу льодовика складались сприятливі кліматичні умови для життя. Хоча ці племена не мали постійних поселень, як на території Близького Сходу, але й у них внаслідок зміни клімату, умов мисливського промислу і проживання також відбувалося ускладнення соціальних стосунків, що вимагало нових форм управління й підпорядкування владі одного або групи лідерів.

Спільною новою рисою релігійної практики та сакрального мистецтва як племен Північної і Центральної Європи, так і жителів Східного Середземномор'я та Передньої Азії XI – IX тисячоліття до н.е. було акцентування ідеї верховенства і влади, які набували особливого значення в періоди значних соціальних змін у первісному суспільстві. Це виявилось, зокрема, у поширенні культових зображень хижаків, з якими асоціювались відповідні поняття, а також у створенні так званих «жезлів начальників».

Дослідження пам'яток початку мезоліту доводить, що в печерному живописі та мініатюрній скульптурі того часу, як і в попередній період, переважали зображення трав'яних тварин, які були головними об'єктами мисливського промислу і мали різноманітне смислове навантаження, сприймаючись як зооморфні символи середнього ярусу світобудови або як

³⁴⁵ Пізній дріас. URL: <https://bit.ly/3bggOxf> (дата звернення: 24.04.2021).

зооморфні образи чоловічої сексуальної потенції, семантично парні до образів жінки. Проте, зображення левів та інших хижаків із сімейства котячих, займаючи 6–7-ме місце за чисельністю, також були не рідкими. Досліджуючи проблему іконографічного аналізу малюнків хижаків та їх смислового навантаження, О. А. Куліш зазначає, що порівняно з початком верхнього палеоліту в період фінального мадлену – початку мезоліту малюнки ускладнюються тим, що хижаків нерідко зображують разом з їхніми жертвами – травоїдними тваринами.³⁴⁶ Щоправда, такі зображення траплялись і на зорі палеоліту, зокрема, в печері Шове (36,8 – 33,3 тис. р. до н.е.), де намальовано, як 16 левів нападають на зубра. Зображення хижаків з об'єктами свого полювання і своєї перемоги більш наочно втілювали ідею сили, влади і зверхності, притаманну образу Лева, ніж зображення хижака самого по собі, без його жертви. Зокрема, у печері Ла Мадлен (Abri de la Madeleine, 13070/12000 – 11000/10 760 р. до н.е.) знайдено досконало вирізьблені з кістки фігурки бізона та гієни, які можна вважати шедеврами мистецтва того часу (рис. 3.1). Ці артефакти, які могли завершувати списометалки або жезли шаманів, настільки подібні за стилем виконання, що, здається, були зроблені як пара одним талановитим скульптором, який добре передав не лише анатомію, але й ракурси та рухи тварин. Гієна підкрадається до здобичі на зігнутих лапах, витягнувши вперед шию, а бізон, лежачи на землі, повертає до ворога голову. Тонкими прорізними лініями передана шерсть хижака та його жертви.

Ідея верховенства та влади лідерів первісних спільнот отримала яскраве втілення в так званих жезлах начальників. Як особливі знаки влади вони стали актуальною потребою для старійшин родів та вождів племен на межі палеоліту і мезоліту внаслідок розвитку внутрішніх відносин у

³⁴⁶ Куліш О.А. Символіка зображальних образів тварин у первісному мистецтві. URL: http://archive.nbuv.gov.ua/portal/soc_gum/mz/2009_16/29.pdf. (дата звернення: 10.01.2015).

племенах та зовнішніх відносин між родоплемінними колективами. Жезли начальників являли собою скіпетроподібні предмети, зроблені з кісток різних травоядних тварин, зокрема, з оленьчих рогів, у яких часто зрізалась найширша верхня частина. Іноді в жезлах робилось один або кілька круглих отворів, які могли використовуватись для випрямлення дривків списів. Проте головна функція жезлів полягала в тому, щоб бути своєрідними символами, знаками і атрибутами особливого статусу керівників общин. Швидше за все, вони призначались для магічних дій в родових колективах; можливо, що в цей час з'явився ритуал, пов'язаний зі скіпетром.

Потрібно зазначити, що жезли трапляються і в пам'ятках більш ранніх періодів. Наприклад, жезли з нанесеними на них позначеннями днів місячного та сонячного календарів виявлено в сунгирському подвійному похованні 32 – 30 тисячоліття до н.е., на мальтинській стоянці 21 – 19 тисячоліття до н.е., на ачинській стоянці 18 – 16 тисячоліття до н.е. Жезли із зображеннями птахів, наземних тварин, риб і змій, які можна трактувати як символи верхньої, середньої та нижньої зони світобудови, виявлено в печерах 15 – 10 тисячоліття до н.е.: Лорте, Ла Ваш, Відон, Раймонден. Логічно припустити, що такі жезли могли бути атрибутами духовних проводирів (шаманів, жерців), які володіли певними астрономічними знаннями, спостерігали за рухом Місяця і Сонця, визначали дати релігійних свят і початку мисливських промислів, і в своїх молитвах звертались до всіх трьох зон всесвіту з проханням благополуччя та добробуту для племені. Характерними прикладами таких жезлів із магічними символами сакралізованих об'єктів природи можна вважати деякі жезли з печери Істюріц (11 300 – 8 200 р. до н.е.) (рис. 3.2). На них вирізьблено знаки хрестів (символів вогню), гострих кутів, згрупованих в числових ритмах місячного календаря, кругів та півмісяців – символів Сонця та Місяця.

Крім жезлів такого типу, якими, вірогідно, користувались шамани, у XI – IX тисячолітті до н.е. поширюється інший тип жезлів із зображеннями оленя, лося та коня – тварин, які, особливо, у північних народів, сприймалися як символи сонця, що як найбільше в небі світило асоціювалось з поняттями верховенства, лідерства та влади. Оленя і лося зараховували до царствених тварин, тому що вони, згідно з міфічними уявленнями про природу, правлять усіма рогатими істотами. Небесний олень – це саме сонце. Його роги уподібнюються сонячним променям. В орнаментах посудин самарської культури зображення оленів іноді групувались у вигляді свастики, яка як солярний символ ще більше підкреслювала сонячність цієї тварини. Так само сонце традиційно асоціювалось з конем, мало епітет «швидкоконне», називалось «кінь-сонце». Оскільки як символи сонячного світила зображення оленя, лося і коня набували значення символів верховенства і влади, вірогідно, вони наносились на жезли громадських лідерів, на відміну від жезлів духовних проводирів, на яких зображувались магічні місячні і сонячні календарі або зооморфні символи трьох ярусів всесвіту.

Жезли начальників із зображенням оленів, лосів та коней виявлено в багатьох печерах мадленського часу та мезоліту в Західній та Центральній Європі. Найбільш характерні в цьому плані є жезл з Оленячого острова на Онезькому озері (рис. 3.3), артефакти зі стоянок Петерсфельс (рис. 3.4), Кесслерлох (рис. 3.5), Ла Мадлен (рис. 3.6).

Кілька жезлів із зображеннями коня було виявлено на стоянці Пекарна (10940 ± 250 р. до н.е.). (3.7 – 3.10). Один з артефактів з цієї стоянки має форму риби (рис. 3.8). На верхньому його кінці вигравіювана голова коня, а нижній кінець звужений так, щоб його було зручно тримати в руці (рис. 3.8). На іншому жезлі з Пекарни вигравіювані зображення 4 коней (рис. 3.9). На спині середнього коня подвійними лініями нанесено 7 трикутників, що пов'язує жезл із місячним календарем, отже, з магією

розмноження (рис. 3.10). З магією розмноження можна однозначно пов'язати знайдений на стоянці Ла Мадлен зроблений із рогу жезл (30 см), в якому було вирізано 7 отворів (рис. 3.11).

Жезли були атрибутами влади не лише в кочових племен мисливців, а й у найдавніших доземлеробських поселеннях X – IX тисячоліття до н.е. на Близькому Сході. Зокрема, в поселенні Халлан Чемі (9 700 – 9200 р. до н.е.),³⁴⁷ знайдено кам'яні вироби, які ідентифікуються археологами як завершення булав або жезлів начальників.

В Україні два жезли знайдено в сьомому культурному шарі стоянки Молодове V, що датується 10 тис. р. до н.е.³⁴⁸ На одному з них вирізьблено зооморфний образ, а інший жезл є унікальним у тому плані, що на ньому в техніці барельєфу виконано зображення людини, можливо проводиря общини.³⁴⁹ Чітко виділяється голова, тулуб і нога. Деталі обличчя спеціально прокреслено, очі передано невеликими заглибленнями, ніс – виступом, волосся – короткими прямими лініями – карбівками (рис. 3.12).³⁵⁰

Отже, «жезли начальників» відповідно до нанесених на них зображень можна поділити на 2 види. Ті жезли, на які нанесено числові позначки місячних і сонячних календарів, символи сакралізованих об'єктів природи, зооморфні образи трьох ярусів світобудови були очевидно знаками влади духовних лідерів родоплемінних колективів. До іншої групи жезлів належать ті, на яких вирізьблені або вигравіювані зображення зооморфних символів Сонця – оленя, лося, коня, що сприймалися як знаки верховенства і влади. Такі жезли ставали атрибутами, характерними для громадських лідерів – вождів племен і старійшин. Не виключено, що вони могли обіймати і

³⁴⁷ Hallan Cemi. URL: <https://bit.ly/3aBbw0w> (дата звернення: 02.05.2021).

³⁴⁸ Ільків М.В. Археологічні старожитності Чернівецької області (палеоліт – епоха бронзи): Навчально-методичні рекомендації. Чернівці, 2025є 68 с. С. 26. URL: https://archer.chnu.edu.ua/bitstream/handle/123456789/8275/Archaeological_antiquities_of_Chernivtsi_1.pdf?sequence=1&isAllowed=y (дата звернення: 21.04.2024).

³⁴⁹ Гладких М. І., Станко В. Н. Мистецтво та світогляд пізньопалеолітичної людини (за матеріалами України). *Археологія*. №3. Київ : Ін-т археології НАН України, 1996. С. 39 – 50. С. 40.

³⁵⁰ Історія українського мистецтва: В 6 томах. Т. 1. Редкол.: Ю.С. Асєєв (відп. ред.) та ін. К., 1966. С. 26.

головні культові посади. Поява жезлів у мистецтві наприкінці мадлену – на початку мезоліту засвідчує подальший розвиток соціальних відносин у родоплеменних колективах, коли посилення влади «начальників» вимагало особливих атрибутів, які б стверджували їхнє верховенство щодо інших. Час виникнення таких жезлів XI – IX тисячоліття до н.е. збігається з перебуванням точки весняного рівнодення в зодіакальному знаку Лева, з яким пов'язуються поняття влади, лідерства і підпорядкування. Це підтверджує гіпотезу щодо відображення головних релігійно-світоглядних ідей певного історичного періоду у відповідних поняттях, характерних для домінуючого в цей час зодіакального знака.

Традиція створення для лідерів особливих атрибутів влади у вигляді жезлів продовжувала розвиватись у багатьох народів у подальші часи. Зокрема, з середини IV тисячоліття до н.е. в народів Північного Причорномор'я мали поширення так звані скіпетри у вигляді стилізованої голови коня, бика або оленя, які призначались для бунчуків.³⁵¹ Жезли влади носили правителі Давнього Єгипту, Месопотамії, Персії, Індії і Китаю. Починаючи з доби античності і до наших днів скіпетри є неодмінними атрибутами монархів різних держав.

Ідея лідерства і владарювання сильних вольових чоловіків розкривалась в сюжетах полювання або виконання магічних обрядів у печерному живописі доби мезоліту, в якому людина займає перше і найважливіше місце. Малюючи композиції на мисливські теми, художники намагалися відобразити напружену динаміку полювання, швидкі рухи вправних сміливих мисливців, які стріляють, наздоганяючи здобич, а також енергійні рухи тварин, що тікають від переслідувань. Зазвичай, художники користувалися лише однією фарбою (червоною або чорною), малювали маленькі фігурки людей і тварин (5 – 10 см) узагальнено і схематично, зате

³⁵¹ Телегін Д. Я. Вартові тисячоліть. К. : Наукова думка, 1991. 80 с. С. 5.

в надзвичайно складних ракурсах і вкрай напруженій динаміці. Люди і тварини не просто біжать і стрибають, а ніби летять, не торкаючись землі. Головними героями є чоловіки, зображені зазвичай оголеними з пов'язками на стегнах або в коротких штанах.

Характерними прикладами таких багатофігурних композицій є скельні розписи іспанського Леванту. Вздовж східного та південного узбережжя Піренейського півострова виявлено 40 місцезнаходжень, в яких близько 70 ніш і навісів мають композиції, що відображають полювання або сутички племен. Зокрема, в ущелині Валторта відображено полювання на оленів, а саме, той момент, коли до стада майже впритул несподівано наблизились мисливці і вражають стрілами захоплених зненацька тварин (рис.3.13). Художник майстерно відобразив біг тварин та різноманітні динамічні пози лучників. Один з мисливців переслідує оленя зі списом у руках. Стрімкий стрибок тварини та біг мисливця передані надзвичайно широким кроком ніг, розведених майже горизонтально, ніби вони обоє летять у повітрі. На одному з малюнків у печері Басулья зображено двох мисливців, які стріляють з луків у гірського козла в той момент, коли той плигає на них. Ще один мисливець біжить на допомогу товаришам (рис.3.14). Відчувається надзвичайна напруга моменту, який вирішує долю людей і тварини. Чоловіки, котрі стріляють з луків, усім корпусом подались вперед, вони стоять на лівому коліні, виставивши вперед праву ногу. Гірський козел летить у повітрі. Стрімкий біг чоловіка, який поспішає на допомогу, переданий величезним кроком широко розставлених ніг.

Подібні сцени, які відображають полювання або магичні дії з тваринами, виявлено в різних куточках планети. Одна з найбільш виразних композицій розміщена в печері Тадрарт Акакус (Tadrart Acacus, Лівія). Вона датується 12 – 11 тис. р. до н.е.³⁵² (рис. 3.15). В центрі композиції один з

³⁵² 10 стародавніх скельних малюнків. URL: <http://vsviti.com.ua/collections/12342> (дата зв.: 28.04.2021)..

мисливців у стрімкому бігові вражає довгим списом голову гірського козла, за яким біжить собака. Інший мисливець біжить, тримаючи в руках спис і лук. А біля круглого каменя, з якого підіймається щось подібне до змії, розмістились дві жінки. Одна з них сидить, граючи на якомусь музичному інструменті, подібному до сопілки; здається, що вона заворює змію. Інша лежить у вільній позі, закинувши ногу на ногу і розвівши руки в сторони. Внизу композиції зображений бик, попереду якого йдуть два чоловіки з палками в руках. Ця багатсюжетна композиція, передана детально з цікавими подробицями, очевидно, взятими з натури, спонукає до висновку, що вона могла бути не призначена для магічних ритуалів, а просто відображала сценку з реального життя племені, в якому найважливішу роль відігравали чоловіки-мисливці.

Аналізуючи печерні розписи мезоліту, не можна не згадати найвизначнішої пам'ятки індійського доарійського мистецтва – комплексу Бгіббетка, відкритого в 1958 р. доктором Вікрамського університету Вішну Шридхаром Ваканкаром. Печерний комплекс Бгіббетки, розташований у Центральній Індії, в горах Віндх'я, складається з близько 700 печер, які утворились у результаті ерозії породи рожево-цвітних піщаників. Близько 400 печер мають розписи. Хоча згідно з виявленими знаряддями праці люди жили в цих печерах, починаючи від нижнього палеоліту, найдавніші розписи печер датуються XII – X тисячоліттям до н.е., а найбільша частина малюнків виконана у VIII тисячолітті до н.е.³⁵³

У печерах Бгіббетки трапляються і типові для палеолітичної доби величезні зображення тварин, проте переважають характерні для мезоліту сцени полювання та магічних обрядів, пов'язаних із розмноженням тварин. На одному з малюнків мисливець переслідує кабана, на іншому – шість чоловіків оточили носорога, який підкинув одного з них у повітря, ще на

³⁵³ Скельні укряття в Бгіббетці. URL: <https://t.ly/-K5G0> (дата звернення: 21.04.2024).

іншому – мисливці приготували пастку й оточили групу оленів. Виразною є сцена загінного полювання, в якій беруть участь 80 чоловіків: одна група лякає тварин шумовими інструментами, інша – готується стріляти з луків, третя група вилізла на дерева та зустрічає тварин. Усі ці сцени відображали реальну мисливську практику, яка утверджувала ідею підкорення та владарювання людини над тваринами, характерну для того часу.

Поряд зі сценами полювання в печерах Бгіббетки збереглося чимало зображень ритуальних танців, які можна пов'язати з вшануванням тварин-тотемів, із мисливською магією або з магією розмноження тварин. Провідну роль у цих ритуалах виконують чоловіки. В одній з печер зображений ритуальний танець, у якому беруть участь 10 чоловіків, а також бик і кінь (рис. 3.16). Постаті чоловіків розвернуті у фас, а ноги зображені в профіль і зігнуті в колінах, чим добре передається легкий біг танцюристів. Кілька з них біжать один за одним, утворюючи два кола. А очолює процесію чоловік, якій біжить, тримаючи за вуздечку коня, прикрашеного ритуальною гірляндою, що півколом звисає від морди до хвоста тварини. Чоловік наближається до бика. В іншій руці він тримає лук і три великих стріли з трикутними наконечниками. В руках інших чоловіків також луки, такі самі довгі стріли та великі вигнуті предмети, які нагадують або листки дерев, або продовгуватих риб-минів, у деяких з них можна чітко побачити голову. На поясі кожного з чоловіків кам'яна сокирка на довгій палці.

Ще одна з композицій Бгіббетки відображає ритуальну сцену, головним персонажем якої є бик (рис.3.17). Тіло бика розмальовано магічним орнаментом з прямих та переламаних ліній, в яких переважають числові ритми «5» та «7». Від голови до передньої частини тулуба тварини прокреслено 10 прямих ліній, далі частина тулуба була без орнаменту, після неї намальовані переламані лінії, які виходять з одного центру: вправо – 10 переламаних ліній, а вліво, вгору і вниз по 5, біля хвоста бика намальовано 5 прямих ліній та 7 клітин. Наявність на тулубі

бика сакральних орнаментів свідчить на користь того, що на малюнку зображена підготовка до ритуального вбивства тварини; недарма керівник ритуалу, який зображений позаду танцюючих, тримає в руках лук і стрілу.

Біля жертовного бика 7 чоловіків виконують ритуальний танець: ліва нога крокує вперед, права зігнута в коліні, права рука зігнута в лікті й піднята вгору, а ліва рука зігнута в лікті й опущена донизу. Плавний вигин рук нагадує змію, яка в багатьох народів вважалась знаком Місяця, отже пов'язувалась з магією розмноження. Кількість танцюристів – учасників обряду «7» та присутній у розписі на тілі бика числовий ритм «7», який сприймався як знак відтворення, спонукає до думки, що ритуал передбачав не лише вбивство, але й майбутнє воскресіння бика, подібно до того, як це відбувалось у Давньому Єгипті при ритуальному вбивстві Апіса.

Числова символіка місячного календаря спостерігається ще в одному характерному розписі Бгїмбетки, у якому головною дійовою особою є вершник на коні. Під черевом коня зображено коло, розділене на 7 сегментів. Попереду коня йде чоловік, над головою якого – два овали з променями-щупальцями, подібні до крабів. Від одного з них відходить 10 променів, а від іншого – 14 (рис. 3.18).

Розглянуті приклади печерного живопису мезолітичної доби підтверджують головну особливість мистецтва того часу – акцентування ролі лідерів в організації життя, в мисливській і в ритуальній практиці племен. Актуалізація понять лідерства і влади в провідних спільнотах кінця мадлену – початку мезоліту у зв'язку з ускладненням соціальних відносин, які вимагали нових форм управління і підпорядкування владі одного або групи лідерів, отримала відображення в характеристиці домінуючого від 10 750 до 8600 р. до н.е. зодіакального знака Лева, що вважається знаком лідерства і влади. Управителем лева вважається Сонце – центр сонячної системи, що підпорядковує собі рух інших семи планет.

3.2. Відображення культу Сонця та Землі в житловій і культовій архітектурі XI – VII тисячоліття до н.е.

На початку XI тисячоліття до н.е. з'являється низка довготривалих поселень у районі верхнього Тигру і Євфрату, на курдистанській території сучасної Туреччини, а також у східному Середземномор'ї на території Палестини (історичного Леванту). Це були поселення представників натуфійської культури, відкритої в 1928 – 1932 рр. археологом Дороті Геррод і названої на ім'я струмка Ваді ен Натуф, на березі якого в печері Шукбана (за 27 км на північний захід від Єрусалиму) було виявлено перші артефакти і зроблено перші дослідження цієї культури. Представники ранньої натуфійської культури (12 500 – 10 800 р. до н.е.) жили в печерах, про що свідчать пам'ятки на західному схилі гори Кармель та в Іудейських горах: Джамаль, Ель Вад, Кебара, Шукбана. Проте представники пізнього натуфу (10 800 – 9 500 р. до н.е.) жили вже в поселеннях, які склалися з будинків, поставлених на відкритих місцях, де не було природного укриття і захистку: Ейнан, Айн Маллаха, Ваді Фалла, Халлан Чемі, Єрихон. Поселення натуфійської культури досягали 1 000 – 3 000 м², населення коливалось від 100 до 150 чоловік. Хоча на території цих поселень іноді знаходять предмети, пов'язані з землеробством – серпи і вкладиші до них, кам'яні ступи вагою 100 – 150 кг і товкачі для розтирання зерна, натуфійці використовували їх не для культурних, а для дикорослих зібраних зерен і плодів (пшениці, ячменю, бобових, горіхів). Обмазані глиною ями-зерносховища, які призначались для збереження надлишків харчових продуктів, хоча і трапляються в їхніх поселеннях, але дуже рідко, і самих залишків зернових культур не виявлено. Це свідчить, що носії натуфійської культури збирали пшеницю, боби, мигдаль та інші рослини, але ще не вирощували їх. Розкопки поселення Ейнан показали, що головними продуктами харчування було м'ясо дикого бика, кабана, газелі, лисиці та

інших тварин і різних птахів, а провідними заняттями – полювання, рибальство і збирання зернових.

Виникнення постійних поселень було прийнято пов'язувати з переходом до відтворювальних форм господарства. Натомість пам'ятки пізнього етапу натуфійської культури свідчать, що найдавніші тривалі поселення з'явилися ще до появи рільництва. Французький археолог Ж. Ковен висловив ідею, що саме сакральний фактор, ритуальна взаємодія людини з рослинним світом і новий характер його осмислення в значній мірі визначили принципові зміни в господарстві – перехід до землеробства.³⁵⁴

Домінування в малюнках і скульптурках натуфійців зображень тварин свідчить про перевагу тотемних мезолітичних вірувань. Водночас спеціалізоване збиральництво, яке займало все більше місця в житті людей, спонукало до створення нових культів, пов'язаних із зерном і родючістю рослин, що поступово відсували на другий план культу тварин. За словами Мірча Еліаде, «...релігійні відносини зі світом тварин витіснялись тим, що може бути іменовано таємничою єдністю між людиною і рослинним світом».³⁵⁵ Для збирачів дикорослих рослин головним стає культ сонця. Ще на початку свого існування людина усвідомила благодатну силу сонячного світила, без якого неможливе життя. З початком доби мезоліту, внаслідок потепління клімату, значення Сонця ще більше зростало, тому його обожнення підіймалось на новий рівень. Сонце не лише задовольняло потребу людей у світлі й теплі, але й ставало творцем їхнього урожаю. Хоча насельники найдавніших довготривалих поселень ще тільки наближались до землеробства, займаючись спеціалізованим збиральництвом дикорослих зернових культур, вони як ніколи раніше, відчували потребу в

³⁵⁴ Cauvin J. Naissance des divinités. Naissance de l'agriculture. La révolution des symboles au Néolithique. 1994.

³⁵⁵ Eliade M. History of Religious ideas. Vol.1. P. 40-41.

його життєдайній енергії, яка відкриває насінину та бруньку і запускає в них процеси життя. Тотемні культу тварин відходили на другий план.

Домінування культу сонця позначилось на особливостях житлової та культової архітектури доземлеробських поселень XI – IX тисячоліття до н.е. Характерною їх ознакою було те, що і житла, і господарські споруди, і поховання мали форму кола, а стіни жител часто покривались червоною штукатуркою. Прикладами таких споруд є житла в натувійських поселеннях Ваді Фалла та Ейнан (рис. 3.19, 3.20). Круглі в плані житла були характерні не лише для докерамічного неоліту на Близькому Сході. Такі будівлі були притаманні і поселенню Хірокитія, яке виникло на острові Кіпр в VII тисячолітті до н.е. (рис. 3.21), і далекосхідній доземлеробській культурі Дзьомон, що зародилась на Японському архіпелазі в XI тисячолітті до н.е. і дала перші зразки керамічного посуду.³⁵⁶ В початковому періоді культури Дзьомон (7 500 – 4000 р. до н.е.) поселення склалися з 2 – 3 жител. У наступний період раннього Дзьомону кількість жител збільшилась, але залишився той самий тип поселення, який в історіографії називають «круглим» (рис. 3.22). Житла розміщувались навколо круглої площі, яка була центром громадського та релігійного життя.

Домінування модуля кола в будівництві XI – VIII тисячоліття до н.е. можна пояснити особливостями способу життя і сприйняття світу людиною того часу. А. Леруа-Гуран зазначав обумовленість організації простору житла і культової споруди цими факторами. Вчений виділяв два способи сприйняття простору, а саме, динамічний, який народжується в процесі обходу деякої території, і статичний, коли людина живе постійно на одному місці, що утворює в її свідомості концентричне коло, яке простирається до

³⁵⁶ Період Дзьомон / Енциклопедія Ніппоніка в 26 т. 2-ге видання. Токіо: Сьогаккан, 1994 – 1997. URL: <https://bit.ly/2NIgdwc> (дата звернення: 02.05.2021).

кордонів відомого їй світу. Таким чином динамічний спосіб життя первісних мисливців породжував лінійну організацію простору, а осілий спосіб життя тих спільнот, що займались збиральництвом, а згодом землеробством – центричну організацію. Вже в період палеоліту можна спостерігати два способи організації простору, подовгуваті та центричні типи приміщень. У багатьох печерах довгі прохідні коридори чергуються з округлими залами, в яких мисливці зупинялись для звершення магічних обрядів. Аналізуючи особливості жител у найдавніших довготривалих поселеннях Передньої та Середньої Азії, інші дослідники також пояснюють формування центричного модуля будівель центричним сприйняттям простору, обумовленим осілим способом життя. «Зі встановленням осілості і господарства відтворення змінилось уявлення про світ: на зміну колишньому (динамічному), організованому діями мандрівних істот, прийшов світ, створений в одному визначеному місці – у центрі».³⁵⁷

Погоджуючись з таким твердженням, зазначимо, що осілий спосіб життя, який обумовлював центричне сприйняття простору, є лише однією, але не єдиною з причин виникнення круглої форми перших будівель, адже у подальшому будівлі землеробів набувають форми витягнутого прямокутника, хоча осілий спосіб життя залишається. Дж. Ірвін висловив важливу ідею про зв'язок об'ємно-планового рішення житла з космічними структурами.³⁵⁸ Розвиваючи цю думку, можна пояснити виникнення й домінування модуля кола в будівництві XI – IX тисячоліття до н.е. посиленням культу Сонця, яке завжди було для первісних людей одним з найважливіших сакральних об'єктів і одним з провідних чинників впливу на їх духовну свідомість. Перехід до осілого способу життя, зростання ролі

³⁵⁷ Цитовано з : Бондарчук Я.В. Вплив релігійно світоглядних чинників на організацію простору в будівлях найдавніших поселень Близького Сходу XI – VII тисячоліття до н.е. *Вісник Харківської державної академії дизайну та мистецтв*: зб. наук. пр./ за ред. Голубця О.М. Харків: ХДАДМБ 2019 122 с. (Мистецтвознавство). №2. С. 38 – 45. С. 40.

³⁵⁸ Irvin J. Cosmic Axis. *The Archaeological Entice South Asian Archaeology, 1977/vol.2.Papers from the Fourth Internationals Conference of the Associations of South Asian.*

збиральництва рослин, перші спроби їх вирощування збільшували значення Сонця в рази. Насельники найдавніших довготривалих поселень наслідували в планах своїх будівель форму сонячного диска. Цим самим можна пояснити і пофарбування стін осель у рожевий та червоний колір.

Житлові будівлі не були для насельників найдавніших постійних поселень суто житловими приміщеннями, а поєднували житлові та господарські функції з сакральними, були одночасно і домами, і святилищами. Разом із зведенням перших осель на відкритих місцях, поза печерами, в суспільній свідомості формується особлива концепція дому, який є одночасно і сакральним місцем. Отже, простір перебування людини мав бути за своїм планом і організацією символічно зв'язаним із простором всесвіту, мікрокосм будівлі повинен був бути образом макрокосму. Ізоморфізм простору проживання людини і простору світу служив гарантом безпеки та добробуту.

Переважання в планово-об'ємних рішеннях будівель модулю кола наочно демонструє одне з найдавніших поселень натуфійської культури Халлан Чемі, відкрите в 1990 р. в горах Східного Тавру на сході Туреччини. В деяких джерелах початок його функціонування відносять до 9 700 – 9 200 р. до н.е.,³⁵⁹ або до періоду докерамічного неоліту «А» (8 500 – 8 300/8 200 р. до н.е.). Поселення було розташоване в передгір'ї Східного Тавру, на висоті 640 м над рівнем моря, на березі струмка, який впадав у річку Батман Чайян – притоку Тигра. Населення Халлан Чемі ще не знало землеробства, а займалося полюванням і збиральництвом дикорослих рослин. Залишки будівель виявлено лише у верхньому з трьох культурних шарів на площі 750 кв. метрів, на глибині 0,5 – 3 м. Архітектурною домікантою і релігійним центром поселення була кругла площа діаметром 15 м. Вона служила для проведення ритуальних зібрань, які включали трапезу. Площа була

³⁵⁹ Hallan Cemi. URL: <https://bit.ly/3aBbw0w> (дата звернення: 02.05.2021).

насичена великою кількістю кісток різних тварин і потрісканою від вогню річковою галькою. Очевидно, що, крім тваринної їжі, культового значення набувала їжа, приготовлена із зерна. Релігійні трапези були частиною релігійного ритуалу і відігравали значну роль у згуртуванні колективу общинників і розвитку соціальних відносин.

Навколо культової площі Халлан Чемі виявлено три типи круглих споруд. Перший з них являв собою ритуальні кола з гіпсу діаметром 50 – 70 см, на яких розпалювали вогнища. Всередині кіл залишились сліди вогню, а біля них – маленькі кам'яні скульптурки, що підтверджує їх обрядове значення. До другої групи належать круглі платформи діаметром 2 м, завтовшки 10 – 40 см, які, очевидно, були основами господарських споруд. До третьої групи належать житла, які будувались прямо на поверхні землі і мали овальний, точніше, U – подібний план і діаметр 2 м. Стіни зводились із річкової гальки і каменів, які скріплювались глиняним розчином. Чотири з п'яти будівель мали кам'яні підлоги. Найбільша будівля діаметром 4 м мала круглий гіпсовий басейн.

Ще одним найдавнішим поселенням на Близькому Сході було Чайоню-Тепесі, яке існувало 9200 – 6600 р. до н.е.³⁶⁰ на території Південно-Східної Туреччини, в передгір'ї Тавра, на висоті 830 м над рівнем моря, на березі невеликої ріки, що впадає в Тигр. Його площа дорівнювала 3 га, відстань з півдня на північ – 160 м, зі сходу на захід – 350 м. Найдавніші споруди, зведення яких припадає на середину X тисячоліття до н.е., розміщувались навколо круглої площі, були круглими або овальними в плані. Стіни були зроблені з переплетених гілок, спирались на кам'яний фундамент і обмазувались глиною. Підлога була вкрита штукатуркою, в одному з будинків вона мала червоний колір. Ці будинки відрізнялись від найдавніших натуфійських жител у Халлан-Чемі тим, що в них значно

³⁶⁰ Чайоню Тепесі. URL: <https://t.ly/f8qrW> (дата звернення: 22.04.2024).

більше уваги приділяли їхньому гарному вигляду, піклувались про красу і стежили за чистотою. Вже з X тисячоліття до н.е. для обмазки жител застосовували випалене вапно або гіпс, хоча процес випалення був надзвичайно трудомісткий: потрібно було спорудити піч і привезти кілька тон вапняку та багато палива, щоб його вистачило на 3 – 6 діб. У вапняний або гіпсовий розчин додавали барвники, найчастіше, рожевий і червоний. У житлах археологи не знайшли ні попелу, ні сміття, ні харчових відходів. Усі господарські види діяльності (приготування їжі, виготовлення знарядь праці) виносилися на спеціальні ділянки за межі будинку.

Житлові та культові будівлі круглої форми було виявлено в найдавніших шарах X – IX тисячоліття до н.е. поселення Невали-Чорі, відкритого в 1983 – 1991 рр. на сході Туреччини, недалеко від м. Хільван, археологом Гаральдом Гауптманном. Поселення знаходилось біля підніжжя гір Тавра, за 3 км від Євфрату, по обидва боки струмка Кантара. Хоча між Невали-Чорі та Чайоню-Тепесі відстань 160 км, дослідники відзначають розміщення цих пам'яток в одній еколого-географічній зоні – регіоні Урфа Діяр Бакир. На підставі вивчення знарядь праці, а також техніки і прийомів будівництва визначена хронологічна і культурна відповідність цих пам'яток.

На території Палестини одним з найдавніших є поселення Єрихон, розкопане під пагорбом Тель ес-Султан, за кілька кілометрів від сучасного центру міста, на західному березі Йордану, Найбільш масштабні розкопки були проведені англійським археологом Кетлін Кеньйон у 1952 – 1958 рр.³⁶¹ Результати досліджень показали наявність тут давніх джерел води, що обумовило вражаюче довготривале заселення пагорба Тель ес-Султан площа якого 40 500 кв. м, а висота 21,5 м. У найдавнішому культурному

³⁶¹ Єрихон. URL: <https://bit.ly/2ZwyhMz> (дата звернення: 03.05.2021).

шарі, що датується 9 550 р. до н.е., виявлено сліди легких хижок, крем'яний інвентар та глиняні фігурки тварин. У культурному шарі середини ІХ тисячоліття до н.е. відкрито прямокутну споруду (можливо, святилище) округлі заглиблення в підлозі якої могли служити ямами для зберігання зерна. Поряд із зернотерками вони свідчать про використання, а можливо, початок вирощування зернових культур у ІХ тисячолітті до н.е.

10 000 – 8 000 років до н.е. на території Палестини функціювало поселення Айн Маллаха (Ейнан),³⁶² яке складалося з 50 жител, розташованих навколо круглої площі, і займало площу не менше 2 000 м². Найдавніші житла являли собою заглиблені в землю напівземлянки, круглі або овальні в плані, діаметром 3 – 6 м, з кам'яною підлогою і земляними стінами, які обмазували сумішшю глини і піску; дах підтримували дерев'яні конструкції. Більш пізні житла були так само круглими і заглибленими в кам'яний ґрунт, але зводились з каміння. Їхні стіни збереглися на висоту 1 м. Верхня частина будинків робилась з очерету, який брали з ближнього озера Хуле. Конічне перекриття підтримував центральний стовп. У центрі кімнати або збоку було вогнище, на підлозі стояли ступки і лежали товкачки для розтирання зерна. Стіни гладко обмазували глиною і покривали червоною штукатуркою. Під кам'яними плитами підлог будинків трапляються поховання.

Цінну інформацію про початкові етапи зведення сакральних споруд докерамічного неоліту, які одночасно могли виконувати й інші суспільні функції, дають дослідження поселень Мерейбет (Merejbet) і Джерф ель-Ахмар, виявлені на території Північної Месопотамії на березі сирійського Євфрату. Обидва поселення, відстань між якими 40 км, існували протягом довгого періоду, давні культурні шари припадають на період докерамічного неоліту «А» (8 200 – 7 600 р. до н.е.), а верхні – на період середнього

³⁶² Айн Маллаха (Ейнан). URL: <https://t.ly/esyUV> (дата звернення: 22.04.2024).

докерамічного неоліту «Б» (7 600 – 6 500 р. до н.е.). У період докерамічного неоліту «А» в цих поселеннях функціювало два типи круглих споруд. Одні будинки мали внутрішні перегородки, а в інших їх не було, а по під стіною по всьому периметру тягнулася широка лава – одна з найважливіших ознак проведення тут спільних общинних ритуальних зборів. Характерними прикладами споруд із перегородками в Джефр ель-Ахмарі є дві будівлі: «Е А 7» та «Е А 30» (рис. 3.23), а в Мерейбеті – дім «47» (рис. 3.24). Подібно до будинку в першому культурному шарі поселення Халлан Чемі, ці будівлі виконували і соціальні, і релігійні функції. В одних кімнатах зберігались цінності та сировина, зокрема, обсидіан, для виготовлення знарядь праці, а в інших відбувались загальні культові дійства. Традиція поєднання в одній будівлі сакральних та господарських функцій знайшла своє продовження в більш пізніх культурах, наприклад, у Давній Греції, в храмі Афіни Парфенос, де жителі Афін зберігали скарбницю міста. Сакральність споруд підтверджує той факт, що в одному з кутків будинку «Е А 30» було знайдено людський череп і щелепу. В будинку «Е А 7» два черепи лежали на дні ямки під головним опорним стовпом. Це вказує на високу вірогідність звершення будівельної жертви при зведенні споруди; вона була покладена під головну, найбільш значущу, конструкцію будівлі.

Інший тип общинних будівель у Джефр ель-Ахмарі представляє кругла в плані будівля «А Е 53», внутрішній простір якої на відміну від першого типу не поділений перегородками на окремі приміщення (рис. 3.25). Будівля була заглиблена на 2 м в ґрунт. Над землею вона підіймалася лише на 50 см. В середині цієї споруди, діаметр якої 7 м, були лише лави завширшки 0,6 – 1 м, поставлені шестикутником на відстані 80 см від стіни. На кутах шестикутника стояли опорні дерев'яні стовпи для даху, отвір в якому служив входом до приміщення. Спереду лава була облицьована відполірованими вапняковими плитами розмірами 0,75/1,28 x 0,45/0,50 x 0,11/0,17 см. На стіни, стовпи та лави був нанесений тонкий шар розчину,

який складався з лимона і лушпиння зернових рослин. Ця особливість покриття поверхні інтер'єру дозволяє припустити, що будівля була святилищем, пов'язаним з культом родючості.

Це припущення підтверджують символічні орнаменти на лавах і стовпах, які склалися з трикутників, спрямованих гострим кутом донизу, або з косих, хвилястих і ламаних ліній. Малюнок, вигравіюваний на покритті одного з центральних стовпів, нагадував зображення змії. Це була хвиляста лінія, нанесена вертикально й обмежена зверху трикутником з гострим кутом вгору. Ці мотиви належать до однієї семантичної сім'ї знаків, які передають символіку води. Вони були широко розповсюджені в ранніх землеробських культурах. Зображення змії як істоти водного світу традиційно вважалось у них символом води. Подібні зображення змій, у яких голова передається трикутником, спрямованим гострим кутом вгору, трапляються, наприклад, на посудинах трипільської та інших землеробських культур. Трикутники, спрямовані гострим кутом донизу, на нашу думку, могли означати для давніх землеробів знаряддя їхньої праці, якими вони розпушували землю перед тим, як кинути в неї зерно. Про багаторічне функціонування споруди свідчить те, що малюнки на верхніх частинах лав для сидіння майже стерлись від довготривалого використання їх не одним поколінням людей.

Порівняння культових будівель з одним і багатьма приміщеннями в поселеннях Мерейбет та Джерф ель-Ахмар дає підставу припустити, що споруди такого типу еволюціонували від багатокімнатних, які поєднували релігійні та господарські функції, до однозальних, призначених лише для сакральних дійств. Очевидно, прагнення збільшити простір, в якому відбувалось спільне ритуальне дійство, і звільнити приміщення від зайвих перегородок диктувалось збільшенням общин. Проблему перекриття таких приміщень вирішували з допомогою шестикутника лав і опорних стовпів, поставлених по кутках, що разом зі стінами створювали опори для

підтримки даху. Всі люди, які сиділи по колу або стояли поруч, ставали свідками однієї культової дії. Культові споруди і першого, і другого типу, виявлені в Мерейбеті та Джерф ель-Ахмарі, будувались на краю поселень поза житловою зоною, хоча й недалеко від неї. В цій традиції простежується прагнення відокремитися від повсякденного життя і середовища в особливому місці, де ніщо не буде нагадувати людям про земні турботи. З тією ж метою відгородитися від зовнішнього світу робили значне (до 2-х метрів) заглиблення культової споруди в землю. Таку особливість архітектури можна пояснити також і практичною метою зробити будівлю більш міцною, і особливим ставленням до землі як до священної зони, над якою підіймався лише круглий дах. Надаючи йому форму кола, давні будівничі пов'язували його з символікою сонця і неба. Отже, за характерними ознаками архітектури та декору будинків і культових споруд можна визначити, що для насельників найдавніших поселень докерамічного неоліту «А» особливе значення мав культ сонця, оскільки все більше місця в їхньому житті займало збирання дикорослих зернових культур і перші спроби їх вирощування. Саме домінуванням культу сонця можна пояснити круглу форму будівель і пофарбування стін у рожевий та червоний колір.

Залежність планово-об'ємного вирішення споруд від релігійних та світоглядних уявлень яскраво виявилась у найдавнішому культовому комплексі XI – IX тисячоліття до н.е. Гебеклі Тепе (з турецької мови «пуповидний пагорб») (рис. 3.26), розміщеному на південному сході Туреччини, за 15 км від м. Шантиурфа (Давня Едесса), на пагорбі (діаметром 300 м), який здіймається на вапняковому пасмі на висоту 800 м над рівнем долини Харрон і є домінуючим елементом навколишнього пейзажу. Хоча на сьогодні розкопано лише 5% території і дослідження будуть тривати ще близько 50 років, археологами вже відкрито достатньо площі, щоб уявити грандіозність ансамблю і орієнтовно датувати його. У будівництві комплексу виділяються два етапи. Найдавніший археологічний шар III

відноситься до періоду докерамічного неоліту А (ХІ – ІХ тисячоліття до н.е.). В цей час були збудовані круглі в плані будівлі, по периметру яких встановлені монолітні колони. Шар ІІ відповідає докерамічному неоліту В (VIII – VII тисячоліття до н.е.).³⁶³ В цей час над засипаними давнішими спорудами було зведено чотирикутні зали з підлогами з полірованого вапняку.

Згідно з геомагнітними дослідженнями 2008 р. найдавніший храмовий комплекс ХІ – ІХ тисячоліття до н.е., виявлений в археологічному шарі ІІІ, утворювали викладені з каміння 20 круглих споруд діаметром від 10 до 30 метрів, з яких на сьогодні розкопано чотири.³⁶⁴ Більшість учених не піддають сумніву культове призначення комплексу. З цього приводу професор Клаус Шмідт, який з 1995 р. проводить ґрунтовні дослідження Гебеклі-Тепе, висловлюється так: «Оскільки в цих місцях немає знахідок, які б вказували на регулярну життєдіяльність, вони могли використовуватись для інших різних видів діяльності, і серед них слід виділити культові і ритуальні практики».³⁶⁵ Хімічний аналіз обсидіанових лез із Гебеклі-Тепе показав, що матеріали для їх виготовлення добувались на схилах вулканів, розташованих за 250 – 500 км від цього комплексу. Якщо обсидіан потрапив у Гебеклі-Тепе здалеку, значить це було місце паломництва, куди приходили за сотні кілометрів для поклоніння і задоволення духовних потреб. Будівлі цього ансамблю мали всі ознаки храмів більш пізнього часу, а саме: чітке відділення від житлової зони забудови, спадкоємність у виборі місця побудови, включення більш давньої споруди в структуру новішої, особливе планово-об'ємне вирішення та оформлення, наявність ніші для головної культової статуї, тобто, виділення особливого місця для божества та особливого місця для служителів культу – подіумів, а також наявність

³⁶³ Гебеклі Тепе. URL: <https://t.ly/Uf61q> (дата звернення: 22.04.2024).

³⁶⁴ Гебеклі Тепе. URL: <https://bit.ly/2NkCroc> (дата звернення: 05.05.2021).

³⁶⁵ Professor Klaus Schmidt's views on Gobekli Tepe. Archaeo News 13.1.2011. URL: <https://www.stonepages.com/news/archives/004220.html> (дата звернення: 22.04.2024).

вівтаря для принесення жертв божеству. Останнє підтверджують знайдені тут обсидіанові леза, стріли, скребки, кістки тварин та залишки людської крові. Все це дає підстави вважати Гебеклі-Тепе найдавнішим храмовим комплексом на землі, функціювання якого розпочалось ще в середині XI тисячоліття до н.е. і продовжувалось 3 тисячі років до VIII тисячоліття до н.е. (рис. 3.27). Поява храмів цього комплексу була межею, що відділяла початковий релігійний етап духовної еволюції суспільства з його культурами окремих племінних колективів від більш розвинутого, коли однією вірою було охоплено тисячі людей. Храм стверджував їх єдність не на основі родового споріднення (кривності), а на основі однієї віри, поширеної на великій території.

Побудова комплексу Гебеклі-Тепе знаменувала кардинальне розмежування між житловою та сакральною архітектурою. Якщо для себе люди будували скромні житла – прості хижки з плетеними стінами, обмазаними глиною, або невеликі цегляні будинки, то для об'єктів свого поклоніння прагнули зводити грандіозні мегалітичні комплекси. Гебеклі-Тепе перевертає всі уявлення про те, що храми почали будуватися народами Єгипту, Шумеру Аккаду, яким були притаманні всі атрибути цивілізації: держава, писемність, гончарне ремесло, що зведення таких грандіозних мегалітичних культових ансамблів під силу лише складним ієрархічно побудованим суспільствам, які виникли після появи рільництва. Перші будівничі Гебеклі-Тепе не знали землеробства, а займались збиральництвом і полюванням. Тим не менше це було суспільство з чіткою соціальною організацією праці, яка дозволила звести грандіозний комплекс споруд.

Вражає масштаб робіт, проведених для створення об'єктів, які не мали практичного значення, тим більше, що люди не знали на той час тяглових тварин, колеса та металевих знарядь. Для транспортування однієї кам'яної стели висотою 3 м і вагою від 20 до 30 тон (вага найбільшої 9-метрової стели 50 тон) від каменоломень до місця будівництва (0,5 км)

потрібно було поєднати зусилля близько 500 чоловіків. Це свідчить, що поселення з високим рівнем соціального управління та організації праці з'явилися раніше, ніж рільництво, ще на етапі збирання зернових і початку переходу до відтворювальних форм господарства.

Переважаючий у плануванні найдавніших споруд Гебеклі-Тепе модуль кола пояснюється значущістю (домінацією) культу Сонця. Проте, немалу роль відігравали на той час і культу звірів-тотемів. Гігантські Т-подібні стовпи (стели, колони), вмонтовані в стіни по периметру круглих кам'яних структур, прикрашені майстерно виконаними рельєфами тварин. Характерним прикладом є стовпи зі структур «А», «В» і «С». На одній зі стел структури «А» зображена сітка з розташованих по діагоналі змій, а під ними фігура барана. На іншій стелі у верхній частині зображений бик, нижче – вовк і журавель, ще на одній стелі зображений лев (рис. 3.28).

Оскільки в круглих храмах не виявлено залишків перекриваючих конструкцій, т-подібні стели не використовувались для підтримки балок. Отже, їх форма була продиктована не технічною необхідністю, а мала лише сакральне навантаження. На думку Клауса Шмідта, кам'яні стели з вирізьбленими на них фігурами тварин, птахів та рептилій можна розглядати як вмістилище тотемних духів цих істот. Скульптурні зображення на поверхні стел вказували, дух якого тотему перебуває в ній. Т-подібні завершення стел, з погляду вченого, символізували голову, тобто, одухотворяли кам'яну брилу.³⁶⁶ Перетинання вертикальної частини та горизонтального завершення стел також можна було сприймати як символічне перехрестя двох осей простору. Це означало, що могутність зображених тотемів простирається в горизонтальному та вертикальному напрямках, вгору до неба і навкруги по землі.

³⁶⁶ Schmidt K., 1998. Frühneolithische Tempel Ein Forschungsbericht zum prakeramischen Neolithikum Obermesopotamiens // MDOG 130. s. 41.

Однією з головних функцій т-подібних стовпів-близнюків, що стояли в центрі сакральних споруд Гебеклі-Тепе, було забезпечення їх зв'язку з вищим надземним світом зірок, за яким починався шлях у надприродне буття. На думку італійського археоастронома Джуліо Мальї, стовпи-близнюки в трьох корпусах Гебеклі-Тепе: «В», «С», та «D» були орієнтовані на точку сходу Сиріуса на горизонті 9 100 – 8 250 р. до н.е. (рис. 3.29). Згідно з розрахунками вченого, 9 300 р. до н.е. Сиріус почав з'являтися на півдні. Поява нової зірки-гості стала поштовхом для створення Гебеклі-Тепе. Головний недолік цієї теорії полягає в тому, що в період побудови мегалітичних споруд Сиріус був ледь помітним над горизонтом через атмосферну екстинцію (від латин. *Exstinctio* – гасіння) – ослаблення пучка світла при його поширенні в речовині за рахунок спільної дії поглинання і розсіяння світла. Втрата яскравості будь-якої зірки залежить від водяних парів, частинок пилу і висоти над рівнем моря. У час будівництва найдавніших корпусів Гебеклі-Тепе Сиріус був на височині $0,5^{\circ}$ на межі бачення неозброєним оком. Через свою непомітність ця зірка не могла настільки вплинути на людей, щоб вони почали будувати перший в історії людства мегалітичний храм. Сиріус був тоді лише слабкою плямкою порівняно із зірками поясу Оріона, розміщеними над ним.

Вчені Ендрю Коллінз (Andrew Kollinz) і Родні Хейл (Rodney Hale) вважають, що парні корпуси Гебеклі Тепе: «В», «С», «D», «E» були орієнтовані на Північ на зірку Денеб – найяскравішу в сузір'ї Лебедя, яке знаменує початок нашої Галактики – Молочного Шляху (рис. 3.30). Ці чотири корпуси мали особливе значення, оскільки були зведені на вершині гори з панорамним видом на обрій, у той час як пізніші структури зводились на схилі гори. Дослідження Алессандро де Лорензіса і Вінченцо Орофіно підтвердили відкриття А. Коллінза і Р. Хейла 2013 р., що стовпи в чотирьох корпусах «В», «С», «D», «E» орієнтовані на точку сходу зірки Денеб. Археoaстрономічне датування Коллінза узгоджується з радіо-вуглецевим

датуванням, отриманим Дітріхом в 2011 р. Алессандро де Лорензіс та Вінченцо Орофіно вперше запропонували ймовірні астрономічні орієнтації двох інших структур «F» і «A». Перша орієнтована на точку сходу сонця в день Свята Врожаю (приблизно посередині між літнім сонцестоянням і осіннім рівноденням). Натомість, друга структура орієнтована на точку сходу Місяця в день його незначної зупинки літом.³⁶⁷

Варто зазначити, що з часів середнього палеоліту (100 тис. р. до н.е.) входи в печери, як житлові, так і культові, намагались орієнтувати на південь, що давало можливість максимально використовувати сонячну енергію, світло і тепло. Південь асоціювався з життям. Схід як місце сходу Сонця вважався напрямком життя, натомість, Захід – напрямком смерті, оскільки кожного дня світло «вмирало» на Заході. Проте, починаючи з протонеоліту важливу роль у релігійних уявленнях почала відігравати північна сторона. На Північ дивились як на напрямок крайньої межі діяльності надприродних сил, поворотного моменту на небесах. Пріоритетна орієнтація на Північ спостерігається, зокрема, у святилищі протонеоліту Халлан-Чемі (9 700 – 9 200 р. до н.е.). В одному з приміщень святилища знайдено череп зубра, розміщений саме на північній стіні, яка була в центрі уваги всіх, хто перебував у храмі. Подібні букранії на північних стінах можна знайти у святилищах Джерф ель-Ахмар та Мерейбет в Сирії, Чатал-Хююк у Туреччині.

На думку Ендрю Коллінза та Родні Хейла, архітектура, дизайн та північна орієнтація Халлан-Чемі могла вплинути на Гебеклі-Тепе. Святилище Халлан-Чемі було зведено за сотні років до появи Сиріуса на горизонті. Отже, мало ймовірно, що ця зірка впливала на орієнтацію

³⁶⁷ Alessandro De Lorenzis, Vincenzo Orofino. New Possible Astronomic Alignments at the Megalithic Site of Göbekli Tepe, Turkey. *Archaeological Discovery*. Vol. 3. No 1. January 2015. URL: <https://www.scirp.org/journal/paperinformation?paperid=53506> (дата звернення: 22.04.2024).

мегалітичних споруд. Більш вірогідно, що корпуси Гебеклі-Тепе були орієнтовані на Північ – до крайньої межі діяльності надприродних сил. Вважалося, що для жерців, які прагнули спілкуватися з потойбічними силами, вихід у надземні світи починався за центральними стовпами сакральної будівлі в напрямку до північного небесного полюсу нашої галактики Молочний шлях і Циркумпольярної зірки, яка ніколи не зникала за горизонтом. Зірка Денеб позначає Темну розколину «Dark Rift» – ділянку Молочного Шляху, яку давні народи вважали дорогою і входом на небеса – місце загробного життя.

Підтвердженням гіпотези Ендрю Коллінза і Родні Хейла є зображення на одному з кам'яних стовпів Гебеклі-Тепе (рис. 3.31). У верхній частині стовпа зображено три споруди, перекритих півциркульними куполами. Вони вражають нагадують круглі житла того часу з півкруглими завершеннями, відкриті археологами в різних кутках давньої ойкумени. Зображені споруди можна трактувати як символи трьох ярусів всесвіту або трьох символічних домів неба, як вони уявлялись пізніше в Давньому Вавилоні: «верхнього неба Ану», «середнього неба», що належить ігігам і на якому розташована лазуритна целла Мардука, та «нижнього неба», яке вже можуть бачити люди і на якому розташовані зірки.

Під цими трьома символічними домами неба вирізьблено трикутник, прокреслений сіткою ліній у двох напрямках по діагоналі. Можливо, це символ Землі, оскільки в деяких неолітичних культурах земля позначалась прокресленою по діагоналі фігурою. Згідно з віруваннями халдеїв, земля була подібна на човен. На стовпі з Гебеклі-Тепе цей символічний човен везуть два птахи з довгими, як у лебедів, шиями. Нижче них вирізьблено зображення ще одного фантастичного птаха в незвичній ритуальній позі. Він стоїть на задніх лапах або на колінах. Його крила розпростерті таким чином, що нагадують своїми обрисами сузір'я Лебедя. На одному з крил, як на руці, він тримає кулю, яку можна трактувати як символічне зображення

зірки Денеб у сузір'ї Лебеда або як символ Сонця. Цим крилом птах вказує на розміщений посередині круглої структури стовп, який фіксував точку сходження Сонця в день літнього сонцестояння. Під птахом розміщено зображення скорпіона, обриси якого збігаються з обрисами сузір'я Скорпіона, та ще одного птаха з довгою шиєю (Лебеда). Їх зображення не було випадковим. Сузір'я Лебеда і Скорпіона розміщувались у верхній і нижній частині Молочного Шляху. Ділянка Молочного Шляху «Dark Rift» («темна розколина»), яку позначала зірка Денеб, вважалась входом у потойбічний світ.

Ще одним підтвердженням орієнтації мегалітичних споруд Гебеклі Тепе на Північ до Молочного Шляху та до зірки Денеб у сузір'ї Лебеда, вчені вважають відкриття біля стовпа «43» великого каменя з майже ідеально правильним круглим отвором, з лівого і правого боку якого прокреслено по дві плавно вигнуті лінії, які нагадують розпростерті крила птаха. Камінь стоїть прямо на північній – північно-західній ділянці стіни й орієнтований на стовпи-близнюки, через які видно зірку Денеб. Ендрю Коллінз та Родні Хейл трактують отвір у камені як жіночий знак (вульву) – символ творення нового життя. Його можна трактувати і як отвір у потойбічний світ. Якщо врахувати, що камінь орієнтований на зірку Денеб та Dark Rift, то, можна вважати отвір символом виходу до нового надземного буття, енергетика якого надходить в середину сакральної споруди від зіркових світил із Півночі. Отже, особливості архітектури та сакральних артефактів першого в історії людства храмового комплексу Гебеклі-Тепе відображають складний комплекс релігійних культів насельників довготривалих доземлеробських поселень XI – IX тисячоліття до н.е., серед яких домінували культу зірок і сонця. Домінування культу Сонця обумовлювало особливе поширення модулю кола в сакральній та житловій архітектурі того часу.

У середині IX тисячоліття до н.е. зароджується землеробство, розпочинається період докерамічного неоліту «А» (Pre Pottery Neolithic «А», PPN «А», 8 350/8 200 – 7 300/7 200 р. до н.е.). Більшість учених схиляється до думки, що прабатьківщиною землеробства була невелика область у межах верхньої течії Тигру та Євфрату на стику південно-східної Туреччини з Сирією. Тільки в цьому районі трапляється не лише пшениця-однозернянка, але й ще сім диких предків корисних рослин (еммера, або двозернянка, ячмінь, чечевиця, горох, горох-нуга, віка гірка та льон), які разом прийнято іменувати «близькосхідним комплексом» і які були опорними для людей неоліту у виникненні землеробства. У найбільш ранніх поселеннях докерамічного неоліту «А» можна простежити момент переходу до землеробства. Так, у поселенні Тель Абу-Хусейра, що існувало на території північної Сирії з середини X тисячоліття до н.е., перші ознаки культивування жита датуються 9 050 р. до н.е. У вище згаданих поселеннях Мерейбет (Merejbet) і Джерф ель-Ахмар (9 800 – 8 500 р. до н.е.) більш давні шари належать до натуфійської культури, натомість у пізніх шарах з'являються ознаки рільництва, виявлено зерна примітивної пшениці-однозернянки, гороху, ячменю. Стійка тенденція формування землеробського господарства виявилась в результаті розкопок Єрихону. Тут знайдено сховища (ями) для зерна, а одне з них, виявлене у святилищі, було частково заповнене зерном.

На території східного Середземномор'я відомо близько 30 поселень докерамічного неоліту «А». Натомість поселень попереднього мезолітичного періоду відомо 75. Проте це свідчить не про демографічну кризу, а про більше зосередження людей у постійних поселеннях, чисельність жителів яких зростала до 250 – 400 чоловік. Збільшення чисельності мешканців поселень свідчило про перехід суспільства на новий рівень економічного і соціального розвитку. Населення, яке постійно збільшувалося, не могло існувати без ефективного господарства і системи

самоуправління. На периферії великих поселень часто виникали маленькі, що вказує на поділ території між тими общинами, які займались землеробством, і тими, які займались полюванням і збиральництвом у горах і пустелях. Очевидно, перші землероби збирали врожай як з окультурених засіяних ними полів, так і дикорослі рослини пшениці, ячменю, бобових.

У найдавніших землеробських поселеннях докерамічного неоліту «А» оселі будувались ще за традицією круглими в плані, про що свідчить, зокрема, дослідження поселення Хатів Ха-Гдуд, розкопаного на площі 250 м². Фундамент і підлога жител були кам'яними, а стіни зводились з необпаленої цегли і обмазувались вапном кремового або червоного кольору. Однією з головних ознак переходу до осілого способу життя було старанне піклування про свій дім, прагнення зробити його зручним і гарним. Іноді кілька жител з'єднувались між собою. Загальна їх площа коливалась від 6 – 10 до 20 – 30 м². Будинки були поставлені так щільно один біля одного, що вулиць не було, люди переходили з дому в дім через двори або по дахах.

Ще одне поселення з круглими будівлями періоду докерамічного неоліту «А» Тель Кварамель (Tell Quaramel), відкрите в 2001 р. групою археологів із Варшавського університету на чолі з Ришардом Мазуровським, розташовувалось біля підніжжя гори Таурус у Сирії. Люди постійно жили тут з другої половини IX до VIII тисячоліття до н.е. У поселенні виявлена кругла башта (діаметр якої 7,5 м, висота 8 м, товщина стін 2 м), зведена близько 8 000 р. до н.е. з каміння, скріпленого річковим мулом. Крім того, розкопано 25 круглих будинків, зведених у другій половині IX тисячоліття до н.е. з блоків висушеного річкового мулу, які встановлювались на кам'яних фундаментах.

Суттєві зміни в планово-об'ємному вирішенні житлових і культових будівель, а саме, перехід від круглих до витягнутих прямокутних у плані споруд, починає відбуватися з середини IX тис. до н.е., що неодноразово

відзначається у працях дослідників неолітичних культур Близького Сходу (Дж. Мелларта, Р. Брейдвуда, Х. Чембела, Т. Якобсона, Н.Я. Мерперта, Т. В. Корнієнко). Однією з головних причин зміни планово-об'ємного вирішення споруд у працях цих авторів названо більш широкі конструктивні можливості прямокутних будинків, які дозволяли легко ділити приміщення на багато кімнат, що було зручно для проживання великих сімей.

З нашого погляду, не менш важливе значення, ніж практичні причини, мали релігійно-світоглядні чинники, адже житло для людей того часу було не тільки місцем відпочинку, але й сакральним простором, організація якого була пов'язана з їхнім світоглядом і віруваннями. У X тисячолітті до н.е., з початком преборіального періоду потепління, коли людина особливо відчула й усвідомила значення сонячної енергії, домінуючим був культ Сонця, що визначило модуль кола в побудові житлових і культових споруд. Принцип центричності, втілений у колі, отримав відображення в характеристиці домінуючого на той час зодіакального знака Лева, який позиціює прагнення бути центром управління, адже управителем цього знака вважається Сонце – центр, що організує рух 7 планет сонячної системи.

Із зародженням землеробства в середині IX тисячоліття до н.е. в центрі уваги людини стає земля, точніше, прямокутник обробленого нею поля. Символ землі прямокутник, що домінує у свідомості давніх землеробів, обумовлює зміну в архітектурі того часу модуля кола чотирикутником, будівлі набувають прямокутних форм. Принцип лінійного напрямку руху, втілений у чотирикутниках оброблених ділянок землі та в прямокутних витягнутих будівлях, отримує відображення в характеристиці головного на той час зодіакального знака Рака, який позиціює принцип лінійного продовження руху. Два головних типи споруд: прямокутний (темпл) і круглий (толос), створені в XI – IX тисячолітті до н.е., дійшли до наших днів.

Перехід від круглих до прямокутних споруд яскраво виявився в храмовому комплексі Гебеклі-Тепе. Круглі корпуси в археологічному шарі III, що датується 9 600 – 8 800 р. до н.е., змінюються невеликими прямокутними спорудами в шарі II, який датується 8 800 – 8 000 р. до н.е. Прямокутні споруди діляться на кімнати, мають підлоги з відполірованого вапняку. Також, як і в більш давніх корпусах, у них є Т-подібні колони, деякі з них використані зі старих споруд. Це свідчить, що й ці приміщення могли бути святилищами (рис. 3.32). Відразу ж під верхнім шаром землі, в південно-західному секторі пагорба було знайдено залишки прямокутного в плані приміщення «F» розмірами 6,5 x 4,4 м, яке, очевидно, було частиною багатокімнатної споруди. Північна стіна збереглася до висоти 2 м – рівня стелі. У верхній її частині зафіксовані сліди від брусів, які підтримували дах. На 15 м вище від корпусу «F» виявлено ще один прямокутний корпус, орієнтований із заходу на схід. На його східному кінці поставлено два стовпи, спрямовані на схід Сонця в день весняного рівнодення. У низині, на південь від вершини пагорба Гебеклі-Тепе, було виявлено залишки двох будівельних рівнів неординарної багатокімнатної будівлі. Верхня більш пізня частина споруди складалася з шести прямокутних приміщень. Орієнтованість споруд на схід свідчить, що культ сонячного світила залишається, як завжди, дуже важливим. Тим не менше, храмові структури вже не наслідують круглу форму сонця, а стають прямокутними.

Перехід від круглих до прямокутних споруд відбувався не лише у культовій архітектурі, але й у житловому будівництві. Виявлені у східному Середземномор'ї найдавніші житла носіїв натуфійської культури XII – X тисячоліття до н.е. мали круглу форму (рис.3.33), були зведені з кісток, деревини (оскільки цегли ще не було) і шкур тварин. Пізніші будівлі другого періоду функціонування Гебеклі Тепе середини IX – VIII тисячоліття

до н.е. мали прямокутну форму³⁶⁸ (рис. 3.34). Близько 7 500 р. до н.е. комплекс Гебеклі-Тепе втратив своє значення і був покинутий, оскільки на той час у зв'язку з розвитком землеробства утворювались нові центри на родючих рівнинах рік, а ґрунт у районі Гебеклі-Тепе не був плононосним. За однією з версій, люди засипали храм 300 – 500 кубами землі та піску і пішли звідти назавжди. Згідно з іншою версією, характер відкладень на зовнішніх стінах розкопу більше схожий на селеву масу. Це схиляє до думки, що комплекс був накритий могутнім селевим потоком.

Послідовний перехід від круглої форми житлових і культових споруд до прямокутної дозволяють простежити будівельні горизонти поселень Мерейбет та Джефр ель-Ахмар. У період докерамічного неоліту «А» (X – IX тисячоліття до н.е.) сакральні та житлові споруди в цих поселеннях будувались традиційно круглими (дім 47, будівлі «Е А 30», «Е А 7», (рис. 3.23, 3.25). У перехідний час від докерамічного періоду «А» до докерамічного періоду «В», коли обцинні ритуальні споруди традиційно продовжували будуватись круглими, у житловій архітектурі спостерігається поступове видовження круглих у плані будівель, перші спроби зведення стін по прямій лінії і, нарешті, перші прямокутні в плані будинки. Зокрема, в поселенні Джерф ель-Ахмар у VI культурному шарі виявлені круглі в плані житла; у V будівельному рівні – споруди, в яких внутрішні та зовнішні стіни будувалися по прямій лінії, але кути залишались заокругленими, а в культурному шарі II Е вперше з'являється прямокутне планування. Заміну круглих у плані будівель на прямокутні наочно демонструють овальні культові споруди середини IX тисячоліття до н.е. поселення Гермез Дерє (рис. 3.35).

³⁶⁸ Gobekli Tepe, The First Megalith. URL: <http://antiquatedantiquarian.blogspot.com/2014/08/humanitys-first-megaliths.html> (дата звернення: 05.05.2021).

Близько середини VIII тисячоліття до н.е. настає новий етап у забудові вище згаданого поселення Чайоню-Тепесі. Якщо найдавніші споруди, зведені навколо круглої площі в середині X тисячоліття до н.е., були круглими або овальними в плані, то тепер вони стають продовгуватими (10 x 3,5 м), із заокругленими кутами, не заглибленими в землю, а піднесеними на фундаменті, який зводився не лише по периметру споруди, під зовнішніми стінами, але й під внутрішнім простором кількома лініями, паралельними коротким стінам будівлі. Пустоти між перегородками фундаменту служили для вентиляції приміщення і для вторинних поховань померлих членів сім'ї. Нижні частини стін зводились з камення, а верхні стіни, внутрішні перегородки і дах – із лози, обмазувались глиною і покривались штукатуркою. Поступово будинки набували чітко прямокутної форми, а кам'яні ряди фундаменту розміщувалися паралельно довгим стінам будівлі.

У цей час у поселенні Чайоню-Тепесі чітко виділяється дві зони забудови. Західна частина була житловою, в ній розміщувались ординарні будинки з майстернями, а східна частина міста була сакральною, тут стояло лише три общинні ритуальні прямокутні будівлі, котрі отримали умовні імена: Дім з плитами, Дім з черепами, Дім з мозаїчними підлогами. Фасади всіх трьох домів виходили на площу. Усі три будівлі були повернуті до поселення не парадним фасадом, у якому розміщувався вхід, а заднім, чим підкреслювалась умовна відокремленість сакральної зони від житлової зони міста. Перед будівлями розміщувалась прямокутна площа, розміром 1 500м², обставлена по периметру кам'яними монолітними стовпами заввишки до 2 м. Крім цих трьох споруд, на площу виходив печерний храм площею 8 x 12 м, заглиблений у гірський схил, який замикав поселення зі східного боку. Загалом усі три ритуальні будівлі пригнічували своєю суворою монументальністю. Їхня архітектура була більш архаїчною, ніж архітектура житлових будинків. Підлоги не були підняті на фундаментах над землею, а

заглиблені у ґрунт. Дім з плитами був підданий так званому ритуальному похованню, сутність якого полягала в тому, що спершу будувалась заглиблена в землю сакральна споруда як священне житло бога, вона освячувалась і після цього повністю засипалась землею, але так, щоб було видно контури стін, внутрішніх стовпів і вівтаря. Орієнтуючись на них, над засипаною будівлею зводили нову, яка була точною копією утаємниченого житла бога, але вже доступною для людей. Північна стіна споруди, очевидно, головна, виділялась тим, що була суттєво товща від інших і була оздоблена двома пілястрами завтовшки 0,5 м. До східної стіни примикала масивна, складена з двох рядів цегли, лава, яка, очевидно, була призначена для приношень і різних обрядових дій. Підлога була викладена плоскими вапняковими плитами.

Так званий Дім з черепами був призначений для поховань. У кімнатах будинку було виявлено останки 400 людей та 90 окремих черепів, на деяких з них були ікла вепра та кам'яні прикраси. Спорудження спеціального будинку для поховань було наслідком утвердження не тільки сімейних і родинних зв'язків, але й общинної єдності всього колективу поселення. На початку свого функціонування ця споруда була овальної форми, що чітко видно на ізометричному плані (рис. 3.36). Близько 7 000 – 6 600 р. до н.е. старий овальний Дім з черепами був перебудований на строго прямокутний. Загальні розміри будинку становили 9,7 x 8 м. Будівля складалася з трьох кімнат розмірами 1,8 x 2,3 м. Біля західної стіни була виявлена відполірована кам'яна плита розмірами 2,60 x 1,65 м, яка, очевидно, була вівтарем. Про її важливе культове призначення свідчить те, що вона була зроблена з особливого рожевого каменю, якого немає в околицях Чайоню-Тепесі. Спеціальні лабораторні дослідження виявили на ній сліди людської крові та крові тварин, але це не означає, що на ній приносились людські жертви. Швидше за все, камінь призначався для ритуального відтинання голови померлої людини, череп якої зберігали окремо від кістяка. На підлозі

була виявлена найдавніша культова глиняна посудина, подібна до тарілки з круглим дном і низьким краєм, пофарбована у червоний колір. Кругла форма і червоний колір посудини свідчать про її можливий зв'язок із культом сонця.

Третя споруда, яка виходила фасадом на площу Чайоню-Тепесі, умовно названа Будинок з мозаїчною підлогою (11,75 x 9 м), також мала ритуальне значення. З внутрішнього боку всі чотири стіни мали по дві пілястри, висота яких була 1,25 м, ширина 1 м і товщина 25 см. Отже, вони виконували не конструктивну, а сакральну функцію. Підлога являла собою червоно-біло-оранжеву мозаїку, зроблену з кольорових каменів. У будинку виявлено кам'яну плиту (завдовжки 70 см) із зображенням людського обличчя на одній з вузьких сторін. На плиті були залишки людської крові. Вірогідно, що вона, як і рожевий камінь у дворі Дому черепів, була призначена для ритуального відтинання голови померлої людини. Цю версію посередньо підтверджує зображення на ній людського обличчя та знайдена неподалік скульптурна кам'яна голова. Зберегти череп або скульптурну голову родича, в яких зосереджується його душа, було головним ритуалом поховального обряду.

На період докерамічного неоліту «Б» (VIII – VII тисячоліття до н.е.) припадає найвища фаза розквіту вищезгаданого поселення Невали-Чорі. В будівельних рівнях цього часу знайдено 23 довгих прямокутних будинки з двома-трьома паралельними лініями кімнат на кам'яних фундаментах, у яких виявлено призначені для вентиляції канали, розміщені через 1 – 1,5 м.

У північно-західній околиці поселення, відділений від основної житлової території протокою, був розташований культовий комплекс. У ньому розрізняють три стадії будівництва. Найдавніша будівля I, яка була майже повністю зруйнованою, мала, очевидно, круглу форму. Найбільш цікавими були прямокутні споруди другої і третьої стадії будівництва, що датуються відповідно 8 100 та 8 000 р. до н. е. Другий будівельний етап

культового комплексу представляє будівля II – прямокутна в плані споруда із заокругленими кутами, що збереглися як залишкові елементи круглих у плані структур (рис. 3.37). Зовнішні розміри будівлі – 13,9 x 13,5 м. Висота стін, складених із каміння без застосування розчину, 2,5 – 2,8 м, товщина 50 – 80 см. У стіни на рівній відстані одна від одної було вмонтовано 12 т-подібних колон, на кам'яні капітелі яких були колись покладені балки перекриття. Підлога, зроблена з ретельно підігнаних вапнякових плит, сяяла білизною. Стіни були покриті білою штукатуркою та оздоблені розписами червоною і чорною фарбами. Домінуючим архітектурно-смісловим елементом зали була ніша, яка, очевидно, призначалась для головного сакрального об'єкту – статуї божества. Приміщення не мало внутрішніх перегородок, що свідчило про збільшення чисельності і згуртування общини, члени якої разом могли споглядати сакральне дійство. Вхід до храму був зроблений традиційно з південної сторони, що дозволяло максимально використовувати сонячну енергію. Різниця між другим і третім будівельними періодами храму в Невали-Чорі визначається приблизно в 100 років. Порівняно з другим періодом архітектура і декор храму не зазнали значних змін, тільки трохи зменшились розміри храму (12,1 x 12,8 м) й остаточно випрямились заокруглені кути (рис. 3.38).

Одним з найдавніших і найбільших поселень VIII – VI тисячоліття до н.е., яке можна назвати протомістом, було поселення Чатал-Гююк (Чатал-Хуюк, Çatalhöyük з турецької «вилка-курбан»), досліджене британськими археологами Джеймсом Меллартом (у 1961 – 1965 рр.) та Ієном Ходдером у 1991 – 2015 рр. Поселення було розташоване в південній Анатолії за 140 км від двоголового вулкану Хасан Даг, на східній частині високого пагорба, що здіймався над рівниною на висоту 20 м. В одному з будинків Чатал-Гююка зберігся малюнок, на якому зображені прямокутні будинки міста та двоголовий вулкан Хасан Даг. Згідно з останніми даними археології,

поселення Чатал-Гююк існувало від 7 500 до 5 700 р. до н.е.³⁶⁹ В часи розквіту 6 500 – 5 600 р. до н.е. воно займало територію 13 га, а його населення досягало 6 – 8 тисяч чоловік. Основу економіки складали полювання, збиральництво, землеробство і скотарство. Знаряддя праці мешканці Чатал-Гююка робили з обсидіану, яким обмінювались з іншими племенами.³⁷⁰ Це дозволяє припустити, що громада спеціалізувалася на гірничій справі.

Археологи виявили 1 500 прямокутних будинків. Підіймаючись по схилу пагорба, вони утворювали тераси і були поставлені настільки скупчено, що між ними не було не лише вулиць, але й проміжків (рис. 3.39). Люди пересувались по дахах будинків і проходили всередину через дах, отвір в якому одночасно служив і вікном для світла, і виходом для диму. Всі будинки були майже однаковими, як близнята, що свідчить про майнову і соціальну рівність населення. На думку Бернхарда Брозиуса, в Чатал Гююці існувало високоорганізоване суспільство свободи і рівності, що жило, як одна величезна дружна сім'я на основі спільно розробленого кодексу поведінки, в якій переважали доброзичливість і взаємодопомога всіх жителів міста.

Всі будинки Чатал-Гююка були зведені з невипаленої цегли, мали прямокутне планування і розміри 8-10 на 4-6 м. Кілька маленьких кімнат площею 5-10 м² виходили у спільну кімнату площею 18-20 м². Внутрішній простір головної кімнати поділявся на три зони. Під розміщеним на даху входом було місце для приготування їжі (господарська зона), посередині кімнати – робоче місце, де виготовлялись знаряддя праці, а біля протилежної від «кухні» стіни – третя сакральна зона, де люди відпочивали і молились. У сакральній зоні були підвищення, які служили ліжками, столами, стільцями та місцями для молитви.³⁷¹ Стіни були покриті

³⁶⁹ Чатал Гююк. URL: <https://t.ly/InqOj> (дата звернення: 23.04.2024).

³⁷⁰ T. Carter & M. S. Shackley Sourcing obsidian from neolithic Çatalhöyük (Turkey) using energy dispersive X-ray fluorescence / Archaeometry. 2007. № 49 (3). URL: <https://bit.ly/2YLrtD0> (дата звернення: 04.10.2021).

³⁷¹ Brosius Bernhard. From Çayönü to Çatalhöyük. URL:

алебастром і розписані. Крім традиційних сюжетів із зображенням звірів і сцен полювання, на стінах Чатал-Хююка нерідко відтворювалися сцени сімейного життя, наприклад, танців чоловіків разом із дітьми. Такі «сімейні» сюжети виникають у мистецтві вперше в VIII тисячолітті до н.е. з розвитком землеробства, коли сім'я, в якій є свій дім, інвентар і, головне, своя земля, стає головною структурною клітинкою суспільства. З цим пов'язується особливе сакральне ставлення до родини.

Одночасно з протомістом Чатал-Гююк функціювало не менше за розмірами поселення Хірокитія, яке виникло 7 000 р. до н.е. на острові Кіпр, на високому пагорбі (200 м), оточеному рікою Мароні.³⁷² Археологічні дослідження 1934 – 1946, 1970 та 1977 років показали, що це було протомісто, яке, як і Чатал-Хююк, нараховувало тисячі домів та господарських споруд. Єдиний архітектурний комплекс був оточений могутньою кам'яною стіною завширшки 2,5 м. На вершину пагорба вели кам'яні сходи. Будівлі, складені з місцевого вапняку, розташовані на південному схилі, мальовничо спускались трьома уступами до річкового берега і розміщувались уздовж нього в низині. На сьогодні відкрито 48 будинків, які разом з прибудовами були так щільно поставлені один біля одного, що поселення нагадувало вулик. Більшість досліджених будинків були круглими толосами, зовнішній діаметр яких коливався від 2,3 до 9,2 м, проте в багатьох житлах чітко простежується перехід від модуля кола до прямокутника (рис. 3.40).

Розглянуті пам'ятки житлового і культового зодчества в найдавніших землеробських поселеннях Близького Сходу та Середземномор'я однозначно свідчать, що з середини IX тисячоліття до н.е. в архітектурі відбувається перехід від круглих до прямокутних у плані будівель.

https://web.archive.org/web/20100421024727if_/http://www.urkommunismus.de:80/catalhueyuek_en.html
(дата звернення: 23.04.2024).

³⁷² Хірокитія. URL: <https://ukrey.news/2024/04/18/hirokitiya/> (дата звернення: 23.04.2024).

Кардинальні зміни в об'ємно-плановому вирішенні споруд можна пояснити не лише практичними розрахунками більш простішого зведення прямокутної будівлі та поділу її на кімнати, але й розвитком релігійно-світоглядних уявлень, обумовлених зародженням рільництва. Хоча Сонце залишалось одним з головних сакральних об'єктів поклоніння, в центрі уваги давніх землеробів була земля, клаптик обробленого поля, що мав прямокутну форму. Якщо переважання модуля кола в архітектурі XI – IX тисячоліття до н.е. обумовлювалось домінацією культу Сонця (форма диска якого повторювалась у планах споруд) і центричним сприйняттям простору, то переважання модуля прямокутника пов'язується з культом Землі і лінійним сприйняттям простору, яке формувалось працею на прямокутних ділянках полів. Зміна культових домінант і перехід від модуля кола до прямокутника в будівництві сакральних і житлових споруд збіглись у часі з переходом Землі в середині IX тисячоліття до н.е. із зодіакального знаку Лева, який позиціює принцип центричності, у знак Рака, який позиціює лінійний принцип руху. Це дає можливість встановити зв'язок між цими явищами і свідчить, що характерні особливості кожного етапу духовного розвитку людства отримують відображення в характеристиках домінуючих знаків Зодіаку, в яких на той час перебуває точка весняного рівнодення.

3.3. Відображення культу предків в мистецтві провідних спільнот XI – VII тисячоліття до н.е.

Турбота про померлих є одним з головних чинників, що відрізняє людину від тварини. Вже найдавніші поховання, які датуються 120 – 100 тисяч р. до н.е., були наслідком як родинних почуттів прив'язаності до близьких людей і горя від їх втрати, так і переконаності в тому, що померлі

продовжують своє існування в іншому вимірі буття і разом з тим залишаються незримо пов'язаними з живими. Головною метою поховань завжди було створити умови для нового буття душі небіжчика, на що були спрямовані всі поховальні обряди. На сьогодні відомо понад 300 поховань натufійської культури, що існувала XIII – X тисячолітті до н.е.,³⁷³ і десятки поховань наступної тахунійської культури IX – VII тисячоліття до н.е.

Необхідно акцентувати, що між більш давніми похованнями натufійської культури XII – X тисячоліття до н.е. і похованнями тахунійців IX – VII тисячоліття до н.е. існує суттєва різниця. Поховання натufійців розміщувались поза межами домівок, населених людьми, найчастіше в залишених житлах або в печерах на схилах гір. Натомість, більш пізні поховання тахунійців розміщувались прямо під підлогами жител. Прикладом поховань натufійської культури є колективне поховання, виявлене в 1928 – 1932 рр. археологом Дороті Геррод у печері Ель Вад біля струмка Ваді ан-Натuf (за 27 км на північний захід від Єрусалиму). Д. Геррод дослідила поховання 50 людей, з яких 38 були покладені на терасі перед печерою. Кістяки лежали по одному чи по кілька у неглибоких ямах, засипаних камінням, у більш чи менш скорченому положенні на боці. Інші 10 являли собою хаотичне нагромадження. Багато з них не були цілими. Можна припустити, що всі вони стали жертвами нещасного випадку і як члени одного роду були поховані разом у печері або біля печери, яка фактично перетворилася на родинний склеп. Більшу чи меншу зігнутість скелету, на думку Д. Геррод, можна пояснити браком місця на терасі перед печерою. На багатьох скелетах були прикраси (намиста, браслети) з черепашок і кісток, що в уявленні людей того часу були «вічними предметами сили» – вмістилищами енергетики, яка забезпечить буття в іншому світі (рис.3.41).

³⁷³ Натufійська культура. URL: <https://t.ly/TqBQi> (дата звернення: 23.04.2024).

Немаловажними деталями були знайдені біля кістяків речі. На грудній клітині чоловіка, що лежав біля входу в печеру, була поставлена вапнякова ступа для розтирання зерна, ще біля одного кістяка – товкач для зерна, біля дитини – маленька кам'яна голова. Скульптурна голова могла сприйматись як «вічне» вмістилище душі померлої дитини. Ступа і товкач свідчать про використання в поховальних ритуалах речей, пов'язаних із зерном. Зерно, яке «вмирало» в землі, але давало початок іншим рослинам, для збирачів зернових рослин ставало символом смерті і відродження життя. Тому іноді померлих ховали в ямах, в яких раніше зберігалось зерно. В поселеннях Хайонім та Нахаль-Орен на могилах ставилися ступи для розтирання зерна. Відголосок звичаю ставити на могилах посуд відобразився у Греції гомерівського часу, коли над похованнями жінок ставилися амфори, а над похованнями чоловіків – кратери. Ще одним характерним прикладом колективного поховання натufійців є поховання 28 чоловік X тисячоліття до н.е., відкриті в 2008 р. археологами Єврейського університету під керівництвом Леор Гросман (Leore Grosman) у районі Нижньої Галілеї (Ізраїль). По-особливому була похована сорокарічна жінка, можливо служителька культу. В її могилу було покладено більше 50 черепахових панцирів, кістки однієї людської ноги і частини скелетів орла, дикого кабана, леопарда, куниці і корови (рис.3.42).

Нещодавно ізраїльські археологи розкопали натufійське кладовище 12 тисячоліття до н.е., яке знаходилося біля входу в печеру Рекефет на горі Кармель. У ньому знайшли рештки 30 осіб різного віку. На кам'яній плиті, яка прикривала поховання кількох людей, було продряпане зображення, яке після ретельного дослідження в лабораторіях Інституту археології ім. Зінмана при університеті Хайфи ідентифікували як схематичну фігуру людини.³⁷⁴

³⁷⁴ Горянський Орест. В Ізраїлі археологи ідентифікували авторів загадкової гравюри, вік якої 14 тисяч років. URL: <https://ukurier.gov.ua/uk/news/v-izrayili-arheologi-identifikuvali-avtoriv-zagadk/> (дата звернення: 23.04.2024).

Спираючись на дані археологічних досліджень, можна зробити висновок, що у натуфійців до середини IX тисячоліття до н.е. ще не спостерігалось прагнення максимально наблизити померлих родичів до живих. Шануючи своїх предків і ховаючи небіжчиків «по-сімейному» разом, вони все ж старались розміщувати поховання в печерах на схилах гір або в покинутих оселях, подалі від домівок, в яких жили самі.

Із середини IX тисячоліття поховання робляться під підлогами жител або біля них, у багатьох поселеннях поширюється поховання черепів. Отже, замість ізоляції померлого, що була до того часу нормою людства, померлих максимально наближують до живих членів родини, ніби виділяючи їм особливі спальні приміщення для вічного сну в рідних оселях. Людськими оволодівають нові ідеї, що живі і померлі члени роду повинні бути зв'язаними навіть за місцем знаходження. Головною причиною виникнення цих ідей був глибинний зсув в образі життя людини, іменованій неолітичною революцією. Мандруючий мисливець і збирач перетворювались на осілого землероба і пастуха-скотаря. Звичай робити поховання під будинками виник внаслідок постійного перебування їх на одному місці, котре утверджувалось і освячувалось через їх відносини з предками, які жили тут і були поховані. Осілий спосіб життя і землеробство стали могутніми стимулами укріплення родинних зв'язків, які розумілись буквально і виявлялись у тому, що й померлих родичів залишали в їхній сім'ї та в їхній домівці.

Поховання померлих під долівками жител у поселеннях Нахаль-Орен, Ейнан, Джерф ель-Ахмар, Єрихон, Гермез Дер, Невали-Чорі та ін. припадає на середину IX – VII тисячоліття до н.е. і відображається в характеристиці домінуючого на той час зодіакального знака Рака, який позиціює не лише материнський принцип відтворення життя, культ роду, сім'ї, житла, але й принцип повернення назад у минуле, що пов'язується з культом предків.

У поселенні Ейнан IX – VIII тисячоліття до н.е. під підлогами будинків археолог Жан Перро знайшов більше 60 поховань. Їх було кілька типів: індивідуальні, парні, а також поховання трьох осіб та колективні вторинні поховання черепів кількох людей, зроблені після відділення м'яких тканин від скелета. Померлим найчастіше клали намиста, зроблені з кісток стопи газелі або з середземноморських раковин *dentilium*, подібних до ікл тварин. Більшість покійників посипались червоною вохрою. Це були давні ритуали, які сягали своїм корінням межі мустьєрської доби і верхнього палеоліту. Новою рисою поховань Ейнана була їх кругла форма і те, що поховання робилися прямо під підлогами осель. Найбільш цікавим було розміщене під одним із жител у круглій гробниці парне поховання чоловіка і жінки, оскільки в ньому яскраво відобразились головні культи того часу (рис. 3.43). Діаметр гробниці становив 5 м, глибина – 0,8 м. Поховальну камеру оточував кам'яний парапет, обмазаний глиною і пофарбований у червоний колір. По краю парапету було викладене коло з каміння, діаметром 6,5 м. У центрі гробниці лежало два повністю збережених скелети: дорослого чоловіка і жінки. Скелет чоловіка був частково перекритий камінням. На жіночому скелеті був головний убір з раковин *dentilium*. Щоб поховати цих двох персон, останки людей, похованих раніше, були відсунуті в бік. Поховання засипали землею і зверху зробили кам'яне вимощування, на якому було вогнище. Можливо, це був вівтар для жертвоприношень. Біля вогнища був покладений ще один череп, засипаний землею. Поверх землі було зроблене ще одне кругле вимощування діаметром 2,5 м, оточене низькою стінкою, у центрі якого лежало три великих камені, що могли сприйматись як «вічні» непорушні вмістилища душ трьох похованих людей. В цілому поховання нагадувало своєрідний «дім вічності», точніше, заглиблене в землю кругле житло, пофарбоване за традицією в рожевий або червоний колір. Як кругла форма, так і розфарбування стін доводять, що значну роль на той час відігравав культ Сонця. Крім того, наявність у

похованні каменів, які використовувались не лише як будівельний матеріал, але й як сакральні предмети, свідчить про їхнє важливе значення в обрядах поховання, що зародились ще в мустьєрську добу, коли камінь використовувався як вмістилище таємничої сили, «іскри життя», яка допоможе померлому відродитися до іншого існування.

Починаючи з середини IX тисячоліття до н.е. камені сприймаються не тільки як матеріальні оболонки надприродної сили, що дає вічне життя, але й як вмістилища або місця перебування душ померлих. Розвиваються давні вірування в те, що душі померлих родичів продовжують своє буття в іншому надземному світі, але також, щоб допомагати своїй родині, можуть залишатися й на землі, входячи в матеріальні предмети, які існують завжди, тобто, в черепи або в камені. Віра в те, що енергетичні ресурси людини, яка перейшла в інший вимір без фізичного тіла, зростають на кілька порядків, отже, зростає їхня можливість впливати на живих людей і встановлювати взаємний зв'язок між духовним світом та матеріальним буттям, обумовили сакральний звичай ставити камені як вмістилища душ предків у храмах і житлах Передньої Азії IX – VII тисячоліття до н.е. Іноді цим каменям надавали антропоморфних рис. Якщо натуфійські будівлі мали характерні ознаки, пов'язані з культом Сонця (кругла форма, червоний колір стін), то житла і святилища докерамічного неоліту IX – VII тисячоліття до н.е. мають характерні ознаки, що свідчать про посилення культу предків. У цих будівлях часто знаходять камені яйцеподібної форми та кам'яні стели з антропоморфними деталями. Наприклад, у поселенні Чога-Мамі, в будівлі 9, у кімнаті 51, в одному з кутів був виявлений вертикально поставлений камінь зі слідами вогнища перед ним (рис. 3.44). В Єрихоні, у шарі докерамічного неоліту «Б» (7 200 – 6 500 р. до н.е.), археологи виявили невелике святилище зі стінами, покритими червоною обмазкою. В одній стіні збереглася ніша, в якій був розміщений грубо оброблений кам'яний стовп (рис. 3.45).

Як показали археологічні дослідження, в кожному будинку вищезгаданого поселення Гермес Дерє, перпендикулярно осі симетрії в центральній частині приміщення було поставлено одну-дві пари масивних прямокутних у розрізі (1,2 x 0,7м) стовпів (рис. 3.46), витесаних із суцільних вапнякових брил або складених із блоків шириною 20 см з матеріалу, що нагадує сучасний бетон, який скріплювався з допомогою води. Іноді стовпи мали антропоморфні деталі.

Особливо цікавим у плані вивчення культу предків є поселення Невали-Чорі з численними похованнями під долівками будинків. У кутовій частині храму III, виявлено особливе місце зі слідами каналів і заглибленням у підлозі. Виходячи з того, що тут залишились сліди людської крові, можна припустити, що це місце було пов'язане з поховальним обрядом, згідно з яким померлому відтинали голову, щоб окремо зберегти череп. Крім стовпів, які відігравали роль опорних конструкцій перекриття, у храмі розміщалося в центрі ще два стовпи, на одному з них було вирізьблено зігнуті в ліктях руки, що закінчувалися на передній вузькій частині моноліту долонями з п'ятьма пальцями (рис.3.47). Схожі стовпи виявлено у храмовому комплексі Гебеклі-Тепе. З великою часткою вірогідності їх можна вважати вмістилищами душ предків, можливо, духовних лідерів общини, які в уяві одновірців могли перетворюватись на божества.

Із культом предків можна пов'язати 11 скульптур, знайдених в культових приміщеннях Невали-Чорі другого і третього будівельного періодів. Характерною ознакою більшості з них була та, що вони включали в себе зображення птахів. Ще з оріньякських та мадленських часів пташка асоціювалась з душею, яка відлітає від померлої людини. У східному кутку храму Невали-Чорі була знайдена замурована скульптура летючого пелікана завдовжки 50 см. У північно-західній лаві була замурована скульптура стоячого птаха з відбитою головою (34 см). Ця скульптура була

частиною композиції, в яку входило ще 2 жіночих погруддя (1 м) (рис.3.48). У храмі Невали-Чорі було також виявлено дві скульптури сидячої птахолюдини. Одна з них із молитовно складеними руками має пташину голову (рис. 3.49), а інша зі складеними на животі руками – пташиний хвіст, що виходить з-під її волосся на спину (рис. 3.50). Поєднання зображень людей із пташиними елементами свідчить про особливе значення для насельників Невали-Чорі образу птаха, який пов'язувався з душою померлих. Важливим фактом є те, що всі скульптури, крім однієї, були замуrowаними в лави храму другого і третього будівельних етапів. Традиція переміщення скульптур з більш ранніх будівель у наступні, їх повторного використання передбачала передачу священної енергії (благодаті) від однієї будівлі до іншої.

Крім кам'яних валунів, стел з антропоморфними елементами та скульптур птахо-людей, з вшануванням пращурів можна пов'язати скульптурні голови, які у великій кількості знаходять на території поселень IX – VII тисячоліть на Близькому Сході. Можна сказати, що культ померлих родичів детермінував виникнення скульптурного портрету. У житловій зоні поселення Невали-Чорі, у будинку 6, який одночасно був і майстернею скульптора, знайшли кілька мініатюрних кам'яних голівок, обличчя яких мали явно виражені індивідуальні риси (рис. 3.51). Можна припустити, що це були «ескізи» для скульптур більш великого масштабу, які передавали зовнішність померлих людей. Унікальними знахідками є виявлений у стіні дому фрагмент рельєфу, який відтворює витончене жіноче обличчя (рис. 3.52) та кам'яна голова чоловіка з вибритим черепом, на якому збереглись вуха і косичка, заплетена на потилиці у вигляді змії (рис. 3.53). Сім відрізків у вигинах змії, пов'язаних із сакральним числом фази Місяця, свідчать про використання цього символу в магії відродження життя.

Крім скульптурних кам'яних голів у будинках Невали-Чорі виявлено 600 – 700 маленьких глиняних скульптурок (5 см), серед яких 179 чоловічих,

30 зооморфних, а решта жіночі. Показовим є той факт, що ці скульптурки знайдені не в сакральній, а в житловій зоні поселення, не в храмах, а в житлах. Це свідчить про те, що вони були пов'язані з культом сім'ї, використовувались у родинних релігійних обрядах у повсякденному житті.

Згідно з віруваннями того часу, вмістилищем душі померлої людини може бути не лише вирізьблений з каменю або зроблений з глини її скульптурний портрет, або кам'яна брила, або кам'яний стовп як «вічний» сакральний предмет, наділений надприродною енергією, що сприяє продовженню буття померлої людини, але й ще в більшому ступені її череп. Поховальний ритуал відділення черепа від кістяка і його окремого збереження виник ще в добу мустьє. Нечисленність прикладів не виключає припущення, що саме тоді починало зароджуватись особливе ставлення до черепа як до головної частини людського організму, в якій зосереджені всі органи чуття і якій тому надавалась головна роль у відтворенні життя померлої людини. У поселеннях IX – VII тисячоліття до н.е. черепи зберігались не лише як вмістилище життєвої енергетики, але й як вмістилище душі померлої людини, яка відійшла в інше буття, але може повертатися у свою сім'ю, для того, щоб залишився тісний індивідуальний зв'язок із нею. Було важливо не лише зберегти череп, але й індивідуальні риси обличчя родичів. Таким чином череп перетворювався на скульптурний портрет.

Щоб відтворити контури і реконструювати обличчя, черепи обмазували глиною або бітумом. Іноді використовували фарбу, а в очниці вставляли мушлі. Деякі обличчя були виконані з вражаючою майстерністю (рис. 3.54). Кетлін Кеньйон, яка виявила в Єрихоні 11 скульптурних голів, зроблених з черепів, підкреслює, що кожна з них була індивідуальна. «Нижня частина цих черепів, – пише дослідниця, – була покрита глиняною обмазкою, якою намагались передати індивідуальні людські риси. В очницях були вставлені мушлі. У шести з них (черепів) були двостулкові

мушлі з вертикальною проріззю між стулками, що імітує зіницю. В очниці сьомого черепа вставлені мушлі-каурі, горизонтальний отвір яких створює дивний реалістичний ефект».³⁷⁵

Подібні скульптурні зображення предків, створені на основі їх черепів, виявлено в поселеннях Айн-Газаль, Бей Самуні, Тель Рамаді, Чатал-Хююк. Зокрема, в поселеннях Тель Рамаді та Бей Самуні черепи були поставлені на виліплені з глини фігури заввишки у чверть метра. Разом з черепом у підставку вмонтовувались шийні хребці. В Єрихоні було виявлено стилізовані скульптури людей, зроблені з гіпсу майже в натуральну величину. Вони фактично були першими ростовими скульптурними портретами предків, у яких, за уявленнями того часу, живуть їхні душі.

Алебастрові статуї, подібні до гіпсових скульптур з Єрихону, виявлено в поселенні Айн-Газаль, яке існувало близько 8 400 – 6 500 р. до н. е.³⁷⁶ на території Західної Галілеї. Всього було знайдено 32 скульптури: 15 статуй у повний ріст і 15 погрудь, з яких 3 погруддя були з двома головами, та ще дві фрагментарні голови. Скульптури датуються 6750 +–80 р. до н.е., або 6570 +– 110 р. до н.е.³⁷⁷ Всі зроблені в одній техніці: каркас з очерету покрито товстим шаром штукатурки. Висота статуй 90 – 104 см, погрудь – 35 – 86 см, товщина лише 5 – 10 см. Статеві органи відсутні. В деяких скульптур по 6 пальців на ногах і по 4 – 7 пальців на руках. На скульптурах було позначено волосся, очі, татуювання. У всіх подібні риси обличчя: маленькі носи та губи і великі очі (рис.3.55). Для зображення очей використовували раковини (білок) та бітум (зіниці). Можна припустити, що

³⁷⁵ Цитовано з : Бондарчук Я.В. Історія релігійного мистецтва як відображення духовної еволюції людства в космічних циклах прецесії : монографія. Львів: ПП «Релігійне видавництво «Святих Володимира та Ольги», 2022. 928 с. С. 447.

³⁷⁶ Айн-Газаль. URL: <https://t.ly/E5H5M> (дата звернення: 23.04.2024).

³⁷⁷ Hannelore Hägele. Colour in Sculpture: A Survey from Ancient Mesopotamia to the Present. — Cambridge Scholars Publishing, 2013. — 369 p.

на скульптурах був одяг того часу, головні убори, покривала, накидки.³⁷⁸ Не можна відкидати версії, що ці скульптури були пов'язані з культом померлих родичів. Але, оскільки, на відміну від скульптурних голів з Невали-Чорі або Єрихону, всі статуї з Айн-Газалю були подібні одна на одну, вони не були портретними зображеннями померлих, але могли служити вмістилищами для їх душ. Адже, за словами богословів, душа людини подібна до трирічної дитини, тобто заввишки 90/100 см. Скульптури приблизно такої ж висоти і не мають об'єму, який непотрібний для безплотної душі.

Щодо двоголових статуй з Айн Газалю, найбільш логічною є версія, висунута франко-американською археологинею Деніз Шмандт-Бессера у роботі *Ain Ghazal Monumental Figures: A Stylistic Analysis* (2013), що вони зображали богинь родючості, точніше, двох жіночих божеств-близнят. У ханаанській міфології парою богинь родючості були Ашера і діва Анат, у слов'янській міфології – рожаниці. Зв'язок двох богинь з родючістю виявляється і в мовних паралелях. Зокрема, в латиській мові слово «юміс» означає і родючість, і здвоєний плід. Не виключено, що здвоєні фігурки, які ніби зрослись між собою, знайдені в Айн-Газалі, також являли собою пару богинь-близнят, що забезпечували урожай.

Для дослідження культу предків у землеробських поселеннях IX – VII тисячоліття до н.е. особливе значення мають розписи найдавнішого протоміста Чатал-Гююк. Як пише Джеймс Мелларт, який перший досліджував це місто у 1961 – 1965 рр., «Фрагментарний розпис IV горизонту Чатал-Гююка зображує людину, що несе, очевидно, дві голови, з яких добре збереглася одна, чоловіча. У двох великих святилищах шару VII зображені величезні грифи, що клюють безголові людські тіла» (рис.

³⁷⁸ Статуї Айн-Газалю. URL: https://t.ly/00G_2 (дата звернення: 23.04.2024).

3.55.А).³⁷⁹ Ці зображення свідчать про те, що насельники Чатал Гююка використовували в поховальних обрядах хижих птахів. Якщо місця для поховання було достатньо, небіжчика старанно загортали в тканину або очеретяну цинівку і ховали під долівкою, якщо місця не вистачало, перед тим, як ховати померлого, його на деякий час залишали на поїдання хижим птахам у відкритому наметі, прикритому тільки очеретом. Коли від нього залишалися лише кістки, їх ховали під долівкою, зазвичай, під вогнищем, а черепи зберігали окремо. Хижі птахи грифи набували значення символів смерті, перетворюючись поступово на фантастичних грифонів. Невипадково, їх зображення часто розміщували поряд із зображеннями старих людей. Звичай терзання тіл померлих хижими птахами, поки від них не залишаться лише кістки, зберігався в зороастризмі до 1970-х років.

Особливий культ померлих родичів, який виявляється в похованнях їх під підлогами будинків та у створенні їх скульптурних портретів з каменів і черепів, існував у IX – VII тисячолітті до н.е. не лише на Близькому Сході, але й на інших територіях давньої ойкумени. У Східній Сербії, на правому березі Дунаю, нижче від Залізних воріт у 1965 р. було відкрито найдавніше в Європі постійне багатощарове поселення протонеолітичної культури Лепенські Вір, яке функціонувало з 8 200 /7000 до 4800 років до н.е.³⁸⁰ В центрі поселення стояла головна будівля, перед якою в напрямку до Дунаю був розташований майдан. Усі інші будинки, стояли під кутом до головної будівлі, оточуючи майдан підковою. Всі вони мали основи, які нагадували трапецію або сегмент кола, що, можливо, було пов'язано з культом сонця. Підлога в оселях створювалась з втрамбованої крихти яскраво червоного вапняку.

³⁷⁹ Цитовано з : Бондарчук Я.В. Історія релігійного мистецтва як відображення духовної еволюції людства в космічних циклах прецесії : монографія. Львів: ПП «Релігійне видавництво «Святих Володимира та Ольги», 2022. 928 с. С. 450.

³⁸⁰ Lepenski Vir the oldest urban settlement in Europe. URL: <https://www.serbia.com/visit-serbia/cultural-attractions/archaeological-sites/lepenski-vir-the-oldest-urban-settlement-in-europe/> (дата звернення: 23.04ю2024).

Із 147 будівель поселення 50 були пов'язані з культом померлих родичів, яких ховали під підлогами осель (діти до 5 років) або біля домівок (дорослі). Всі сакральні зони для поховань мали однакове розміщення, займаючи в житлах сектор у 60° , були орієнтовані по осі північ-південь і впиралися у вівтар. Поховальні ями були круглими або прямокутними, а деякі кістяки вписувались у сегмент кола. Руки небіжчиків покладені на статевих органах. Положення одного з кістяків з розведеними зігнутими у колінах ногами нагадує позу жінки під час пологів. Це свідчить, що поховальні обряди насельників Лепенського Віру включали в себе елементи магії розмноження, відновлення життя, що підтверджують знайдені артефакти. Біля небіжчиків часто ставились роги оленя, очевидно, як символічний знак того, що як оновлюються щороку роги оленя, так оновиться життя померлого.

Над похованнями були зведені прямокутні вівтарі, оточені блоками каміння і вмонтовані в підлогу. На вівтарях, можливо, для принесення жертв було зроблене кругле або овальне заглиблення. Його оточували виготовлені з крупної гальки рибоподібні або антропоморфні фігурки (рис. 3.56, 3.57). Однакова орієнтація скульптурок, як і кістяків, по осі південь-північ свідчить на користь того, що, швидше за все, ці скульптурки були зображеннями предків і вважалися місцями перебування їх душ, коли ті поверталися до своєї родини. Підкреслення як на жіночих, так і на чоловічих фігурках предків статевих органів підтверджує, що культ пращурів був тісно пов'язаним з культом продовження роду, появою на світ нових членів родини. Рибоподібні фігурки на вівтарях також могли використовуватись в обрядах, скерованих на відтворення та продовження життя, адже, внаслідок своєї величезної плодовитості, риба сприймалась як магічний знак, який сприяв розмноженню тварин і людей. Роль риб у житті насельників Лепенського Віру посилювалась й тим, що поселення знаходилось на березі Дунаю.

Вірогідно, як і жителі Передньої Азії, насельники Лепенського Віру вважали, що вмістилищем душ пращурів, які повертаються відвідати сім'ю, є не лише їх скульптурні зображення, але й камені, поставлені біля будинків (рис. 3.58). Керівник розкопок цього поселення Драгослав Срейович писав: «Великий валун, розміщений поряд з домом і вкопаний глибоко в ґрунт, означає духовний центр святилища, центр мікро і макрокосмосу Лепенського Віру. Валун легко перетворюється на символ і насправді являє велике яйце, наповнене багатьма енергіями істот і зображень, що намагаються розірвати тонку оболонку і прийти у світ».³⁸¹

Особливе акцентування зв'язку між живими і померлими членами роду було характерною особливістю вищезгаданого поселення Хірокітія, яке існувало в VII – IV тисячолітті до н.е. на острові Кіпр. Померлого поміщали у вириту під підлогою яму, іноді привалюючи його каменем (рис. 3.59). У поховання клали кам'яні миски, намиста, зроблені з червоного корала та сіро-зеленого пікриту, антропоморфні статуетки, круглі плоскі гальки та кам'яні сферичні фішки, на поверхні яких нанесено сітчастий орнамент. Логічно припустити, що речі з каменю використовувались як так звані «предмети сили», насичені енергетикою інших вічних світів, і по суті виконували ті самі функції, що й камені та кістки, вкладені в мустьєрські та верхньопалеолітичні поховання, забезпечуючи своєю енергетикою вічне існування небіжчиків. Символіка діагональних ліній, які перетинаються, неоднозначна. В багатьох землеробських культурах вони означали оброблене поле. Водночас в контексті поховань сітка діагоналей, що оплітає фігурки, могла символізувати перетини енергетичних потоків землі та неба, які пов'язували Землю з вищою духовною реальністю. Виявлені в похованнях антропоморфні фігурки, як і подібні артефакти з Гермез Дері,

³⁸¹ Цитовано з : Бондарчук Я.В. Історія релігійного мистецтва як відображення духовної еволюції людства в космічних циклах прецесії : монографія. Львів: ПП «Релігійне видавництво «Святих Володимира та Ольги», 2022. 928 с. С. 453.

Невали-Чорі, Єрихону, Чатал-Гююка, Айн-Газалю та Липенського Віру, могли служити вмістилищами душ померлих родичів (рис.3.60).

Характерні предмети, які з великою часткою вірогідності можна пов'язати з культом предків, виявлено на стоянках мезолітичної азильської культури, поширеної на теренах Західної Європи 10 000 – 7500 років до н.е.³⁸² Внаслідок зменшення на той час їстівних ресурсів, пам'яток цієї культури залишилось значно менше порівняно з попередньою мадленською добою. З нечисленних стоянок азильської культури найважливішою є печера Мас-д'Азиль (Mas-d'Azil), досліджена французьким археологом Едуардом П'єттом в 1887 – 1889 рр. у департаменті Ар'єж у передгір'ях Піренеїв. Печера являє собою гігантський тунель, довжина якого близько 400 м, висота 51, ширина 48 м. Ще в мадленський час люди оцінили зручності цього просторого підземного коридору, через який протікає річка Ариз, і по обидва боки від нього зробили багато бічних зал.³⁸³ Печера має кілька археологічних шарів. Між нижнім шаром мадленської культури, що датується 15 800, 11 400 +/-1000 р. до н.е., і верхнім шаром часів неоліту та раннього заліза був виявлений проміжний мезолітичний шар, який датується 10 000 – 7 500 р. до н.е.³⁸⁴ Серед інших артефактів у ньому було виявлено понад 200 річкових, плоских, переважно кварцитових гальок, на яких червоною вохрою, сполученою з жиром, нанесений орнамент у вигляді паралельних смуг, хвилястих ліній, зигзагів, зірок і хрестів. Іноді трапляються зображення, подібні до стилізованих фігурок тварин та людей (рис. 3.61).

Подібні гальки, які лежали окремими скупченнями (кублами) в абсолютно сухому шарі пілу, було виявлено в печері Бірзек. Із 225 гальок 120 були повністю або частково розмальовані, а інші, ймовірно, також мали

³⁸² Азильська культура. URL: <https://bit.ly/3lFBGBv> (дата звернення: 06.05.2021).

³⁸³ The Grotte du Mas d'Azil – a major site of the Magdalenian and Azilian periods. URL: <https://www.gites-de-france.com/en/grotte-mas-azil> (дата звернення: 23.04.2024).

³⁸⁴ Печера Мас д'Азиль. URL: <https://bit.ly/2L3SZzj> (дата звернення: 06.05.2021).

орнаменти, тому що на них залишилися сліди фарби. Аналогічні за своїм смисловим навантаженням артефакти є і в сучасного австралійського племені Арунта (Аранда, Arrernte), яке залишилось на стадії первісного суспільства. Вони служать вмістилищем душ як тварин і рослин, так і предків, і власних душ їх володарів, вважаються матеріальною оболонкою душі, успадкованою від померлих родичів.³⁸⁵ Кожний чоловік і жінка племені Арунта має свою гальку, яку як священний предмет старанно оберігає від ворогів. Розбити гальку – означає вбити душу людини. Вірогідно, що й азильські гальки виконували ту саму функцію вмістилища людських душ живих і померлих родичів. У такому випадку печери, де вони зберігалися, можна вважати своєрідними святилищами, в яких поклонялися пращурам. Важливим є і той факт, що гальки лежали скупченнями (кублами). Очевидно, одне скупчення «вмістилищ душ» належало одній сім'ї. В печері Бірзек виявили велику кількість гальок, розколотих на частини, вірогідно, ворогами, які, захопивши родове житло, намагались таким чином покінчити з силою предків, розбиваючи кам'яні вмістилища їхніх душ.

Схожі гальки з різьбленими орнаентами виявлено у Вінницькій області біля с. Капуловки, а також на плоских вершинах Кримських гір (яйлах), що в давнину були культовими місцями. Це підтверджує спільність релігійно-світоглядних уявлень, пов'язаних з культом предків, у племен, які населяли різні території давнього світу в IX – VII тисячолітті до н.е.

Культ сім'ї, особливо померлих родичів, виявляється в мезолітичних племен Європи в групових похованнях черепів, на відміну від більш ранніх палеолітичних поховань одного черепа. Характерним прикладом є групове поховання черепів азильської епохи в печері Грос Офнет, виявлене в 1908 р. розкопками Р. Р. Шмідта на півдні Німеччини, недалеко від Аусбурга. У

³⁸⁵ Чуринги. URL: <https://bit.ly/37EorMe> (дата звернення: 09.05.2021).

круглому заглибленні печери було знайдено дві поховальні ями, в яких щільними кублами, подібно до скупчень гальок, або в ряд лежали черепи, густо посипані червоною вохрою. В одній поховальній ямі було 27 черепів, у іншій – 6. Двадцять черепів належало дітям, 9 – жінкам, 4 – чоловікам.³⁸⁶ На жіночих і дитячих черепах знайдено 4 250 просвердлених раковин і 250 просвердлених зубів благородного оленя, які колись були нашиті на головні убори. У деяких з черепів збереглися шийні хребці. Це свідчить, що кременевим ножом голову відсікали після смерті людини і зберігали її окремо, поки вона не перетворювалась на череп. Оскільки в центрі ям черепи були поставлені більш тісно, складається враження, що до них час від часу додавали нові. Можна припустити, що всі володарі черепів були членам одного роду і тому були поховані «по-сімейному» разом.

Отже, як у мезолітичних племен, так і в жителів найдавніших землеробських поселень IX – VII тисячоліття до н.е. можна констатувати появу нових релігійних обрядів, обумовлених усвідомленням значущості сім'ї та відносин між різними поколіннями роду. Особливий культ померлих родичів спричинив створення їхніх скульптурних портретів, що стало однією з найхарактерніших особливостей культового мистецтва доби мезоліту. Ці нові риси релігійного життя і мистецтва IX – VII тисячоліття до н.е. відобразились у характеристиці домінуючого тоді зодіакального знака Рака, який позиціонує культ сім'ї, роду, житла і принцип повернення назад, у минуле, до пращурів.

3.4. Ритуальні зображення Великої Богині-Матері та Бога-Чоловіка в мистецтві IX – VII тисячоліття до н.е.

Культ жінки, базуючись на її великій місії дітонародження і продовження людського роду проходить через усю історію людства,

³⁸⁶ Ofnet. *Encyklopedia kultur pradziejowych* (hasło autorstwa S.K. Kozłowskiego). Warszawa: Wyd. Artystyczne i Filmowe, Wyd. Naukowe PWN, 2001.

набуваючи в кожному епоху особливих рис, поєднуючись то з культом хижаків-тотемів на початку верхнього палеоліту, то з культом фітофагів у гравецький період. На початку неоліту з розвитком рільництва, культ жінки синтезується з культом землі, перетворюючись на культ Великої Богині-Матері, яка дає життя не лише людині, але й всій природі. Найдавнішим зображенням Великої Богині можна вважати рельєф з археологічного шару II храмового комплексу Гебеклі-Тепе, який відповідає докерамічному неоліту «В» і датується VIII – VII тисячоліття до н.е. У прямокутній споруді «F» (6,5 x 4,4 м) на кам'яній плиті, покладеній між стелами з левами, вирізьблена оголена жінка в позі родових потуг із розведеними руками і ногами. Дві стрічки між її ногами, швидше за все, схожі на роги тварини (рис. 3.62).

На думку деяких дослідників тут, на відміну від зображень «богині-породіллі» з широко розставленими руками і ногами, представлена сцена, яка, можливо, символічно відображає момент запліднення богині. З нашого погляду, більш обґрунтованою є версія Джеймса Мелларта, згідно з якою в мистецтві IX – VII тисячоліття до н.е. «сексуальний символізм відсутній; увага зосереджується на втіленні вагітності або на сценах, у яких богиня дає життя бичачій або баранячій голові»,³⁸⁷ тобто народжує якусь істоту. Варто наголосити, що плита з жінкою була покладена між двома T-подібними стовпами із зображеннями левів-близнят, які з обох боків охороняють її. Охорона поліжниці владними царями звірів свідчить про виключну важливість моменту пологів не звичайної жінки, а богині, яка народжує все живе на землі.

Зображення породіллі з Гебеклі-Тепе можна вважати найдавнішим зображенням Великої Богині-Матері, яке виявляє нову ідею жіночого первоначала світу, що виникає в IX – VII тисячолітті до н.е. і відображається

³⁸⁷ Цитовано з : Бондарчук Я.В. Історія релігійного мистецтва як відображення духовної еволюції людства в космічних циклах прецесії : монографія. Львів: ПП «Релігійне видавництво «Святих Володимира та Ольги», 2022. 928 с. С. 457.

в материнському принципі зодіакального знака Рака, домінуючого від 8 600 до 6 450 років до н.е.

У поселенні Чатал-Хююк, яке функціонувало від 7 400 до 5 600 р. до н.е., на південно-західній стіні святилища VII 31 було виявлено зображення рогатої богині в позі розродження, подібній до зображення на кам'яній стелі з Гебеклі-Тепе, з розведеними руками і ногами (рис. 3.63). Схожі зображення богині, що народжує квіти, людей, тварин, були характерні й для більш пізніх часів, наприклад, бачимо їх на круглих завершеннях жіночих булавок з Лурестану III – I тисячоліття до н.е.

Момент пологів Великої Богині-Матері під охороною левів відображає також скульптура, знайдена в культовій кімнаті храму Чатал-Хююка A I, 1. Між ногами жінки зображена кругла голова якоїсь істоти (рис. 3.64). Ідея плодючості жінки виявляється тут, як і в фігурках палеолітичних венер, у підкресленні вторинних статевих ознак (грудей, живота, широких стегон). Новим є те, що, на відміну від жіночих зображень попередніх епох, ця жінка – Велика Богиня-Мати дає життя не тільки людині, а й усій природі. Як могутня володарка світу вона велично сидить на троні, який охороняють священні звірі.

Посереднім підтвердженням того, що ця скульптура дійсно зображує Велику Богиню-Мати і колись використовувалась в обрядах, спрямованих на розмноження і плодючість, є розміщення її в ємності для зерна для того, щоб вона своєю магічною силою впливала на родючість зерен та урожайність полів. У давніх близькосхідних поселеннях з метою розмноження фауни в скульптурні символи Богині-Матері, які мали вигляд виліплених з глини грудей, вставлялись щелепи дикого кабана, черепи лисиць і ласок. Символічним було сполучення жіночих грудей – символів життя і бичачих рогів.

Охоронцями Великої Богині в Чатал-Хююці, як і в храмовому комплексі Гебеклі-Тепе, виступають царі звірів – леви – найбільш грізні

хижаки, які асоціювались з силою, владою і верховенством. Якщо в добу палеоліту в мисливських племенах культу звірів-тотемів мали першорядне значення, то в добу неоліту з розвитком землеробства вони поступаються першістю культу антропоморфних богів, але зберігаються як допоміжні, додаткові до головних. У мистецтві багатьох народів світу верховні божества мають тваринні атрибути, зображуються верхи на левах або леопардах. Ця традиція має глибоке палеолітичне коріння.

Знайдені в храмах Чатал-Гююка скульптурки жінок Джеймс Мелларт поділяв на два типи: вотивні та культові. Вотивні статуетки, зроблені з каменю або з глини, були знаками подяки за зцілення від хвороби або за благополучні пологи. Ці скульптурки приносились жінками в дар богині, подібно до християнських вотив, які жертвують для ікон. Вотивні статуетки ніколи не розміщувались всередині святилищ Чатал-Гююка. Їх знаходять або вставленими у стіни культових споруд, або біля них. Натомість, сакральні жіночі скульптурки Великої Богині-Матері, виконані більш досконало і з більш дорогого каміння: мармуру, базальту, обсидіану, розміщувались у святилищах. Головне жіноче божество представлялось у трьох вікових категоріях: юної дівчини, старої жінки, біля якої зображені грифи (символи смерті), та жінки-матері, яка народжує або тримає на руках дитину. Останній тип скульптурок був найбільш поширеним.

Зародившись у найдавніших землеробських поселеннях, культ Великої Богині– Матері і надалі відігравав одну з провідних ролей у багатьох культурах VII – V тисячоліття до н.е., які локалізувалися на території Близького Сходу і Надволжі: Ярмуцькій (6 400 – 5 900 р. до н.е.),³⁸⁸ Халафській (6100 – 5100 р. до н.е.),³⁸⁹ Хаджиларській (7040 – 5 700 р. до н.е.),³⁹⁰ Самарській (6 000/5 500 – 4 800 р. до н.е.).³⁹¹ Скульптурки богині нагадують

³⁸⁸ Ярмуцька культура. URL: <https://t.ly/gjOj3> (дата звернення: 23.04.2024).

³⁸⁹ Халафська культура. URL: <https://t.ly/JEi4v> (дата звернення: 23.04.2024).

³⁹⁰ Хаджилар. URL: <http://surl.li/swzvs> (дата звернення: 23.04.2024).

³⁹¹ Самарська культура. URL: <http://surl.li/swzwh> (дата звернення: 23.04.2024).

своїми пишними оголеними формами палеолітичних венер. Їх голови й обличчя передані узагальнено (рис. 3.65). У деяких статуеток голова замінена дерев'яним кілочком, на який, очевидно, могли одягатись різні скульптурні голови залежно від обряду. Особливо показовими є жіночі скульптурки з поселення Хаджилар (на території південно-західної Туреччини), дослідженого в 1957 – 1960 рр. Джеймсом Меллартом. Найбільшого розквіту поселення набуло близько 5700 – 5435 років до н.е. В ньому не було виявлено спеціальних культових приміщень, як у Чатал-Гююці, але численні жіночі скульптурки, знайдені в будинках, є свідченням домашніх культів Богині-Матері. У будівельному рівні VI тисячоліття до н.е. виявлено зроблені з випаленої глини фігурки богині, які представляють її у різних позах – стоячи, сидячи навпочіпки, лежачи з дитиною або з левенятком на руках. На відміну від палеолітичних венер вона продовжує не лише людський рід, народжує не лише дітей, але й тварин. У цьому плані однією з найцікавіших є фігурка з поселення Хаджилар, яку можна поставити в один семантичний ряд з вище розглянутими скульптурами з Гебеклі-Тепе та Чатал-Хююка. Ця богиня сидить на леопарді і тримає маленького леопардика на руках, як свою дитину (рис. 3.66).

У VIII – VI тисячолітті до н.е. культ Богині-Матері поширюється не лише в близькосхідних землеробських поселеннях, але й на теренах Європи, в поселеннях Сескло (VIII – VI тисячоліття до н.е.),³⁹² Діспілію (5600 – 5000 р. до н.е.),³⁹³ Вінча (5500 – 4500 р. до н.е.).³⁹⁴ Як і на Близькому Сході, саме в цей час тут виникає образ жінки, яка тримає на руках і годує грудьми дитину (рис. 3.67, 3.68).

Отже, жіночі скульптурки VIII – VI тисячоліття до н.е. демонструють новий етап у розвої одного з найдавніших культів жінки-

³⁹² Сескло. URL: <http://surl.li/swzxa> (дата звернення: 23.04.2024).

³⁹³ Табличка з Діспілію. URL: <http://surl.li/swzxy> (дата звернення: 23.04.2024).

³⁹⁴ Культура Вінча. URL: <http://surl.li/swzyi> (дата звернення: 23.04.2024).

матері, а саме його переростання в культ Великої Богині, яка дає життя не лише людині, а й всій природі. Цьому сприяв перехід до тваринництва і рільництва, розвиток культу землі, яка стала головною годувальницею людей, вважалася матір'ю всіх живих істот, тому Велика Богиня-Мати асоціювалася з нею. Ідея творення всього живого жіночим первоначалом, що зародилася в IX – VII тисячолітті до н.е., отримала відображення в материнському принципі відтворення життя домінуючого від 8 600 до 6 450 р. до н.е. зодіакального знака Рака. Культ Богині-Матері семантично пов'язується з культом Бога-Чоловіка, на зародження якого вказують артефакти того часу.

Однією з причин поступового переходу від культів звіриних тотемних божеств до культів антропоморфних богів було значне посилення влади громадських або духовних лідерів, яким підкорялись тисячі людей внаслідок ускладнення соціальних відносин в довготривалих та постійних поселеннях давніх хліборобів. У спільнотах, де вибудовувалась чітка ієрархічна система підпорядкування одній визначній особистості, гідній керувати масами, могло сформуватись уявлення про існування одного найважливішого наймогутнішого бога, який має вигляд людини, управляє іншими божествами і через них усім світом. На відміну від тотемних племінних духів, боги вважались більш могутніми надприродними силами з більш широкою сферою діяльності та більш чіткими функціями. Отже, культу лідерів осілих общин стали могутнім стимулом становлення культів чоловічих антропоморфних божеств. Проте, внаслідок ще сильних тотемних культів найдавніші антропоморфні божества уявлялись такими, що можуть мати звірині елементи або зображуватись разом із тваринами.

Поступове становлення культу Бога-Чоловіка дозволяють простежити деякі артефакти, виявлені в храмах і поселеннях Передньої Азії IX – VII тисячоліття до н.е. Початковою ланкою цього процесу стало поклоніння божеству, в якому поєднувались людські та зооморфні риси.

Найдавніші зображення такого типу знайдено в мегалітичному комплексі Гебеклі-Тепе. Це кам'яна чоловіча голова, на якій сидить лев (рис. 3.69), та чотириярусний ідол (стовп), на якому чітко видно тривимірні та рельєфні елементи тварин і людей, розміщені один над одним (рис. 3.70). Верхня частина чотириярусного стовпа являє собою зображення божества, що поєднує зооморфні та антропоморфні риси. У нього людські руки (виконані в рельєфі) та об'ємна тривимірна голова, подібна до ведмежої як за своїми загальними обрисами, так і за конфігурацією прямих трикутних вух. Більш точно можна було б охарактеризувати це синкретичне божество, якби голова мала обличчя, але воно не збереглось. Опущеними донизу руками божество охоплює голову людини, від якої залишився лише слід. Своєю чергою, ця людина тримає опущені руки над головою ще однієї людини, а та поклала руки на голову третьої людини, від плечей якої також відходять руки. Нижче них зображення не збереглось. Отже, на стовпі можна розрізнити 4 голови і 4 пари рук, розташовані по вертикалі. На рівні першого і другого рівнів з обох боків розміщені рельєфні зображення двох змій. Оскільки змії завжди вважались символами нижчого хтонічного ярусу світобудови, перший і другий яруси скульптури могли асоціюватись з підземним світом, у якому поховані предки. Третій знизу, середній ярус – це земний світ людей, а четвертий, найвищий ярус – небесний світ богів, які в уявленні людей того часу поєднували звірині й антропоморфні ознаки. Всі рівні світобудови поєднуються між собою.

Формування культу Бога-Чоловіка неможливо уявити без традиційного фалічного культу як одного з найважливіших культів чоловічої запліднюючої сили, яка дає сім'я життя. Варто згадати, що найдавніші зображення фалосів припадають на перехідний період від доби мустьє до верхнього палеоліту і набувають значного поширення в подальші часи, коли перехід від первісних ендогамних орд до дуально-родових колективів та упорядкування в них статевих відносин стимулюють розвиток фертильності і народження дітей (їхні зображення виявлено в печерах:

Чокурча, Гордж д'Анфер, Маркампе, Аполлон 11, Піндаль, Пеш Мерль, Ла Марш, Ложері Бас, на Мізинській стоянці).

Новий спалах фалічного культу припадає на IX – VI тисячоліття до н.е., коли внаслідок виникнення землеробських постійних поселень головною клітинкою суспільства стає сім'я, заснована на парному шлюбі, в якій все більшу роль відіграють чоловіки. У передньоазійських поселеннях того часу виявлено чимало графічних і скульптурних зображень фалосів, а також скульптур чоловічих божеств з надмірно перебільшеними статевими членами. Така гіперболізація чоловічої запліднюючої сили стає однією з головних ознак божества, яка відрізняє його від звичайних чоловіків (рис. 3.71). Турецький археолог Хаят Ерканаль у селі Лімантеп недалеко від м. Ізміра знайшов 7 кам'яних фалосів віком від 5 000 до 4 500 р. до н.е. Один з них мав завершення, подібне до голови мавпи. Артефакти з яскраво вираженою фалічною символікою виявлено в другому будівельному рівні Гебеклі-Тепе, який належить до докерамічного неоліту В (VIII – VII тисячоліття до н.е.). Тут знайдено скульптуру чоловічого божества з гіпертрофованим напруженим фалосом (рис.3.72) та скульптурне зображення фалоса (рис. 3.73). Останньому відповідали рельєфні окреслення трьох однакових фалосів на скелястих схилах плато на схід від храмового ансамблю.

Ознаки фалічного культу явно проступають у похованнях того часу. Так, в одному з поховань Чатал-Хююка археолог Ієн Ходдер знайшов кістку статевого члена куниці. Вона була перетворена на скульптуру фалоса і прикріплена до шиї чоловіка, який, очевидно, був жрецем. У багатьох похованнях, коліна небіжчиків були підняті до живота. Ця поза зародка в матці жінки була характерна для багатьох ритуальних поховань, починаючи з мустьєрської доби. Новим було те, що на середину тіла померлого ставили велику глиняну посудину, під якою розуміли материнську матку. В посудину вкладали кам'яний фалос, що можна трактувати як обряд, який передбачав майбутнє відродження померлого.

У VIII – VII тисячолітті до н.е. культ фалоса як знаряддя творення стає складовою частиною культу Бога-Чоловіка-Творця. На відміну від більш пізніх релігійно-світоглядних уявлень індуїзму, буддизму, даосизму, іудаїзму, християнства, згідно з якими бог творить весь світ своєю духовною надприродною силою, у VIII – VII тисячолітті до н.е. процес творення розумівся суто природно. Таке уявлення згодом знайшло найяскравіший вияв у міфології шумерів, у якій говориться, що бог-творець Енліль «стимулював свій чоловічий орган до стану високої гори і... опорожнював його як зимою, так і влітку в матку землі, що приводило до розмноження у всій країні».³⁹⁵

Зародження культу Бога-Чоловіка демонструють пам'ятки Гебеклі-Тепе і Чатал-Хююка. Крім скульптури чоловічого божества з акцентованим статевим членом, у комплексі Гебеклі-Тепе було виявлено кам'яну голову (23 см) (рис. 3.74) та ростову статую заввишки близько 2 м, які можна сприймати як зображення Бога-Чоловіка (рис. 3.75). Нижня частина фігури має вигляд стовпа, що спонукає до думки, що вона могла вставлятись у заглиблення, зроблене в землі. Це підтверджують виявлені на території Гебеклі-Тепе ями більших і менших розмірів. Очевидно, більші ями використовувались для статуй, а менші – для розведення вогнищ під час культових ритуалів. Згідно з версією німецького дослідника Міхаеля Раппенглюка, вогнища на землі розташовувались так, що відображали схеми розташування найбільш яскравих зірок (астеризми) якихось культових сузір'їв.

Крім антропоморфних скульптур у храмовому комплексі Гебеклі-Тепе з поклонінням Богу-Чоловіку можна пов'язати кам'яні прямокутні стовпи, на які наносились зображення елементів людського тіла. На деяких

³⁹⁵ Цитовано з : Бондарчук Я.В. Історія релігійного мистецтва як відображення духовної еволюції людства в космічних циклах прецесії : монографія. Львів: ПП «Релігійне видавництво «Святих Володимира та Ольги», 2022. 928 с. С. 467.

стовпах чітко видно пояс і руки (рис. 3.76). Подібні стовпи із зображенням рук виявлено в храмах другого і третього будівельних рівнів (8 100 – 8 000 р. до н.е.) в поселенні Невали- Чорі. З погляду деяких вчених, такі стовпи можна трактувати як постаті предків, поставлені над похованнями особливо шанованих духовних лідерів общини. Підтвердженням цього можуть бути виявлені в Гебеклі-Тепе 3 черепи, прикрашені вохрою і різьбленими візерунками. Згідно з іншою версією керівника розкопок комплексу Гебеклі-Тепе Клауса Шмідта, кам'яні стовпи, швидше за все, могли бути вмістилищем духів антропоморфних божеств, найдавнішими кам'яними ідолами. «...Думаю, що тут ми зіштовхнулися з найбільш раннім зображенням богів, – пише дослідник. – У них немає ні очей, ні ротів, ні обличь. Але в них є руки і в них є долоні. Це – Творці».³⁹⁶

Кілька фігурок Бога-Чоловіка виявлено разом зі скульптурками Богині–Матері у святилищах Чатал-Хююка VI, що датуються 6000 р. до н.е. Як і чоловічі скульптури з Гебеклі-Тепе, вони вважаються одними з найдавніших антропоморфних зображень бога. Він уявлявся в трьох вікових категоріях: як хлопчик на колінах матері, як юнак – коханець Богині, а також як літній бородатий чоловік, який їде на бичу (рис. 3.77). Варто наголосити, що зображення Бога-Чоловіка верхи на бичу не було випадковим. Ще від початку верхнього палеоліту бик вважався символом чоловічої запліднюючої потенції, семантичною парою до образу жінки. Про це свідчить зображення чоловіка-бізона (бика) разом із жінкою-левицею в печері Шове (34,6 – 34,7; 30 410 ± 720 р. до н.е.). Вже тоді чоловік з головою бізона (бика) міг сприйматися як тотемне божество. Сакральний зв'язок між жінкою і биком ще більше посилюється в гравецький період (30 – 20 тис. р. до н.е.), про

³⁹⁶ Цитовано з: Бондарчук Я.В. Історія релігійного мистецтва як відображення духовної еволюції людства в космічних циклах прецесії : монографія. Львів: ПП «Релігійне видавництво «Святих Володимира та Ольги», 2022. 928 с. С. 468.

що свідчать ритуальні покладання жіночих статуєток разом із черепами і кістками биків на стоянках Тюрсак, Буреть, Мальта, Гагаріно, Авдіїво, Костенки 1, Мізин та ін. Отже кістки бика сприймалися як священні предмети (фетиші), які мають надприродну силу сприяти зародженню нового життя, і, очевидно, використовувались в обрядах відтворювальної магії розмноження. З розвитком рільництва запліднююча сила бика пов'язується з життєдайною силою матері-землі. Отже, бик стає невід'ємним «атрибутом» чоловічого божества, семантично парного до Великої Богині-Матері. Його вважають гарантом сталості, стабільності і благополуччя. Очевидно, в такому ж плані, як містичні носії божественної оберігаючої сили сприймалися зображення биків, а також їхні черепа в храмах Чатал-Хююка, де вони мали виключно важливе значення. Рогаті бичачі черепа («букранії») вперше трапляються тут у сьомому будівельному горизонті і продовжуються до другого. Їх вішали на стіни, ставили на стовпи, на спинки крісел, на підлогу, обрамовували ними краї платформ святилищ, захищаючи таким чином людей від злих сил (рис. 3.78). Часто рогаті черепа биків (ймовірно з тією ж самою метою захисту) вішали над нішами, пофарбованими в червоний колір, призначеними для головної культової статуї Богині-Матері. Іноді бичачі роги об'єднували в одну композицію з виліпленими з глини жіночими грудьми (символом «життєдайного» жіночого начала). В одному зі святилищ, датованому 6 200 р. до н.е., за бичачими черепами, розміщеними на стінах, було знайдено чотири людських черепа. Цей факт можна трактувати як жертвоприношення або як поховання у священному місці черепів особливо шановних духовних лідерів общини.

Зародження культу Бога-Чоловіка, як і культу Богині-Матері, стало одним з найважливіших етапів духовної еволюції суспільства, коли одночасно з поклонінням зіркам, Місяцю, Сонцю, звірам-тотемам люди почали поклонятися антропоморфним божествам. Культ Богині-Матері та Бога-Чоловіка утворювали культ божественної подружньої пари, який

містично поєднувався з культом шлюбної пари чоловіка і жінки. Серед артефактів близькосхідних поселень IX – VII тисячоліття до н.е. виявлено культові твори мистецтва, які однозначно вказують на особливе вшанування подружньої пари. Слід зазначити, що культ пари як основи продовження життя зародився ще в добу палеоліту. Про це свідчать парні поховання та зображення пар тварин і териантропів. Проте, у палеоліті не було зображення пари чоловіка і жінки як основи сім'ї. Хоча на стоянках палеолітичних мисливців в дуально-родових спільнотах вже виникали окремі сім'ї, загалом кочовий спосіб життя і переважання колективних видів праці не сприяли цьому процесу.

Натомість у неоліті осілий спосіб життя сприяв зміцненню родинних стосунків. З переходом до рільництва і скотарства, праця чоловіка не потребувала його довгої відсутності, як це було за часів мисливства. Внаслідок цих обставин групова форма шлюбу остаточно витіснилась парною. Головною клітинкою суспільства стала подружня пара та сім'я. Ці глобальні зміни в первісному соціумі відіграли вирішальну роль у формуванні релігійних уявлень, в яких відбувається сакралізація сім'ї. У мистецтві вперше з'являються відображення родинних стосунків чоловіка, жінки і дитини. У храмах Чатал-Хююка існували групи або ряди з двох фігур чоловіка та жінки або матері та дитини, які обіймають один одного (рис. 3.79). Ці композиції логічно поєднані, оскільки показують послідовність подій: спочатку кохання пари, а потім – бажаний результат.

У поселенні Невали-Чорі, котре переживало свій розквіт 8100 – 8000 р. до н.е., під підлогою будинку № 3 було знайдено фрагмент кам'яної посудини, на якій розміщено схематичне зображення двох людей, а між ними – маленька «дитяча» фігурка (рис. 3.80). У всіх зображених персонажів ноги розставлені в сторони, руки підняті вгору, ніби вони моляться і водночас виконують ритуальний танок. Хоча їхні фігури настільки схематичні, що ознак статі не видно, можна припустити, що більша фігура

зображує чоловіка, трохи менша – жінку, а ще менша фігурка між ними – дитину.

Чимало артефактів, які свідчать про культ сім'ї, вшанування стосунків між чоловіком, жінкою і дитиною, було виявлено в будинках Єрихону. Особливо цікавими були знайдені Джоном Горстангом у 1935 р. фрагменти двох глиняних статуарних груп, що склалися з чоловічої, жіночої та дитячої фігур, натуралістично виліплених на каркасі з очеретяних зв'язок майже в натуральну величину. На думку Джона Горстанга, ці композиції були культовими статуями святилищ. Їх поверхня була пофарбована в червоний колір. Культ подружньої пари та сім'ї, що особливо яскраво виявляється в землеробських поселеннях XI – VII тисячоліття до н.е., отримує відображення в характеристиці домінуючого на той час зодіакального знаку Рака, який позиціонує відтворення життя, вшанування роду і домівки, сім'ї, основою якої є подружня пара.

3.5. Сакральні зображення тваринних та антропоморфних пар божеств-близнят в мистецтві VII – V тисячоліття до н.е.

Міфічні уявлення про особливу роль пари близнят, які зародились ще в палеоліті і виявились у мистецтві в культових зображеннях пар птахів та тварин, отримують подальший розвиток в VII – V тисячолітті до н.е. внаслідок повсюдного переходу до землеробства, коли головною клітинкою суспільства стає сім'я, заснована на парному шлюбі. Новий етап у розвитку культів обожнених пар близнят припадає на час перебування точки весняного рівнодення в зодіакальному знаку Близнят (6450 – 4 300 р. до н.е.) і отримує відображення в назві та в головному принципі подвоєння цього знака. Повсюдність близнючних культів, поширених на різних територіях давньої ойкумени, свідчить про те, що вони являли собою всезагальну архаїчну стадію в розвитку релігійних уявлень людства.

З багатьох різновидів пар божеств-близнят чи не найдавнішим є культ двох небесних богинь-олениць або богинь-лосиць – «володарок світу», «господарок неба». Найбільш ранні відображення цього міфу в мистецтві належать до VII тисячоліття до н. е. Аналіз археологічних та фольклорних матеріалів показує, що цей культ набув значного поширення в Сибіру, Європі, на Кавказі та на інших територіях і був наслідком загальної для всіх народів стадії мезолітично-неолітичного мисливського та оленярського побуту. Поняття небесної двійни асоціювалось саме з образами самок оленів і лосів, оскільки вони були найбільш промисловими і, очевидно, тотемними тваринами. Їхні образи стали взаємозамінними, злились в спільний образ лосиць-олениць – володарок небес і прародительок, які не лише «народжують оленьків малих», але й дають життя всій фауні. Не дивно, що культ лосиць-олениць пов'язувався з культом жінки-матері. Спорідненість цих культів знайшла своєрідний вияв у скельних малюнках мезолітичної доби і наступного часу. На Кольському півострові, на березі річки Поной, в урочищі Чалми-Варре, було виявлено петрогліфи, які датуються добою неоліту, але відображують сюжет, що виник у попередній мезолітичний період. На скелі зображені жінки і лосиці у позах родових потуг. Їх руки розкинуті, ноги розведені та зігнуті в колінах, у деяких жінок і лосиць великий округлий живіт. Одна жіноча фігура зображена разом із тулубом лосиці. Всі фігури оточені великою кількістю маленьких лосенят, яких вони народили (рис. 3.81).

Поєднання образу лосиці та жінки можна спостерігати також на петрогліфах у печерах Кам'яної Могили, яка служила святилищем протягом багатьох тисяч років, від доби оріньяк і протосолютре (24 – 20 тис. р. до н.е.) до доби середньовіччя.³⁹⁷ Згідно з описами В. М. Даниленко, на кам'яній плитці КМ-73 №293 з печери Чаклуна зображена жіноча

³⁹⁷ Кам'яна Могила. URL: <https://bit.ly/3alhqM8> (дата звернення: 13.05.2021).

постать, яка вписується у фігуру лосиці так, що передні лосині ноги зливаються з постаттю жінки. На чуринзі КМ-73 №222 з гроту Чуринги зображена жінка зі схиленою головою, покритою масивним капюшоном, з гострої верхівки якого пучком розходить розгалуження рогів, подібних до оленьчих пантів, що підтверджує тотемну належність жінки до сакрального образу олениці.³⁹⁸ На стінах гротів Кам'яної Могили залишилось також немало малюнків тварин (носорогів, биків та ін.), розташованих парами. Очевидно, їх можна пов'язати з культом двійні священних тотемних істот, що особливо поширився в добу Близнят.

Культ двійні небесних лосиць-олениць знайшов яскраве втілення в культурі Кукутень-Трипілля (5500 – 2650 р. до н.е.). Зображення лосиць-олениць розміщувалися на посудинах-чарах, призначених для гадання на священній воді (рис. 3.82). Очевидно, уявлення про небесних важенок (вагітних лосиць) у трипільців йшло з глибин власного мезолітичного минулого, не дуже вже й далекого хронологічно. Порівняно з мезолітичними пам'ятками семантика небесних лосиць-олениць у трипільців дещо змінюється. Якщо в мисливських племен небесні лосиці-олениці створювали приплід оленів або інших тварин, то в землеробів-трипільців вони часто зображуються разом з дощовими смугами, тобто, як подателі небесної вологи, дощу, такого необхідного для врожаю.

Стилізовані зображення двох олениць-лосиць розміщувалися на внутрішньому боці посудин, який дотикався до води. У них чітко вимальовані розгалужені роги, а тулуби передані широкими смугами, так само, як трипільські художники зазвичай передавали дощ. Пари лосиць-олениць ніби летять по небу, їхні постаті вигинаються, неначе хвилі в якомусь вихорі. Іноді між ними намальовано пари маленьких тварин або знаки жіночої статі (крапка в овалі). Це мало велике значення, вказуючи, що

³⁹⁸ Даниленко В. М. Кам'яна Могила / Відп. ред. В. І. Непріна. К.: Наукова думка, 1986 147 с. С.113, 129.

зображені саме олениці (самки), ті самі володарки неба, в яких мезолітичні мисливці і скотарі прохали приплоду оленів, а землероби – ще й води для майбутнього врожаю. У посудини наливали воду з 12 криниць і ставили їх під зорі, вимовляючи над ними заклинання та молитви і прохаючи в небесних володарок дощу.

Варто зазначити, що володарками дощу могли вважатись і змії, які були в трипільців одними з головних об'єктів поклоніння. На думку Д.О. Короля, на чародійних посудинах зображені не лосиці, а плазуни.³⁹⁹ Абстрактність зображень тварин, які нагадують вигнуті дугою стрічки, унеможлиблює точне визначення, кого саме намалював давній художник, хоча роги на головах деяких із них свідчать на користь лосиць. На посудинах культури Кукутень-Трипілля початкового періоду (5 300 – 4000 р. до н.е.) трапляються також чітко передані зображення змії-близнят (рис. 3.83). Кого б не зображували трипільці, важливо, що це була пара обоженних тварин, що виявляє культ двійні та характерну для того часу ідею про вплив на світ тваринних божеств-близнюків. Пари змії-близнюків вважалися не тільки подательками небесної вологи, але й медіаторами між верхнім і нижнім світом, про що свідчать міфологія і художні артефакти. Найбільш давнє зображення пари змії-близнят як медіаторів між верхнім і нижнім світом є на кам'яному стовпі, який походить з шестикімнатної будови, розташованої на південь від вершини сакрального пагорба Гебеклі-Тепе і датується IX – VII тисячоліттям до н.е. На вузькій стороні стовпа, крім трьох змії, що сповзають зверху вниз, зображена пара змії, одна з яких спрямована від неба до землі, а інша, навпаки, від землі до неба (рис. 3.84).⁴⁰⁰

³⁹⁹ Король Д.О. Спроба реконструкції трипільської міфології за пам'ятками мистецтва/ *Культурологічні студії*. – К. : Видавничий дім «КМ Academia», 1999. Випуск 2. С. 79 – 103.

⁴⁰⁰ Jarosława Bondarczuk. Ewolucja semantyki obrazu węża w sztuce epoki kamienia. Akcent.Literatura i sztuka. Czasopismo patronackie Instytutu książki wydawane na zlecenie Ministra Kultury i Dziedzictwa Narodowego. 2022.№2. 163 – 170 S. 166.

Аналогічні за семантикою зображення пар змій-близнюків, одна з яких спрямована донизу, а інша – догори, трапляються на посуді трипільців, а також на кераміці культури Яншао, що розвивалась на території Китаю майже одночасно з Трипільською в V – II тисячолітті до н.е.

У святилищах Чатал-Хююка X – III будівельних рівнів (V тис. р. до н.е.) виявлено зображення пар змій, леопардів та їхніх символів, зроблені натуральними фарбами, з'єднаними жиром, або вирізьблені на стінах у вигляді рельєфів до 2 м заввишки. Зокрема, на стіні святилища VI В 44 розміщено рельєфне зображення пари леопардів-близнят, які симетрично стоять один проти одного (рис. 3.85). Леопарди виліплені з глини на дерев'яному каркасі з солом'яними зв'язками і розфарбовані. Подібне за змістом парне зображення леопардів-близнят розміщено на скелях історичної області північної Африки – Феццан (Феззан) (рис. 3.86). Тут зображено двох леопардів, які стоять симетрично один навпроти одного на задніх лапах у неприродних позах з піднятими верхніми кінцівками, ніби в момент виконання якогось ритуального танцю.

Із розвитком землеробства, коли плодючість землі пов'язується з жіночим началом, а вагітність жінки уподібнюється процесу визрівання зерна в ґрунті, принцип подвоєння переноситься на головне божество неоліту – Велику Богиню-Мати. Культ пари Богинь-Матерів відсуває на другий план поклоніння парам культових тварин. У різних частинах світу з'являються жіночі фігурки-близнята, яких ставили одна біля одної, а також з'єднані жіночі фігурки, які ніби зрослись між собою тілами, та фігурки з двома головами, двома парами грудей і спільною нижньою частиною, що роздвоюється вище від поясу.

Характерними прикладами є парні алебастрові фігурки з інкрустованими очима та в шапках з бітуму з поховання в Тель ес-Савані (рис.3.87), скульптурне зображення пари жіночих божеств на горловині посудини з поселення Хаджилар (рис.3.88), жіночі погруддя з двома

головами з поселення Айн-Газаль (рис.3.89). Особливо виразною є вирізьблена з білого мармуру скульптурка богинь-близнят з поселення Чатал-Хююк. У неї дві голови і дві пари грудей, але одна пара рук, один живіт, вище якого вона роздвоюється (рис.3.90). На думку Джеймса Мелларта, всі ці скульптурки зображують одну Богиню, яка «...показується в двох образах, що розташовані поряд або комбінуються в одній фігурі; одна з них може бути зображена в позі родів».⁴⁰¹ На наше переконання, жіночі скульптурки-близнючки, які ставились одна біля одної, або зрощені між собою фігурки з двома головами і чотирма грудьми зображували не одну богиню в двох іпостасях, оскільки вони повністю ідентичні, а пару (двійню) Великих Богинь-близнят.

Переконливим доказом того, що скульптурки такого типу зображували не одну богиню, а пару жіночих божеств-близнят є знайдена на території Греції скульптура VI тисячоліття до н.е. Вона зображує двох однакових оголених богинь, які стоять поруч і з'єднані між собою плечима (рис. 3.91). У гіпогеї Хагра на острові Гозо біля Мальти знайдено скульптурку богинь-близнят IV – III тисячоліття до н.е. Їхні постаті наполовину оголені, а нижні частини закриті пишними спідницями. Обидві богині розміщені на підставці, ніби вони сидять на ложі (рис. 3.92). Скульптурки пари жіночих божеств-близнят виявлено у поселеннях культури Вінча (рис. 3.93, 3.94), поширеній в VI – V тисячолітті до н.е. по середній течії Дунаю, на території сучасної Сербії, Угорщини, Румунії, Болгарії,⁴⁰² в поселеннях трипільської культури (рис. 3.95). Вагомим аргументом на користь того, що скульптурки зображують не одну, а дві богині є посудини з рельєфними зображеннями чотирьох жіночих грудей. На одній з таких посудин чітко видно, як із сосків розкручуються чотири спіралі – символи розгортання

⁴⁰¹ Цитовано з : Бондарчук Я.В. Історія релігійного мистецтва як відображення духовної еволюції людства в космічних циклах прецесії : монографія. Львів: ПП «Релігійне видавництво «Святих Володимира та Ольги», 2022. 928 с. С. 484.

⁴⁰² Культура Вінча. URL: <https://bit.ly/3qw7kF3>.(дата звернення: 14.05.2021).

всесвіту, який творять Великі Богині-Матері (рис. 3.96). Подібні посудини з двома парами грудей зустрічаються в культурі Яншао, що свідчить про подібність релігійно-світоглядних уявлень різних народів V – III тисячоліття до н.е.⁴⁰³ (рис. 3.97).

Монументальні зображення двійні богинь-близнят у вигляді кам'яних стел з двома головами виявлено на території степової зони України. Можна припустити, що творцями цих скульптур були представники культури Кемі-Оба, яка була поширена в Північному Причорномор'ї від 3000 до 2300 р. до н.е.⁴⁰⁴ Одна з таких двоголових кам'яних стел зберігається в Миколаївському історичному музеї, а інша стела (з с. Утконосівка), в якій голови розміщені на двох протилежних кінцях, в Одеському історичному музеї.⁴⁰⁵

Ідея подвоєння божества виявилась і на території Месоамерики, де поклонялись двоголовій «Богині з косами» (рис.3.98, 3.99). Вона вважалась Великою Матір'ю, Богинею Всесвіту, котра управляє небом і землею, всім рослинним і тваринним світом. Хоча найбільш ранні скульптурні її зображення датуються 2 000 р. до н.е., але легенда про це універсальне близнючне божество сформувалася в давніх індіанців так само, як і в трипільців, у період доместикації в V тисячолітті до н.е.

Зображення близнят виявлено на каменях у долині Валь-Камоніка (Val Camonica, провінція Бреція, Італія), артефакти якої датуються від VI тисячоліття до н.е. до римських часів.⁴⁰⁶ У долині Валь-Камоніка трапляються зображення двох чоловіків-близнят, які стоять навпроти один одного в симетричних позах і тримають у піднятих руках якісь предмети. Іноді над їхніми головами окреслені кола з променями. (рис. 3.100). Можливо, це зображення божеств-близнят, пов'язаних із сонячним культом.

⁴⁰³ Яншао. URL: <https://t.ly/WU9D1> (дата звернення: 24.04.2024). 1

⁴⁰⁴ Кемі-обинська культура. URL: <https://esu.com.ua/article-11734> (дата звернення: 24.04.2024).

⁴⁰⁵ Телегін Д. Я. Вартові тисячоліть. К.: Наук. Думка, 1991. 80 с. С. 20.

⁴⁰⁶ Петрогліфи Валькамоніки. URL: <https://uk.advisor.travel/poi/Petroglifi-Valkamoniki-10191> (дата звернення: 24.04.2024).

У південному Алжирі на кам'яному плато Тассілі-н'Аджер (Tassili n'Ajjer), малюнки якого датуються від VIII тисячоліття до н.е. до початку нової ери,⁴⁰⁷ серед численних зображень тварин трапляються зображення антропоморфних пар, які також можна вважати зображеннями божеств-близнят (рис. 3.101). Зображення в долині Валь-Камоніки та на плато Тасілі н'Аджер свідчать, що з поширенням сутичок і війн культ двійні жіночих божеств витісняється культом чоловічих божеств-близнюків

Створені в VII – V тисячолітті до н.е. в різних куточках нашої планети зображення обоженних пар тварин та жіночих і чоловічих божеств-близнят доводять, що культ двійні не був локальним явищем, характерним для однієї культури, а виражав певну стадію релігійної еволюції людства, початок якої збігся в часі з перебуванням точки весняного рівнодення в зодіакальному знаку Близнят. Якщо в добу палеоліту виникнення релігійно-світоглядних уявлень, в яких домінувала ідея подвоєння культових об'єктів, пов'язується з переходом до дуальної організації давніх спільнот, що складались з двох родів або двох фратрій, то в VII – V тисячолітті до н.е. особлива увага до пар божеств була наслідком утвердження парних шлюбів і сім'ї як головної клітинки суспільства. Внаслідок переходу до відтворювальних форм господарювання поклоніння парам птахів і тварин, поступається поклонінню парі Великих Богинь-Матерів, культ яких тісно пов'язується з культом землі. Необхідно наголосити, що парні зображення божеств-близнят значно поступаються по кількості одинарним зображенням тваринних і антропоморфних божеств. Зокрема, скульптурок, які зображують двійню богинь виявлено набагато менше, ніж скульптурок одноголових богинь. Це свідчить, що культ обоженої пари домінував відносно недовгий період і поступився першістю єдиній Великій Богині-Матері та іншим культурам різних язичницьких божеств.

⁴⁰⁷ Тассілі-н'Аджер .URL: <https://bit.ly/3a0QzvF> (дата звернення: 14.05.2021).

Висновки до 3 розділу

Характерні особливості духовної культури і сакрального мистецтва провідних спільнот доби мезоліту (XI – V тисячоліття до н.е.) були обумовлені як розвитком культів і вірувань попередніх часів, так і суттєвими змінами, що відбулися в кліматі землі, економічній та соціальній сферах, насамперед, переходом на Близькому Сході та в Східному Середземномор'ї в XI – IX тисячоліття до н.е. до осілого способу життя.

Як у найдавніших постійних поселеннях Близького Сходу, жителі яких займались спеціалізованим збиральництвом дикорослих рослин і стояли на порозі виникнення землеробства, так і в мисливських племенах Центральної і Північної Європи, внаслідок зміни клімату, умов проживання і трудових практик, значно підвищується роль лідерів, здатних регулювати відносини всередині общин і між племенами. Спільною новою рисою мистецтва кочових племен Північної та Центральної Європи і жителів Близького Сходу було акцентування ідеї влади і підпорядкування. Це виявлялось у печерному живописі в поширенні сюжетів полювання, де провідну роль відіграють чоловіки, та у створенні жезлів начальників із зображеннями коня, лося, оленя, які сприймалися як знаки головного світила – Сонця, отже асоціювались з ідеєю верховенства.

Концентрація влади в руках групи громадських і духовних лідерів, здатних організувати працю тисяч людей, зробила можливою побудову першого в історії людства грандіозного комплексу храмів Гебеклі-Тепе, який знаменував виникнення культової архітектури і новий етап духовного розвитку суспільства – перехід від племінних культів до релігії, яка об'єднувала тисячі людей, що проживали на величезній території.

Архітектура та артефакти Гебеклі-Тепе засвідчують складний комплекс культів, серед яких домінуючим був культ Сонця. Це підтверджує і виключне використання модулю кола в побудові культових і житлових споруд, що було

викликано прагненням наслідувати диску Сонця, як і фарбування стін жител у рожевий і червоний колір.

Характерні риси релігійного життя, культової архітектури та мистецтва XI – IX тисячоліття до н.е.: актуалізація ідеї лідерства і верховенства як могутніх факторів стимуляції культурного розвитку, домінація культу сонця, виключне використання модулю кола і центричного принципу в побудові сакральних і житлових споруд отримали відображення в характеристиці домінуючого від 10 750 до 8600 р. до н.е. зодіакального знака Лева, з яким пов'язують поняття лідерства і центрizmu, стихією якого вважається царствений вогонь влади, а управителем Сонце – центр, що підпорядковує рух семи планет Сонячної системи.

Історичний період від IX до V тисячоліття до н.е. був особливо важливим з огляду на глобальні прогресивні зрушення в первісному соціумі, визначальним з яких був перехід до господарства відтворення. Поширення рільництва призвело до зміни релігійних домінант. Хоча сонце залишалось одним з головних сакральних об'єктів поклоніння, перше місце в житті землеробів посів культ землі. Постійна праця на ділянках землі обумовила зміни у сприйнятті та організації простору споруд, перехід від круглих у плані будівель до прямокутних.

Перехід до землеробства, внаслідок чого головною клітинкою суспільства ставала подружня пара та сім'я, спричинив формування релігійних уявлень, в яких відбувається сакралізація сім'ї. В цей час у мистецтві вперше з'являються відображення родинних стосунків чоловіка, жінки і дитини. Культ сім'ї виявляється також в особливому ставленні до померлих родичів, яких, згідно з віруваннями того часу, щоб зберегти безпосередній тісний зв'язок з ними, ховали під долівками жител, а в пам'ять про них з черепів та каменів робили їх скульптурні зображення як сакральні вмістилища для їх духовної сутності (душі). Подібна ідея єдності та нероздільності роду виявляється і в мезолітичних групових

(«родинних») похованнях черепів або в скупченнях гальок у пам'ятках азильської культури. Особливий культ пращурів і зв'язків з ними припадає на астрономічну добу Рака (8600 – 6450 р. до н.е.) та відображається в характеристиці цього знака, який позиціює принцип повернення назад, у минуле.

Найбільш характерною особливістю релігійного життя провідних спільнот VII – V тисячоліття до н.е. було виникнення культів тваринних та антропоморфних пар божеств-близнят. Повсюдне поширення їхніх зображень у сакральному мистецтві різних спільнот того часу свідчить, що це був вияв спільного для всіх народів етапу духовного розвою, який отримав відображення в назві і характеристиці домінуючого від 6450 до 4300 р. до н.е. зодіакального знака Близнят.

Відповідність характеристик зодіакальних знаків, домінуючих у певні історичні періоди, провідним релігійно-світоглядним ідеям цих періодів дозволяє констатувати відповідність між історичними етапами духовного розвою людства та астрономічними епохами. В якому б кінці Землі не проживали люди, вони завжди знаходяться в одному знаку зодіакального кола, в якому проходить точка перетину екліптики та екватора в день весняного рівнодення. Його характеристика відповідає особливостям духовного розвою провідних народів людства в період домінації цього знака.

РОЗДІЛ 4.
САКРАЛЬНЕ МИСТЕЦТВО ТА АРХІТЕКТУРА
ДОПИСЕМНИХ СПІЛЬНОТ І ДАВНІХ ЦИВІЛІЗАЦІЙ ДОБИ
НЕОЛІТУ ТА ЕНЕОЛІТУ (V – III тис. до н.е.)

4.1. Синтезування культів землі та небесних світил в мегалітичних структурах V – III тисячоліття до н.е.

V – III тисячоліття до н.е. – переламний період в історії людства, час завершення неолітичної революції, глобальних економічних, соціальних та культурних змін, повсюдного переходу від привласнювальних до відтворювальних форм господарювання, виникнення ремесел, утворення постійних поселень, міст, найдавніших держав і цивілізацій, які фіксували свої надбання письмово, що значно спрощує дослідження їх культури, і, зокрема, їх релігійних систем і мистецтва, порівняно з дописемними народами.

Внаслідок того, що в V – III тисячолітті до н.е. основою економіки провідних народів стає землеробство, значно зростає і ускладнюється культ Землі. Домінація культу Землі виявляється в особливостях релігійного світогляду, зокрема, в космогонічних міфах, згідно з якими всесвіт постає з первісного хаосу, що складається зі стихій землі, води й повітря, натомість, стихія вогню в найбільш ранніх космогонічних схемах відсутня. В єгипетській міфології основою світобудови був первинний хаос Нун («той, що створив сам себе»), у шумеро-аккадській міфології – божество первісного хаосу Тіамат, В одному з космогонічних міфів Китаю сказано про створення всесвіту з хаосу Хунь-Тунь, який являв собою безформну масу. У ведійських космогонічних міфах говориться, що з первинного хаосу народились води, а з них шляхом згущення виникла земля. Отже, у всіх міфах давніх цивілізацій при всій різноманітності персонажів

спостерігається один і той самий принцип творення світу. Началом всіх начал постає змішана субстанція – хаос. Розділення змішаних у хаосі стихій вважається першим актом космогонії.

Ще однією характерною особливістю релігійно-світоглядних уявлень V – III тисячоліть до н.е. є та, що головні божества так чи інакше пов'язувались із землею. У Єгипті це бог Птах, якого називали Пта-Нун (бог первісного хаосу) і Пта-Танен (бог землі). У Месопотамії це бог Енліль – творець всесвіту і землі, якого називали «Велика гора» та «Могутня скеля»; від нього дружина Нінліль народила трьох богів підземного світу. У Китаї одним з головних тотемних об'єктів поклоніння вважалась змія (душа землі). Прародителька всіх людей і речей Нюй-ва уявлялась у вигляді напівлюдини–напівзмії. Найбільш характерною і суттєвою ознакою всіх язичницьких богів була їхня матеріальність. Англійський єгиптолог Бадж Волліс у монографії «Стародавній Єгипет: духи, ідоли, боги» пише, що язичницькі боги вийшли з матерії і були матеріальними. «Культи богів були грубими і матеріальними, і блага, які єгиптяни розраховували отримати від них, були суто матеріальними: плодovitість, здоров'я нащадків...».⁴⁰⁸

Особливості релігійного світогляду IV – III тисячоліття до н.е.: матеріальний характер богів, уявлення про створення світу з матеріальної субстанції (хаосу), домінування культів землі отримали відображення в характеристиці головного на той час зодіакального знака Тельця, стихією якого вважається найбільш матеріальна зі всіх стихій порівняно з повітрям, вогнем і водою – земля. Зодіакальний знак Тельця, в якому перебувала точка перетину екліптики та екватора від 4 300 до 2 150 р. до н.е., давні астрономи охарактеризували не лише як перший знак стихії землі, але й як символ планети Земля, у чому виявилось позиціонування Землі як складової

⁴⁰⁸ Цитовано з : Бондарчук Я.В. Історія релігійного мистецтва як відображення духовної еволюції людства в космічних циклах прецесії : монографія. Львів: ПП «Релігійне видавництво «Святих Володимира та Ольги», 2022. 928 с. С. 493.

частки всесвіту. Якщо в попередню добу Тельця, що тривала від 30 100 до 27 950 р. до н.е., чітко простежується перехід від культу хижаків до культу травоядних тварин, яких годує земля, первісна людина усвідомлює значення землі як основи життя ще задовго до виникнення землеробства, то в V – III тисячолітті до н.е. релігійне осмислення Землі, яке розвивалось протягом тисячоліть, як годувальниці тварин та людей і як останнього пристанища померлих набуває якісно нових форм. Людство завжди спостерігало зв'язок з небесним світом, але в добу неоліту внаслідок повсюдного поширення землеробства, яке повністю залежало від коловороту Сонця, цей зв'язок відчувається особливо гостро.

Усвідомлення Землі як частки світобудови, що взаємодіє з енергетикою Сонця, Місяця, зірок, спонукало до зведення мегалітичних структур, які стали глобальним нововведенням і однією з найхарактерніших ознак релігійного життя кінця V – III тисячоліття до н.е. Варто зазначити, що найдавніші мегалітичні храми Гебеклі-Тепе та Невали-Чорі, зведені у XI – IX тисячолітті до н.е., були винятковими, а не характерними будівлями того часу. Комплекс Гебеклі-Тепе, крім культів Сонця і сузір'їв, був призначений для поклоніння звірам-тотемам, Невали-Чорі – для поклоніння предкам. Мегалітичні структури V – III тисячоліття до н.е. мали інше призначення. Було б неправильно обмежувати їх поховальною та астрономічною функціями. Не було сенсу зводити величезні структури, на будівництво яких йшли роки ручної праці, якби їхня функція полягала лише в похованні високопоставлених осіб. Мегалітичні споруди не могли бути призначеними і лише для астрономічних спостережень, оскільки не раціонально було будувати кілька комплексів, розташованих недалеко один від одного. Для будівництва таких споруд була потрібна більша вага причина. Вона полягала у зв'язку з позаземним світом, точніше, в «підключенні» Землі до енергетики космосу, без чого неможливо було жити й отримати потойбічне вічне буття населенням Землі.

Отже, мегалітичні структури виконували принаймні три головних функції: усипальниць, астрономічних обсерваторій та, головне, релігійних центрів, призначених для акумуляції енергетики космічних об'єктів і поєднання її з енергетикою Землі. В культурах як дописемних народів, так і давніх цивілізацій IV – III тисячоліття до н.е., розвивається ідея поєднання («прив'язування») певних точок Землі, на яких будувались культові об'єкти, до небесних структур. Орієнтуючі мегалітичні структури на Сонце, Місяць і зорі, «підключаючи» їх до енергетики небесних світил, жреці-будівничі намагались забезпечити нерозривний сакральний зв'язок між земним і небесним світом. Оскільки на той час енергетичне начало не усвідомлювалось окремо від матеріального, вважалось, що чим більшою була споруда, тим більшим вважався її енергетичний потенціал.

Золотий вік мегалітичного будівництва припадає приблизно на період 4500 – 2 500 р. до н.е., який в основному збігається з часом перебування точки весняного рівнодення під зодіакальним знаком Тельця (4 300 – 2 150 р. до н. е.). У характеристиці Тельця – самого стабільного, інертного, сталого і матеріального знака – відобразились провідні ознаки архітектурної естетики IV – III тисячоліття до н. е.: домінування важкої кам'яної матерії над простором, величезні розміри, відсутність динаміки, непорушність, спрямованість на те, що споруда повинна стояти віки; давнім зодчим вдавалось це зробити. Мегалітичні структури можна умовно поділити на: поховальні кургани, кургани проходження (passage mounds), мегалітичні храми, сакральні земляні і кам'яні кола, ряди менгірів.

Одним з найбільш ранніх видів мегалітичних споруд були поховальні кургани. В результаті усвідомлення Землі як частки космосу виникають нові поховальні обряди, спрямовані на те, щоб вивести душу людини у вищий світ через взаємодію енергій Матері-Землі і небесних світил (Сонця, Місяця, зірок) з допомогою мегалітичних споруд. Льюїс Вільямс і Девід Пірс стверджують, що кургани «відображають і водночас являють собою

культурно специфічне вираження логічно створеного багаторівневого космосу»,⁴⁰⁹ що, очевидно, потрібно розуміти, як поєднання підземного, земного і надземного рівня світобудови. Входи до курганів вони розглядали як перехідні зони, у яких відбувається перетворення (переродження) померлих з допомогою вогню, для того, щоб перейти в інший рівень буття.⁴¹⁰ Мегалітичні поховальні споруди виявлено в різних точках давньої ойкумени. Особливого поширення вони набули на територіях Португалії, Франції (в регіоні Бретань), Англії, Шотландії, Ірландії. Зокрема, в Ірландії на сьогодні відомо близько 1 200 таких пам'яток.⁴¹¹ Племена, які населяли ці землі 5 000 р. до н. е., ховали небіжчиків у ямах. Із середини V тисячоліття до н.е. поховання набувають вигляду мегалітичних гробниць.

Одним з найбільш поширених видів поховальної споруди стали порталні гробниці – дольмени, що склалися з двох або більше стоячих каменів – менгірів, на яких покладено перекриваючий завершальний камінь («дах»). Всередині дольмену розміщувались поховальні камери з останками людей. Нині у світі нараховується близько 35 000 дольменів. 50% від цієї кількості знаходяться на Корейському півострові, де є цілі кладовища дольменів по 30 – 100 гробниць, які розташовані в безпосередній близькості одна до одної. Крім того, дольмени є у Великобританії, Франції, Ірландії, Нідерландах, Німеччині, Швеції, Португалії, Іспанії, Болгарії, Росії, Сицилії, Абхазії, Адигеї, Гренландії, Канаді, Індії, Індонезії та ін. Характерним прикладом порталної гробниці є Анта да Матанца (Anta da Matanca, Португалія) (рис. 4.1), що датується 2 900 – 2 640 р. до н.е.,⁴¹² та дольмен Пулнаброне (Poul nabrone, Poul na Brone, 4200 – 2900 р. до н.е.)⁴¹³ –

⁴⁰⁹ Lewis-Williams, David; Pearce, David (2005). Inside the Neolithic Mind: Consciousness, Cosmos and the Realm of the Gods. London: Thames and Hudson. P.171. In <https://en.wikipedia.org/wiki/Long_barrow> [11.04.2023].

⁴¹⁰ Там само. С. 182.

⁴¹¹ Доісторична Ірландія. URL: <https://t.ly/kBkKkY> (дата звернення: 25.04.2024).

⁴¹² Anta da Matanca. URL: <http://www.ancient-wisdom.com/portomatanca.htm> (дата звернення: 15.05.2021).

⁴¹³ Poul nabrone dolmen. In <<https://bit.ly/3jWzhYb>> [5.02.2023].

самий великий з 172 дольменів Ірландії після дольмену Брауншілл (Brownshill), розміщений на скелястому полі у графстві Клер. (рис. 4.2). Перекриваючий камінь («дах») Пулнаброне, який має 4 м довжини, 2–3 м ширини і 30 см товщини, підтримують 2 порталні камені заввишки 1,8 м. Для стабілізації конструкції використовується кам'яний насип. Між порталними каменями покладено так званий камінь-поріг, який відділяв сакральну зону поховальної камери від решти території. Під дольменом знайдено останки 22 дорослих і 6 дітей, кам'яні предмети, які датуються 3800 – 3200 р. до н.е.

У деяких дольменах, зокрема, в Кіллуні Море (Ірландія), поховальна камера вирівняна за північно-східним спрямуванням, у гробниці протоки Нокро (Ірландія) орієнтована на сонце в день зимового сонцестояння. Проте більшість дольменів не пов'язані з сонячними циклами і використовувались тільки як поховальні структури.

Водночас з дольменами у V – III тис. до н. е. значного поширення набули галерейні гробниці, у яких поховання здійснювались в галереях – коридорах, зведених з каменів-ортостатів, а також довгі камерні та безкамерні кургани – земляні насипи довжиною 20 – 90 м, у яких могло бути розміщено до 50 поховань, як, наприклад, в групі курганів Котсуолд-Северн (Cotswold-Severn Group).⁴¹⁴ До нашого часу по всій Західній Європі від Іспанії до Швеції збереглось 40 000 довгих курганів.⁴¹⁵ Тридцять п'ять довгих курганів розташовано в радіусі 30 – 35 км від мегалітичного комплексу Стоунхендж, що підтверджує сакральність території навколо цієї структури.

Одним з найдавніших камерних довгих курганів на території Західної Європи є курган Барненес (4500 – 4000 р. до н.е.), розташований у

⁴¹⁴ Field, David (2006). Earthen Long Barrows: The Earliest Monuments in the British Isles. Stroud: Tempus. P.13. In <https://en.wikipedia.org/wiki/Long_barrow> [11.03.2023].

⁴¹⁵ Hutton, Ronald (2013). Pagan Britain. New Haven and London: Yale University Press. P.40. In <https://en.wikipedia.org/wiki/Long_barrow> [11.03.2023].

західній Франції, на півночі округу Фіністер у Бретані (рис. 4.3).⁴¹⁶ Ця кам'яна споруда довгастої форми складається з 11 камер, у які ведуть окремі коридори. Згідно з радіо-вуглецевим аналізом гробниця будувалась у два етапи. Більш давня частина споруди, що складається з 5 поховальних камер, зводилась і використовувалась з 4 500 до 4 200 р. до н.е. Друга частина гробниці з шістьма поховальними камерами була зведена між 4 200 та 4000 р. до н.е. Загальна довжина споруди 72 м, ширина 25 м, висота 8 м, маса камення 13 – 14 тонн. За розрахунками фахівців, для зведення першої частини гробниці потрібно було 15 – 20 тисяч людино-днів або 200 робітників на три місяці.

Водночас з гробницями, не пов'язаними з річним рухом сонця, в IV тисячолітті до н.е. почали будуватися прохідні (коридорні) гробниці, у яких з поховальної камери назовні вів хід з кам'яних плит, призначений для того, щоб в особливі дні сонцестоянь і рівнодень в камеру потрапляло світло східного або західного сонця. У цей момент камені гробниці сприймалися як сакральні предмети, які синтезують енергії Матері-Землі та Сонця, що вважалось необхідним для переходу душі померлого в потойбічний світ. Типовим прикладом прохідної гробниці є найдовший курган Великобританії Уест Кеннет Лонг Барроу (West Kennet Long Barrow) зведений за 27 км на північ від Стоунхенджа, на крейдяному хребті у графстві Уілтшир. Курган почали будувати близько 3 600 р. до н.е. і використовували як гробницю приблизно 1000 років.⁴¹⁷ Довжина цієї мегалітичної гробниці 104 м, ширина 22,5 м, висота 3,6 м (рис.4.4). Для насипу було використано крейдяний щебінь взятий з рову, що утворився з обох боків від кургану. На східному кінці кургану є зведений із сарсенових каменів коридор, завдовжки 12 м, заввишки 2,4 м, від якого відгалужувалось 5

⁴¹⁶ Барненес. URL: <https://t.ly/Jqz4A> (дата звернення: 25.04.2024).

⁴¹⁷ West_Kennet_Long_Barrow. URL: https://en.wikipedia.org/wiki/West_Kennet_Long_Barrow (дана зв.: 15.05.2021).

камер, по дві з кожної сторони і одна в кінці (рис. 4.5). У чотирьох бічних камерах виявлено 46 поховань людей різного віку – від немовлят до старців. П'ята камера, розташована по головній осі кургану, залишалась пустою. Оскільки вхід до гробниці був зорієнтований, як і Стоунхендж, на північний схід, можна припустити, що ця камера була призначена для зосередження в ній пучка променів східного сонця в день літнього сонцестояння.

Наступним етапом у розвитку мегалітичних пам'яток стало зведення структур, пов'язаних не з культом померлих (хоча іноді ці структури використовувалися для поховань), а з двома головними культурами кінця IV – I тисячоліття до н.е. – Матері Землі та Сонця. Археолог Міхаель Дж. О'Келлі, який в 1962 – 1975 рр. керував наймасштабнішими розкопками Ньюгрейнджа, писав, що культ мертвих був лише однією з форм європейської неолітичної релігії, а інші неолітичні пам'ятники демонструють докази різних релігійних вірувань, які були орієнтовані на Сонце, а не на предків.⁴¹⁸ Це так звані кургани проходження (passage mounds), головним призначенням яких була акумуляція в камері, розміщеній у товщі землі, концентрованого пучка світла в особливі дні зимового та літнього сонцестоянь і весняного та осіннього рівнодень. Проникнення променя сонця в середину кургану сприймалось як містичне поєднання Матері-Землі та божества Сонця. Вони виступали як два світових начала: світле активне чоловіче та темне пасивне жіноче, що згодом знайшло яскравий вияв у поняттях давньої китайської філософії: Ян, субстанцією якого є Сонце, та Інь, субстанцією якого є Земля. Головне культове приміщення в курганах проходження робилось у глибині землі. Проникнення сонячного променя по коридору в центральну камеру ніби «підключало» Землю до Сонця – пульсуючого серця всесвіту. Подібну функцію підключення Землі до енергетики Сонця виконували на території

O' Kelly, Michael J. Newgrange: Archaeology, Art and Legend. London: Thames and Hudson. 1982. P. 122. In *List of archaeoastronomical sites by country*. <<https://bit.ly/3ZUquFv>> [9.03.2023].

Великобританії пагорби-маяки, коли на їхніх вершинах запалювались багаття, демонструючи фізичний зв'язок Землі з сонячними циклами, що Мати-Земля дає буття всьому живому лише за умови поєднання з сонячною енергією.

Кургани проходження будувались у різних точках Землі й мали різну орієнтацію, але більшість було орієнтовано на схід або захід сонця в дні сонцестоянь і рівнодень. Керкадо (Франція, 4700 – 4600 р. до н.е.⁴¹⁹) і Гавріні (Франція, 4000 – 3500 р. до н.е.⁴²⁰) – на східне сонце в середині зими, Табль де Маршан (Франція, 3900 – 3800 р. до н.е.⁴²¹) – на схід сонця в день літнього сонцестояння, Наут (Ірландія, 3500 р. до н.е.,⁴²²) – на східне сонце в день весняного рівнодення, Замбульєро (Португалія, 4000 – 3000 р. до н.е.⁴²³) – на сонце і повний місяць весною, Анта Тападао (Португалія, 3000 р. до н.е.⁴²⁴) – на схід сонця в день зимового сонцестояння, Мейсхау, Брин Челлі Ді (Великобританія) – на зимове сонцестояння.⁴²⁵

Одним з найдавніших курганів такого типу є курган Керкадо, зведений 4 700 – 4 600 р. до н.е.⁴²⁶ Діаметр його земляного насипу 40 м. Навколо нього розміщено 27 маленьких менгірів. У центрі кургану є чотирикутна камера розмірами 2,2 x 3,2 м, до якої веде прохід завдовжки 6,5 м, розділений на 5 менших камер. Вхід у камери, розташований на 32° на південь від сходу, майже точно орієнтовано на східне сонце в середині зими (рис.4.6).

Ще одним характерним прикладом кургану проходження, у якому немає поховання (отже, він однозначно призначався лише для ритуалів,

⁴¹⁹ Kercado (Passage Mound). In <<http://www.ancient-wisdom.com/francekercado.htm>> [15.02.2023].

⁴²⁰ Gavrinis (Gavr'inis) Megalithic Cairn, Brittany, France. In <<https://www.knowth.com/gavrinis.htm>> [15.02.2023].

⁴²¹ Table des Marchands. In <<https://bit.ly/3IsssXX>> [15.02.2023].

⁴²² Knauth. In <<http://www.ancient-wisdom.com/irelandknowth.htm>> [17.05.2021].

⁴²³ Great Dolmen of Zambujeiro. In <https://en.wikipedia.org/wiki/Great_Dolmen_of_Zambujeiro> [20.03.2023].

⁴²⁴ Anta do Tapadã (Passage Mound). In <<http://www.ancient-wisdom.com/portotapadao.htm>> [20.03.2023].

⁴²⁵ Passage Mounds (form and function). In <<http://www.ancient-wisdom.com/passagemounds.htm#cruciform>> [5.02.2023].

⁴²⁶ Kercado (Passage Mound). URL: <http://www.ancient-wisdom.com/francekercado.htm> (д. зв.: 17.05.2021).

пов'язаних з культом Сонця і Землі) є Курган Мейсхау (Maes Howe), зведений 3100 р. до н.е.⁴²⁷ Це один з найбільших курганів у Західній Європі (діаметр 35 м, висота 7,5 м) – символ досягнень неолітичних людей, далеких від центрів цивілізації. Структуру його внутрішніх приміщень чітко видно на зображенні, отриманому з допомогою лазерного сканування, зробленого студією цифрового дизайну при художній школі у Глазго (рис.4.7). За зовнішнім входом починається складений з кам'яних плит коридор завдовжки 11 м, заввишки 1,4 м і завширшки 1 м, який веде до центральної хрестоподібної камери (4,5 х 4,5 х 4,5 м), також складеної з ретельно підігнаних один до одного кам'яних блоків вагою до 3 тонн. У трьох стінах камери зроблено отвори заввишки 1 м, підняті над землею на рівні поясу, які ведуть до невеликих субкамер, Всі отвори закривались каменями, які тепер стоять біля них у спеціальних заглибленнях. Ці камені були точно підігнані по ширині, але по висоті були меншими на 50 см, тому світло потрапляло не в цілий отвір, а в його частину, що створювало більшу концентрацію пучка променів і було потрібно для ритуалів, пов'язаних з культом Сонця. Камеру розміщено таким чином, що за 20 днів до зимового сонцестояння, в день сонцестояння та 20 днів після нього світло потрапляло в кам'яний прохід і в камеру два рази на день. О п'ятій годині вечора сонячне світло заходило в камеру, в 17.15 – щезало, але через 15 хвилин, коли Венера з'являлась над Word Hill, світло знову потрапляло в камеру на дві хвилини. Прохід кургану є важкодоступним, оскільки його висота лише 0,9 м., що підтверджує сакральність місця.

Подібні зорієнтовані на сонце хрестоподібні камери, розміщені в товщі земляних насипів, мають три найбільших кургани – Наут, Даут і Ньюгрейндж, які входять до комплексу Бру на Бойн (Bru na Boinne) в долині

⁴²⁷ Maes Howe. URL: <http://www.ancient-wisdom.com/scotlandmaeshowe.htm> (дата зв.: 17.05.2021).

ріки Бойн в Ірландії. Найбільшим у цьому комплексі є прохідний курган Ньюгрейндж (New grange) (рис.4.8), зведений згідно з радіо-вуглецевим аналізом 3100–2900 р. до н.е.⁴²⁸ Висота кургану 19,5 м, діаметр – 85 м. Насип кургану, вага якого 280 000 тонн, складається з річкових каменів і білого граніту, що був доставлений за 50 миль. Грандіозний масштаб робіт робить Ньюгрейндж однією з найбільш видовищних пам'яток Європи.

Коридор завдовжки 19 м веде в хрестоподібну камеру (6,5 x 6 м), основу якої складають вертикально поставлені моноліти вагою від 20 до 40 тонн (рис.4.9). В центрі камери стоїть велика ритуальна чаша. Три бічні відділення, які надають камері хрестоподібної форми, мають кам'яні басейни. В центральній камері виявлено 5 поховань: 2 трупопокладення і 3 кремації, а також різні предмети: 7 кам'яних куль, 4 підвіски, намисто, 2 крем'яних списи і кістяне долото. Судячи з цих предметів, поховання були зроблені одночасно з побудовою Ньюгрейнджа. Згідно з легендою, завойовники території Ірландії – племена богині Дану поховали тут свого вождя і трьох його синів. Проте, поховальна функція не була головною для цієї споруди. Курган був розрахований не на одноразове, а на тривале використання. На зовнішній поверхні його перекриття розміщені чашоподібні знаки та канавки для стоку води. Так само і камені проходу мають нахил, щоб тримати прохід сухим.

Головне призначення споруди полягало в ритуальному проведенні променя Сонця в день зимового сонцестояння в середину кургану, що для людей того часу означало поєднання Матері-Землі з сонячним божеством. Архітектура Ньюгрейнджа цілком відповідала цій меті. Вхід орієнтований на південний схід, точно в напрямку сходу сонця в день зимового сонцестояння (рис. 4.10). Коридор вигинається з боку в бік уздовж усієї довжини і влаштований так, що рівень підлоги центральної камери є на тій

⁴²⁸ Newgrange – World Heritage Site. URL: [Newgrange](https://www.unesco.org/whs/en/newgrange) (дата звернення: 25.04.2024).

самій висоті, що й рівень стелі при вході (рис. 4.11). Сукупний ефект від особливостей проходу полягає в тому, що світло звужується по вертикалі і горизонталі в сконцентрований сфокусований пучок. Тонкий, як лезо кинджала, промінь проходить в камеру, яскраво освітлюючи її від 14 до 21 хвилини з 19 до 23 грудня. Перший дослідник Ньюгрейнджа Чарльз Валлансі назвав цю гробницю «печерою сонця». У ХХ ст. світло потрапляє в камеру через 4 хвилини після сходу сонця. Але розрахунки, засновані на прецесії землі, показують, що 3000 років до н.е. світло входило точно в момент сходження сонця і освітлювало задню стіну камери. На думку М.О'Келлі, до 2000 р. до н.е. Ньюгрейндж вже зовсім не використовувався як поховальна споруда, але продовжував використовуватись для культу сонця. Про це свідчить зведення навколо кургану кола з 37 великих каменів і сліди від 17 ритуальних вогнищ. Крім того, біля Ньюгрейнджа було збудовано ще 2 додаткових дерев'яних кола, призначених для спалення тварин, принесених в жертву сонячному божеству.

На території України не виявлено курганів проходження. Проте в деяких курганах III тисячоліття до н.е., як і в мегалітичних структурах Західної Європи, чітко виявляються ознаки культів Сонця і Землі. Такі кургани описує М. О. Чмихов у статті «Астрономія в житті первісного суспільства». «У середині насипів деяких курганів, – пише вчений, – трапляються особливі конструкції, які зайві з утилітарної точки зору, але вражають своїм космічним символізмом. Це, наприклад, кромлехи – суцільні кільця з каменю, що оточують одне або кілька поховань. Символізм кромлеха загальновідомий – у ньому втілюється образ сонячного кола. Деякі кромлехи мають проходи в місцях, повернутих до основних сторін горизонту... В пізньотрипільському кургані (кінець III тисячоліття до н.е.), в якому кромлех мав інтервали, орієнтовані на схід і на захід, у східному інтервалі було покладено скульптурне зображення

бика – тварини, що була в давнину одним з найпоширеніших космічних символів»⁴²⁹ (рис. 4.12). Розміщений у пізньотрипільському кургані кромлех (символ Сонця) та покладена в ньому скульптурна голова бика (символу землі) образно втілювали ту саму ідею, що й кургани проходження в Західній Європі – поєднання енергій Сонця і Землі, без чого неможливе існування як живих людей, так і перехід душ померлих у інший потойбічний духовний світ.

Важливу роль у релігійних культурах IV – III тисячоліття до н.е. відігравали зведені з каменів, землі, або дерев'яних колод сакральні кола – кромлехи та хенджі, які фактично виконували ту саму функцію, що й кургани проходження. В особливі дні в момент сходу Сонця, Місяця, зірок у проходи цих структур попадав промінь світла, що означало священне поєднання Землі з небесними світилами. Постійно спостерігаючи за сходженнями Сонця на горизонті, люди не могли не помітити, що точки його сходу пересуваються кожний день. Крок Сонця за добу було помітити важко, того що він дорівнював діаметру вказівного пальця, поставленого навпроти горизонту. Утім це можна було зробити. Очевидно, з цими астрономічними спостереженнями, як пише М. О. Чмихов, пов'язано усвідомлення «поняття градусного виміру простору».⁴³⁰ За рік Сонце проходило 360° – ціле коло. І кам'яні, і земляні кола символічно передавали штучну лінію горизонту, на якій особливо позначались точки сходу Сонця в дні сонцестоянь і рівнодень, співпадаючи з видимими точками сходу на природній лінії обрїю. В земляних колах, у місцях, які позначали ці точки, робили проходи. В кам'яних колах ці точки позначали особливі камені. Якщо жрець стояв

⁴²⁹ Чмихов М. О. Астрономія в житті первісного суспільства (до питання про час утвердження астрономічних знань). *Українське небо. Студії над історією астрономії в Україні: збірник наукових праць* / за заг. ред. О. Петрука. Львів : Інститут прикладних проблем механіки і математики ім. Я.С. Підстригача НАН України, 2014. 767 с. С. 20 – 29. С. 22 – 23.

⁴³⁰ Там само. С. 27.

посередині кола на світанку чи на заході сонця, він бачив світило над визначеним каменем або між двома визначеними монолітами. Найважливішим сакральним моментом вважалась та мить, коли сонячний диск своїм нижнім краєм торкався лінії горизонту.

На території Німеччини, Австрії та Хорватії шляхом спостереження з повітря виявлено 250 доісторичних кіл. Археологи дослідили лише близько 10 % з них. Найдавнішим земляним колом, зведеним 4600 – 4400 р. до н.е., вважається Гозекське коло, виявлене в 1991 р. з літака в Центральній Німеччині, на території Саксонії, і досліджене вченими Галле-Віттенберзького університету в 2002 році.⁴³¹ Залишки початкової конфігурації свідчать, що Гозекське коло (D – 75 м) складалось з 4 концентричних кіл, кургану, рову і двох дерев'яних палісадних кілець, в яких було зроблено 3 воріт, відкритих на північ, південний схід і південний захід (рис.4.13). При зіставленні даних супутникової системи глобального позиціонування (GPS) було виявлено, що північний прохід позначав астрономічний меридіан, а два південних проходи – точки сходу і заходу Сонця у день зимового сонцестояння. Стоячи в центрі кола в цей день, через них можна було бачити схід і захід Сонця. При розкопках Гозекського кола виявлено сліди ритуальних вогнищ, кістки тварин і людей, а біля південно-східного проходу безголовий скелет, можливо, результат жертвоприношення. Фрагменти кераміки, на яких збереглись два види лінійних візерунків, свідчать, що ця структура була зведена представниками культури некільчастої кераміки (спадкоємицями культури лінійно-стрічкової кераміки), яка існувала на території Східної Німеччини, Австрії, Чехії, Польщі 4 600 – 4 400 років до н.е.⁴³²

Майже одночасно з Гозекським колом, 4 500 р. до н.е. на території південного Єгипту було зведено кам'яне коло Набта Плайя. (рис.4.14). Нині

⁴³¹ Гозекське коло. URL: <https://t.ly/OvAMb> (дата звернення: 25.04.2024).

⁴³² Культура некільчастої кераміки. URL: <https://t.ly/Vfрca/> (дата звернення: 25.04.2024).

пам'ятка знаходиться в серці Нубійської пустелі, але колись клімат тут був більш вологим, що давало можливість жити в цій місцевості людям. Структура призначалась для визначення літнього сонцестояння. Археологічні знахідки вказують на те, що околиці Набта-Плаї в той період були населені залежно від сезону, імовірно влітку, коли в озері був високий рівень води.⁴³³ Навколо центральної частини споруди, яка складається з шести каменів розміщується ще 30 її складових елементів, а під нею, на глибині 4 м, знайдено вирізьблений на камені рельєф, що підтверджує сакральність структури.

Наприкінці IV – на початку III тисячоліття до н.е. розпочалось будівництво Стоунхенджа. Дослідження показали, що перша фаза зведення цієї грандіозної пам'ятки датується 3020/3000 – 2935/2910 р. до н.е.⁴³⁴ Спочатку будівничі вирили великий кільцевий рів, викидаючи землю двома валами по обидва боки. Зовнішній вал мав ширину 2, 5 м, висоту 50 – 80 см, діаметр 115 м. З внутрішнього боку від нього було кільце неглибоких ям (завширшки 3 – 6 м, завглибшки 1, 3 – 2, 1 м), які служили кар'єрами для насипу та невдовзі були засипані обвалами, побутовим сміттям і кирками з оленьчих рогів. Кільце валу залишили незамкнутим на північному сході, щоб можна було входити всередину структури. Внутрішній вал, насипаний з крейди, діаметром 100 м, завширшки 6 м, заввишки 1, 8 м, став сакральним кільцем. Чотири камені, поставлені всередині кола, утворювали прямокутник, перетин діагоналей якого визначав центр кола (рис.4.15). На північному сході зроблено вхід. За 30 м від нього, на одній лінії з центром вкопано в землю так званий П'ятковий камінь з пісковика-сарсену заввишки 6 м, вагою 35 тонн. Він вказував точку сходження Сонця в день літнього сонцестояння. Якщо на світанку в цей день стояти в центрі кола, можна бачити, як сходить сонце у проході трохи лівіше від

⁴³³ Набта Плаїя. URL: <https://shorturl.at/zFLNS> (дата звернення: 25.04.2024).

⁴³⁴ Stonehenge. URL: <https://www.britannica.com/topic/Stonehenge> (дата звернення: 25.04.2024).

П'яткового каменю. Аналогічне спрямування на східне сонце в день літнього сонцестояння мало сакральне коло Даррінгтон Уоллс, зведене в 2500 р. будівничими Стоунхенджа за 3,2 км від цієї структури.⁴³⁵

По периметру внутрішнього краю валу Стоунхенджа було зроблено 56 лунок (завширшки 0,8 – 1,8 м, завглибшки 0,6 – 1 м), названих на честь їх першовідкривача «лунками Обрі». Лунки використовувались для поховання кісток після кремацій небіжчиків. Спочатку лунки засипали крейдою, але згодом крейду неодноразово виймали і знову засипали, змішуючи при цьому з людськими кістками, підданими кремації, і з попільом з ритуальних вогнищ; у деяких лунках було знайдено ритуальні предмети, зокрема, булаву. Крім лунок, більше 30 людських останків виявлено в рові та в середині внутрішнього валу. Найбільш ранні кремації, знайдені в зоні Стоунхенджа, датуються 3030 – 2 880 р. до н.е., найбільш пізні останки жінки 2 570 – 2340 р. до н.е. Загалом у Стоунхенджі було поховано близько 240 чоловік. Ці факти підводять до висновку, що з самого спочатку Стоунхендж виконував дві головних, пов'язаних між собою функції: сакральної поховальної структури і мегалітичного храму поклоніння Сонцю. Поява сонячного світила у проході Стоунхенджа в день літнього сонцестояння позначала важливу точку часового відліку, від якої відраховували початок різних польових робіт. Водночас потрапляння світла в центр сакрального кола в момент, коли нижній край диска торкався лінії горизонту, означало містичне поєднання Матері-Землі та Сонця, «підключення» енергетики Землі до енергетики всесвіту, без чого був неможливий перехід померлих у надземне потойбічне буття.

Близько 2640/2500 р. до н.е. настає друга фаза будівництва Стоунхенджа. В цей час зведено подвійне коло з 82 голубих каменів-долеритів вагою до 5 тонн кожний. У подвійному колі камені були

⁴³⁵ Даррінгтон Уоллс. In <https://bit.ly/3JUWUuX> [9.02.2023].

поставлені на відстані 10,5 м від центру і на 1,8 м один від одного так точно, що за ними можна було провести радіуси в центр споруди. Вхід у коло, позначений більшим розривом між долеритами, містився на північно-східній ділянці, зберігаючи головну орієнтацію на П'ятковий камінь. Його верхівка майже збігалася з точкою сходу Сонця на горизонті в день літнього сонцестояння (рис.4.16).

Всі складові структури Стоунхенджа (земляне і кам'яне кільце, прямокутник з чотирьох каменів усередині нього і 6 каменів назовні) були розміщені таким чином, що створювали ще 10 напрямків, які вказували на точки сходу і заходу Сонця і Місяця на горизонті в інші особливі дні. «Давні астрономи, – пише О. А. Гурштейн, – ще не могли вимірювати видимі переміщення світил у будь-якій частині небозводу. Вміння вимірювати положення світил високо над горизонтом потребує рухомих приладів і знання системи небесних координат. Астрономи Стоунхенджа фіксували положення Сонця і Місяця лише на лінії горизонту в моменти сходу і заходу».⁴³⁶ Саме ці моменти, коли диски світил торкалися нижнім краєм лінії обрїю, вважались найважливішими миттями сакрального поєднання земного і небесного світу. У 1958 р. в південно-західній ділянці кола була виявлена велика пуста яма, що могла вмістити широкий плоский вівтарний камінь, можливо, той самий, який нині лежить недалеко від центру і за традицією називається «вівтарем». Цей камінь є найбільшим з не сарсенових каменів, використаних для будівництва Стоунхенджа. Його розміри 4,8 x 4 x 0,5 м. Унікальний він ще й тим, що це дрібнозернистий блідо-зелений пісковик з великими вкрапленнями слюди, від чого його поверхня має типовий слюдяний блиск. Якщо долеритові камені привозили у Стоунхендж із Преселлі в Уелсі, а сарсенові – з Марлборо Даунс за 25 км

⁴³⁶ Цитовано з : Бондарчук Я.В. Історія релігійного мистецтва як відображення духовної еволюції людства в космічних циклах прецесії : монографія. Львів: ПП «Релігійне видавництво «Святих Володимира та Ольги», 2022. 928 с. С. 525.

від будівництва, то цей довелося везти з червоно-вапнякових коуштонських пластів, що знаходилися за 50 км від пресельських кар'єрів. Про використання його для жертвоприношень свідчить висока концентрація в ньому окису заліза.⁴³⁷ Розміщення його на одній осі з входом підтверджує важливу роль цього мегаліту в релігійних ритуалах.

Близько 2470/2400 р. до н.е. розпочався третій етап будівництва Стоунхенджа (рис. 4.18). Подвійне коло з долеритів було розібрано. Голубі камені замінили 80 сарсенових валунів вагою від 25 до 50 тонн, привезені з Марлборо Дунс. Сарсенові камені розміщено на місці їх попередників, але за іншим принципом. Замість внутрішнього кола навколо священного центру споруди поставлено півколом 5 окремих трилітів, висота яких наростала від крайніх (6 – 6,5 м) до центрального (7,2 м). Півколо відкривалося на північний схід і було орієнтовано так, що його головна вісь збігалася з віссю Стоунхенджа I та Стоунхенджа II, яка йшла від центру до П'яткового каменя (точки сходу Сонця в день літнього сонцестояння). Навколо півкола трилітів зведено кільце діаметром 33 м з 30-ти вертикально поставлених каменів заввишки 5,5 м, перекритих горизонтальними перемичками, довжина яких 3,2 м, ширина 1 м, товщина 0,8 м. Перекриття зроблено з допомогою особливих конструкцій, коли у вертикальній опорі робився виступ, а в горизонтальній – «гніздо». Всі камені ідеально обтесано з врахуванням зорових ефектів: верхні площини були опуклими, а нижні – вигнутими догори. Вертикальні стовпи кам'яних арок внутрішнього півкола було поставлено так близько один від одного, що просвіти між ними були завширшки лише 30 см. Коли дивилися крізь них, поле зору дуже звужувалось і погляд точно спрямовувався на точки сходу і заходу Сонця на горизонті в дні сонцестоянь і рівнодень. Так само позначались точки сходу і заходу Місяця. Якщо будівничі Стоунхенджа I та II

⁴³⁷ Стоунхендж. URL: ancient-wisdom.com/englandstonehenge.htm (дата звернення: 28.09.2015).

отримували потрібний напрямок, стоячи в одній точці посеред кола і дивлячись поверх іншої, будівничі Стоунхенджа III могли спостерігати 8 сходів і заходів Сонця і Місяця крізь високі кам'яні арки. Ці моменти були дуже важливими для задоволення духовних потреб у поклонінні нічному і денному світилу.

Крім поклоніння Сонцю і Місяцю, на всіх етапах свого функціонування Стоунхендж задовольняв потреби людей як поховальна структура. Зв'язок Стоунхенджа з поховальним культом доводять не лише виявлені в ньому останки 240 людей, але й 17 підземних дерев'яних та кам'яних будівель, знайдених з допомогою радарів та магнітних вимірювальних приладів на глибині 3 метри в радіусі кількох кілометрів від Стоунхенджа. Час їхнього функціонування припадає на другий і третій етапи його будівництва. Однією з найцікавіших є дерев'яна споруда завдовжки 30 м, зведена за 3 км від Стоунхенджа 2 400 років до н.е. На думку дослідників, у таких спорудах проводилися різного роду ритуали, пов'язані з похованнями померлих. Про це свідчить сам принцип зведення їх глибоко під землею. Проте, важливу роль у поховальних обрядах відігравали й наземні структури. За 3 км на схід від Стоунхенджа Коллінз Ричард та Джошуа Поллард знайшли кам'яний моноліт завдовжки 2,8 м, а біля нього отвір, у який він був вставлений, і кілька залишків поховань з інвентарем. У такому оточенні кам'яний монумент міг сприйматися як вмістилище духів предків. Особливою знахідкою був кусочок гірського кришталю, привезений з далеких Альп. Це підтверджує, що Стоунхендж та розташовані недалеко від нього інші мегалітичні структури були священними місцями не лише для паломників з Великобританії, але й з материка.

У Вірменії виявлено кромлех Зорац Карер (Караундж), розміщений на гірському плато на висоті 1770 м над рівнем моря, в ущелині ріки Дар, недалеко від м. Сісіан. Точного датування пам'ятки немає. Фахівці з

Інституту Близькосхідної археології Мюнхенського університету стверджують, що Зорац Карер був переважно некрополем середнього бронзового віку (2600 – 2500 р. до н.е.). Вірменський астроном Парис Геруні вважає, що Зорац Карер був храмовим комплексом і датує структуру від 5 600 до 2 500 р. до н.е.⁴³⁸ Центром комплексу є кам'яний курган, збоку якого розміщена ще одна гробниця у вигляді кам'яної скрині. Отже, безсумнівно Зорац Карер був поховальною структурою, місцем, яке служило мостом між небом і землею в циклічній мандрівці душі по колу життя, смерті і нового відродження в потойбічному світі. Але цим функції комплексу не обмежувались, про що свідчать особливості його композиції. Навколо кургану поставлено більше двохсот базальтових каменів висотою 1,5 – 2,8 м, вагою до 8,5 тонн, які утворюють складну фігуру. З висоти пташиного польоту вона нагадує яйце з двома проходами на протилежних сторонах (рис.4.19). Овал-яйце, розміри якого 43 x 37 м, складається з 39 каменів. Усередині овалу дуга з каменів, прогнута до заходу, підкреслює його головну орієнтацію по осі захід-схід.

Від овалу на північ і південь відходять 2 ряди каменів Північний ряд іде 172 м на північ та повертає на захід і продовжується ще 40 м. Цей ряд нараховує 71 камінь, з яких 43 мають у верхній частині отвори діаметром 5 см. Південний ряд іде 160 м на південь та повертає так само на захід і продовжується ще 40 м; нараховує 69 каменів, з яких 27 з отворами. На думку арстофізика з Бюраканської обсерваторії Ельми Парсанян, яка досліджувала комплекс у 1980-ті роки, камені з отворами вказують на певні точки на горизонті сходження Місяця та сходу і заходу Сонця в дні літнього та зимового сонцестоянь. У 1990-ті роки дослідження Е. Парсанян продовжив Парис Геруні і дійшов такого ж висновку, що камені комплексу Зорац Карер могли бути астрономічними інструментами. Виявлення

⁴³⁸ Зорац Карер. URL: <https://shorturl.at/rzBT9> (дата звернення: 26.04.2024).

поблизу комплексу тонкого обсидіанового скла підтверджує цю версію. Його могли вставляти в отвори каменів для збільшення, що перетворювало їх на своєрідні телескопи. На думку вчених, отвори в каменях визначали точки перетину азимутів Сонця і Місяця в день весняного рівнодення, давали можливість спостерігати Сонце не лише в момент сходження на світанку, але й у полудень у zenіті та в інші часи протягом дня літнього сонцестояння. Камені без отворів могли використовуватись, щоб встановити кут зору. Згідно з версією П. Геруні, комплекс Зорац Карер виконував функції храму вірменського бога сонця Арі та астрономічної обсерваторії.⁴³⁹ Цю думку підтримав астрофізик, доктор фізико-математичних наук Мігран Варданян, який ініціював і очолив у 2010 р. експедицію Оксфордського університету для дослідження Зорац Карера. Він переконаний, що цей комплекс може бути найстарішою обсерваторією світу, вік якої за приблизними підрахунками 7 500 років.

Релігійний синкретизм культів сонці і землі виявляється в мегалітичних храмах IV – III тисячоліття до н.е. На території Фінляндії зводились так звані церкви велетнів. Нині їх залишилось сорок. Більшість з них датується 3500/3000 – 2000/1800 р. до н.е. Це прямокутні або овальні насипи з валунів, розміри яких коливаються від 20 до 70 м. Дверні отвори церков звернені на світанок і захід сонця під час сонцестоянь. Одна з найбільших церков Кастелі Раахе (58 x 36 м) в районі Юліпя в Остроботнії має форму прямокутника із заокругленими кутами. У ній є 5 проходів,

⁴³⁹Зорац Карер. URL: <https://shorturl.at/rzBT9> (дата звернення: 26.04.2024).

орієнтованих на схід і захід Сонця в день зимового сонцестояння, на схід сонця за 11 днів до весняного і осіннього рівнодення, на захід сонця в середині літа.⁴⁴⁰

Одним з найяскравіших прикладів втілення релігійно-світоглядних ідей в архітектурному образі споруди є храми, зведені на островах Мальта і Гозо від 3300 до 3000 р. до н.е.: Таршин, Мнайдра, Хараг Кім, Джгантія. Проходи храмів зорієнтовані на східне сонце в день зимового сонцестояння. Крім того, оригінальні плани храмів з двома парами півкруглих апсид, розташованих симетрично одна проти одної, і однією завершальною апсидою на західному кінці храму, асоціюються з узагальненими контурами лежачої могутньої жінки (богині Матері-Землі), скульптурні зображення якої знайдено в храмах Мальти (рис.4.20). Особливо виразною є скульптура жінки, що лежить на животі, притулившись до землі з піднятими вгору зігнутими в ліктях руками. Вірогідно, що саме такий скульптурний образ жіночого божества став основою для архітектурного образу храму (рис.4.21).

Підсумовуючи огляд мегалітичних споруд V – III тисячоліття до н.е., варто акцентувати, що вони знаменували початковий етап культового будівництва, коли давні зодчі починали шукати способи втілення в плані та об'ємно-просторовому рішенні сакральної будівлі відповідності символам головних об'єктів поклоніння. В основу їх плану покладено символ Землі – прямокутник або символ Сонця – коло. На ранньому етапі будівництва (V – IV тис. до н.е.) переважали прямокутні форми (довгі кургани), що можна пояснити домінацією культу Землі у зв'язку з утвердженням землеробства. Починаючи III тисячоліття в мегалітичному будівництві починає переважати модуль кола, що зумовлюється поширенням культу Сонця внаслідок розвитку астрономії та спостережень за річним рухом Сонця і

⁴⁴⁰ Список астрономічних місць за країнами. In < <https://bit.ly/3ZUquFv> > [03.2023].

переміщенням точки сходу Сонця в день весняного рівнодення.⁴⁴¹ Якщо в курганах переважала увага до матеріальної стихії землі (для чого і зводились величезні насипи ґрунту), то в сакральних колах, у більшості з яких немає земляних насипів, увага зосереджувалася на сонячному світлі, відбувалось поступове переміщення сакрального акценту з матеріальної субстанції землі на енергетичну субстанцію – Сонце. Найдавнішими були земляні хенджі. Але майже одночасно почали будувати структури, в яких земляні вали поєднувались з кам'яними колами та суто кам'яні кола без земляних валів. Переміщення релігійних акцентів у духовній еволюції суспільства із культу Землі на культ Сонця відобразилось у поступовому переході точки весняного рівнодення із зодіакального знака Тельця, стихією якого вважається земля, в зодіакальний знак Овна, стихією якого вважається вогонь, а планетою в екзальтації – Сонце.

4.2. Відображення культів Матері-Землі, Сонця та сил природи в мистецтві Трипільської культури

Трипільська культура була поширена на території близько 190 км², на теренах сучасної України, Молдови та Румунії, від Дніпра до Південно-Східного Прикарпаття, від Полісся до Чорного моря і Балкан. У 2003 р. як поселення трипільської культури ідентифіковано близько 3000 пам'яток.⁴⁴² Тільки в Україні (станом на 2014 р.) їх виявлено понад дві тисячі.⁴⁴³ Жодна з європейських землеробських культур не могла зрівнятися з трипільською за чисельністю та темпами росту населення, яке в IV тисячолітті до н.е. становило приблизно 400 000 – 2 000 000 осіб.⁴⁴⁴ Трипільці жили як у

⁴⁴¹ Бондарчук Я.В. Вплив культів Сонця і Землі на об'ємно-просторове рішення земляних та кам'яних сакральних структур V – III тисячоліття до н.е. Культура України. Харківська державна академія культури, 2019. С. 102 – 105. С. 114.

⁴⁴² Cucuteni-Trypillian_ culture, URL: https://en.wikipedia.org/wiki/Cucuteni-Trypillian_culture (д. зв: 28.09.2015).

⁴⁴³ Трипільська культура. URL: <https://bit.ly/3wWP7mH> (дата звернення: 30.05.2021).

⁴⁴⁴ Трипільська культура. URL: <https://bit.ly/3wWP7mH> (дата звернення: 30.05.2021).

невеликих розташованих за 3 – 4 км один від одного поселеннях, що склалися з кількох родів, так і у великих «протомістах» площею до 450 га, населення яких являло собою племінний союз і досягало 15 – 20 тисяч чоловік. У IV тисячолітті до н.е. трипільцями були створені найбільші населені пункти Європи того часу: Тальянки (450 га), Майданець (300 га), Доброводи (250 га),⁴⁴⁵ які можна порівняти з близькосхідними містами, хоча в них не виявлено ознак, які відрізняють село від міста (ремісничих кварталів, культових комплексів). Дослідження одного з таких протоміст біля с. Небелівка Кіровоградської області, де з 2009 р. працюють українські та британські археологи під керівництвом Михайла Відейка та Джона Чапмена, показало, що це поселення площею 300 га мало чітку внутрішню структуру, до якої входили дороги, рви, печі для випалу глиняних виробів. Між ними знаходились незаймані ділянки, які зв'язували окремі групи будинків і громадських споруд.⁴⁴⁶

Дослідження поселень Бернашівка, Городськ, Троян-Дялул-Вей (Румунія) свідчить, що через певний час трипільці спалювали свої поселення, приносячи свої домівки і все, що в них було, в жертву богам, і перебирались на нове місце. «Розташування будівель на поселенні одна біля одної, – пише Н.Б. Бурдо, – дані стратиграфії та типологічний аналіз кераміки дозволяють стверджувати, що всі житла на поселенні горіли одночасно. Ймовірно, спалювання селища, яке залишили його мешканці, можна розглядати як велике жертвоприношення, яке періодично відбувалося протягом усього часу існування трипільської культури».⁴⁴⁷ Характерною особливістю багатьох трипільських поселень було центричне планування, при якому будинки розташовувались одним або кількома

⁴⁴⁵ Кравич Д. П., Овсйчук В. А., Черепанова С. О. Українське мистецтво. Навч. посібн. в 3 ч. Ч. 1. Львів: Світ, 2003. 256 с. С. 64.

⁴⁴⁶ Небелівка (протомісто). URL: <http://surl.li/szvgi> (дата звернення: 26.04.2024).

⁴⁴⁷ Бурдо Н.Б. Сакральний світ трипільської цивілізації. Київ, 2005. 305 с. С. 42. URL: https://shron1.chtyvo.org.ua/Burdo_Nataliia/Sakralnyi_svit_trypilskoj_tsyvilizatsii.pdf? (дата зв.: 27.04.2024).

колами навколо круглої площі. Наприклад, у поселенні Веселий кут будинки утворюють одне коло, у Гарбузині – два кола, у Мирополі – три кола, у Володимирівці – п'ять кіл, у Петрені (Молдова) – десять концентричних кіл (рис. 4.22). Одним з найбільш вивчених є поселення в урочищі Коломийщина I біля с. Халеп'я в районі м. Трипілля Обухівського району (рис. 4.23). Згідно з реконструкцією поселення Т. Пассек, близько 30 будівель були розташовані по колу діаметром 170 метрів. Всередині цього великого кола простежувалося ще одне коло діаметром 50 – 60 метрів, в якому нараховувалося 8 споруд.⁴⁴⁸

Планування поселень з круглою площею в центрі обумовлювалось як утилітарними, так і релігійними потребами. Відсутність повіток для тварин біля жител трипільців свідчить, що загоном для худоби служила кругла площа в центрі поселення. Але оточену будівлями площу, яку використовували для вберігання домашніх тварин від хижаків, можна було зробити і прямокутною. Домінування модуля кола визначалось культом Сонця, який відігравав одну з провідних ролей у релігійному житті трипільців. Площа була центром круговерті людського буття і головним культовим центром поселення, який ніби невидимою віссю пов'язував людей з вищими небесними силами. Корова, віл і, особливо, бик були основою трипільського стада і вважались священними. Культ бика, який ще з часів верхнього палеоліту був символом чоловічої запліднюючої сили семантично парним до культу жінки-матері, з розвитком землеробства синтезувався з культом Матері-Землі, що в свою чергу пов'язувало його з культом Сонця.

Провідна роль культів Сонця і Матері-Землі в духовній культурі трипільців виявляється у плануванні та декоруванні жител і храмів, які

⁴⁴⁸ Трипільське поселення Коломийщина I. URL: https://mound.io.ua/s2285900/tripilske_poselennya_kolomiyshchina_i (дата звернення: 28.09.2015).

будувались з дерева, обмазувались глиною і розмальовувались яскравими фарбами. Модель хати, знайдена у Володимирівці, демонструє різнокольоровий розпис з червонуватих, жовто-брунастих, рожевих і чорних смуг. У багатьох камерах-кімнатах було виявлено вівтарі, які фактично перетворювали житла на сімейні культові споруди. Вівтарі мали форму хреста (символу Сонця), або чотирикутника (символу Землі), зорієнтованого по чотирьох сторонах світу, що асоціювались з чотирма порами року, дня та віку людини (рис.4.24).

Унікальне святилище аграрного культу було відкрито у с. Сабатинівка на Південному Бузі (рис. 4.25). Культова споруда була реконструйована керівником розкопок М.Л. Макаревичем, а Т.Г. Мовша запропонувала свою версію, як міг проходити в ній обряд випікання хліба. Хоча ця реконструкція зазнала критики,⁴⁴⁹ наведемо її як один із можливих варіантів ритуального дійства, що відбувалось у цьому приміщенні, культовий статус якого не піддається сумніву. Святилище являло собою велику споруду з дерева і глини площею 70 м², що складалася з вузького коридорчика і власне святилища, простір якого можна умовно поділити на дві половини. У ближчій від входу половині не було ніяких предметів, а в більш дальній виявили 5 зернотерок, піч на круглому постаменті, біля неї посудину, декоровану стилізованим скульптурним зображенням жіночих грудей. Ще далі, біля торцевої стіни, стояв вівтар-жертвник завдовжки 6 м. Біля нього стояв своєрідний трон-крісло, зі спинкою, яка нагадувала стилізовані роги бика. Зернотерки і піч свідчать, що святилище могло бути призначене для ритуального випікання хліба, яке проводилось сімома жінками: п'ять жінок розтирали зерно і замішували тісто, шоста випікала хліб, а сьома, головна, можливо, жриця сиділа на троні біля вівтаря і керувала обрядом. Важливою деталлю трону жриці була та, що його спинка

⁴⁴⁹ Бурдо Н.Б. Сакральний світ трипільської цивілізації. Київ, 2005. 305 с. С. 68-69. URL: https://shron1.chtyvo.org.ua/Burdo_Nataliia/Sakralnyi_svit_trypilskoj_tsyvilizatsii.pdf? (дата зв.: 27.04.2024).

завершувалась стилізованим зображенням бичачих рогів. Це підтверджує тісний зв'язок культу Матері-Землі з культом бика. Подібні трони, завершені бичачими рогами, служили сидіннями для трипільських скульптурок богині плодючості або Матері-Землі (рис. 4.26). «У трипільській культурі, – пише М. О. Чмихов, – знайдені статуетки на крісельцях, виготовлених у вигляді стилізованих биків. Статуетки уособлювали богиню плодючості, яка може бути порівняна з грецькою Деметрою».⁴⁵⁰ Деметра в перекладі з грецької мови означає «земля-мати». Якщо у святилищі в Сабатинівці звершувався ритуал випікання сакрального хліба, присвячений Матері-Землі, не дивно, що під час цього дійства жриця сиділа на троні з рогатою спинкою. Крім глиняних кріселець з бичачими рогами, в якості тронів скульптурок Матері-Землі використовувались також лобні частини черепів биків, відомі з поховань трипільської культури. На вівтарі у сабатинівському святилищі лежало 16 жіночих скульптурок, які, виходячи з їх символічного орнаменту, використовувались у магії родючості землі. На деяких фігурках трипільської культури нанесено ромбічно-меандровий орнамент, що ще з часів палеоліту сприймався як символ блага і достатку. На поверхні інших скульптурок видно відбитки зерен або ромби, розділені навхрест на 4 частини, в кожній з яких відбиток зерна (рис. 4.27). Тіла і ноги статуеток прокреслені так званими «лініями життя», які асоціюються зі змією – душею землі. Кінцівки ніжок звужуються в гострий кут, що дає можливість вставляти їх в землю або долівку.

Велике святилище (60 м x 20 м), виявлене в трипільському поселенні біля с. Небелівка, особливо цікаве в тому плані, що демонструє тісний зв'язок культу Матері-Землі з культом Сонця (рис. 4.28). Будівля мала два поверхи і була оточена галереєю. Вхід завширшки 1,7 м знаходився на

⁴⁵⁰ Чмихов М. О. До історії вивчення проблем знаків зодіаку / Українське небо. Студії над історією астрономії в Україні: збірник наукових праць за заг. ред. О. Петрука. Львів: Інститут прикладних проблем механіки і математики ім. Я.С. Підстригача, 2014. С. 31 – 38. С. 35

рівні другого поверху. В середині святилища було 4 приміщення і коридор. Стелю підтримували численні колони-стовпи. Стіни і підлоги були пофарбовані в червоний колір, що вказує на культ Сонця. Про культ Сонця свідчить і хрестоподібна форма глиняних вівтарів. На вівтарях було знайдено залишки обпалених кісток принесених у жертву баранів, а також жіночі скульптурки, очевидно, пов'язані з культом Матері-Землі⁴⁵¹ (рис. 4.29).

Варто акцентувати, що в жіночих скульптурках трипільців, які в інших землеробських народів V – III тисячоліття до н.е., яскраво виявляється синтезування культу Жінки-Матері з культом Матері-Землі. З допомогою жіночих скульптурок збільшувалась родючість землі. Жіночі статуетки вставляли або закопували у землю, щоб надати їй плодючості, вдихнути в неї особливу силу материнства, яку вона потенційно має, але яку можна збільшити. Наприклад, у поселенні Майданець (Majdenets) біля одного з будинків знайдено яму, в якій було 10 глиняних фігурок. У свою чергу земля збільшувала магічну силу жіночих скульптурок. У трипільських поселеннях трапляються скульптурки матері з дитиною та жіночі фігурки, на яких нанесено символи зернових культур. Зерна пшениці виявлено у складі глини, з якої ліпили фігурки жінок. Це свідчить, що глину замішували на зернах, а можливо, на муці. Оскільки вагітність жінки уподібнювалась визріванню зерна в утробі землі, на животах або на спинах багатьох фігурок є символи засіяного поля – ромб або косо поставлений квадрат, розділений навхрест із симетричними крапками (зернами). Подібні зображення трапляються і на скринях для зберігання зерна.

Варто зазначити, що культу Великої Богині-Матері передував культ двох Великих Богинь, який, своєю чергою, зародився з культу обожнених тварин-близнят. На ранній фазі культури Кукутень-Трипілля, яка припадає

⁴⁵¹ Відейко, М. Світ Трипілля. Давні хлібороби між Карпатами і Дніпром. К.: Laurus, 2014. 64 с. С. 53.

на VI – V тисячоліття до н.е. (добу Близнят) велике значення надавалось двійні небесних лосиць-олениць, що було пережитком архаїчних уявлень мисливців. Згодом, з розвитком землеробства, їх культ витісняється культом двох Великих Богинь – подательок урожаю. Їх зображення збереглися на ритуальному посуді трипільців. Але, оскільки таких зображень дуже мало, очевидно цей культ існував недовго, поступившись місцем культу єдиної Великої Богині-Матері, яка вшановувалась не лише як помічниця жінок та подателька врожаю, але й як космічна істота, прародителька всесвіту.

Про переростання Великої Богині-Матері в космічне божество свідчить розміщення біля її зображень символів сакралізованих небесних світил: Сонця, Місяця, зірок та ін. На посудині з с. Петрени (Молдова) постать Великої Богині показана в оточенні знаків сонця та небесних лосиць-олениць, подібних до тих, що зображувались на мисках для ворожіння (рис.4.30). Зображення Богині займає собою майже всю висоту середнього ярусу посудини. Величезні ступні її ніг розходяться у боки на лінії землі, а голова майже впирається в небо (верх посудини). Руки розведені в ритуальному жесті. Від розчепіраних пальців відходять лінії, які можуть означати потоки води. Щоб показати масштабність її постаті, художник розмістив біля її ніг дві маленькі порівняно з нею пари небесних лосиць-олениць (подательок дощу), зображених у позах обертання в космічній круговерті. За парами лосиць-олениць зображено два «сонця», створені з семи концентричних кіл; «7» – сакральне число ще від часів палеоліту було пов'язане з магією плодоносності та відтворення.

На посудині з с. Траяна зображення Великої Богині подано в оточенні символічних знаків води (рис. 4.31). Постать богині нагадує пісковий годинник, довгі руки вигинаються до поясу плавними дугами і опускаються донизу, завершуючись круглими дисками. Зліва і справа богиню омивають потоки води, символічно представлені сімома лініями. Цей числовий ритм «7» як магічний знак, розмноження і плодоносності жінок часто трапляється в розписах посудин.

З великою часткою вірогідності можна стверджувати, що схематичне зображення Великої Богині-Матері розміщено на ритуальній кістяній пластині у формі голови бика, знайденої у с. Більче Золотецьке. На пластині пунктиром вибито постать жінки у позі адорації (моління) з піднятими вгору руками. Згодом так зображували язичницьку богиню Мокош та християнську Богоматір. Сюжет зображення і форма пластини у вигляді голови бика свідчать, що це був нагрудний ритуальний предмет жерців, який вони одягали під час аграрних обрядів. Навколо зображення жінки, по краях пластини, зроблено 5 отворів, у які, очевидно, просували мотузку, щоб прикріпити пластину на грудях (рис.4.32). Форма кістяної пластини обумовлена тим, що бик, як символ чоловічого запліднюючого начала і символ масивного тіла землі, був одним з найпоширеніших образів трипільської культури, який, як і жінка пов'язувався з плононосністю природи.⁴⁵² Неможливо з'ясувати достеменно точно, хто зображений на ритуальній пластині – сама Богиня-Мати чи жриця Великої богині, яка молиться до неба за добрий врожай. На нашу думку, подібні схематичні малюнки жінок (як і на посудинах з Петрени і Траяна), які мають ознаки надприродних істот, свідчать на користь того, що зображена не людина (жриця), а сама Велика Богиня-Мати.

На одній з трипільських посудин бачимо схоже зображення жіночого божества з пташиними руками, на яких три пальці (рис. 4.33). Подібним до нього є одне з найоригінальніших зображень Великої Богині, створене наприкінці V тисячоліття до н.е. представниками культури Оцієрі на кістяній пластині, виявленій у поселенні Конка-Іллоніс у Сардинії (рис. 4.34). Тулуб богині, зображеної на кістяній пластині з Сардинії, як і на трипільських посудинах, нагадує пісковий годинник, голова подібна до сонця з 24 променями. Ліва рука, як пташина лапа з 3-ма пальцями, піднята

⁴⁵² Бондарчук Я.В. Семантика образу бика в мистецтві кам'яного віку. Українська культура: минуле, сучасне, шляхи розвитку. Наук. зб. Напрям: Мистецтвознавство. Вип. 34. 2020. С. 24 – 36. С. 32 – 33.

вгору. Над нею гілка, на якій по 12 відростків із кожного боку, над головою богині 12 кіл. У правій руці вона тримає гілку, на якій по 9 відростків з кожного боку. Над гілкою коло з 21 променем. Числа елементів цієї композиції пов'язані з сонячним та місячним календарями: число 12 та кратне йому 24 пов'язані з річним шляхом Сонця, а число 21, кратне семи, та число 9 (термін вагітності жінки) – з Місяцем. Отже, у цій композиції богиня виступає як володарка сонячного та місячного календарів.

За своїми обрисами зображені на посудинах жіночі постаті нагадують піскові годинники. Можливо, вони послужили прообразом та зразком для виготовлення парних бінокулярних ритуальних посудин без дна, які, очевидно, використовувались в обрядах, пов'язаних з водою: викликання дощу, вшанування небесної вологи, що мали величезне значення для землеробів (рис. 4.35). У випадку наслідування у формах бінокулярних посудин зображень божества, ці посудини можна трактувати як узагальнене символічне зображення постаті жіночого божества. На користь використання посудин у магії плодоносності свідчать паралельні горизонтальні нарізки на деяких з них, зібрані по 7-9 у три групи, подібно до того, як вони наносились колись на палеолітичні жіночі скульптурки, пов'язані з магією розмноження.

Наслідування у формах ритуальних посудин сакральних образів божеств можна спостерігати у кераміці багатьох землеробських народів неоліту. Наприклад, посудини з поселень VI тисячоліття до н.е. Хаджилар і Хассуна мають антропоморфні форми жіночого божества. У ранньому Трипіллі (4 000 – 3 600 р. до н.е.) з'являються ритуальні грушоподібні посудини, що зображують постать без голови, але з ознаками жіночої статі. У середній фазі Трипілля (3 600 – 3100 р. до н.е.) цей тип посудин поєднується з покритками, тобто «отримує» голову.⁴⁵³

⁴⁵³ Археологія Української РСР у трьох томах. Т. 1. /Відп. ред. Д. Я. Телегін. Київ : Наукова думка, 1971. 448 с. С. 175.

Також на вінцях або на тулубі трипільських посудин трапляється зображення лика (личини) Великої Богині-Матері, як на посудинах з с. Верем'я (Середнє Подніпров'я) та з с. Олександрівка (Одеська обл.). Подібну скульптурну голівку, яка, можливо, завершувала кришку посудини, знайдено в поселенні-гіганті Тальянки (Черкаська обл.), яке належить до томашівської локальної групи Кукутень-Трипілля (перша чв. IV тис. до н.е.)⁴⁵⁴ (рис. 4.36). Трипільську Велику Богиню-Мати можна порівняти з ведійською космічною богинею Адіті (онукою бога Брахми), оскільки трипільська міфологія та мистецтво були частиною індоєвропейської землеробської культури. Лики богині підіймаються над умовною лінією землі (обрію), займаючи весь простір видимого і невидимого неба, та дивляться у чотири сторони світу. Так художники виявляли ідею «всюди присутності» богині, котра є на землі і на небі, на півночі і на півдні, на сході і на заході. Таке зображення відповідало опису Адіті у Ведах, яка характеризується там у широкій манері: вона – небо, вона – повітряне царство, вона – мати, вона – батько, вона – безмежність, у якій немає кордонів.

В уявленнях трипільців Велика Богиня-Мати «мала владу над життям і владу над смертю», яку на той час розуміли як перехід до нового етапу існування. Вона не тільки давала плодоносність жінкам, небесну вологу землі, допомагала народжуватись людям і всій природі в цьому світі, але сприяли відродженню життя померлих у новому вимірі буття. Про це свідчать артефакти, виявлені в 70 – 80- ті роки минулого століття в Молдові, в районах Джелаєсті (Ghelaiești), Бужнеа Сілісте (Buznea Siliste) та у місті Доместі (Domesti) в окрузі Василуї (Vasului). У 1973 р. археолог Стефан Кукос (Cucos) недалеко від м. Нямц у районі Джелаєсті, в центрі

⁴⁵⁴ Корвін-Піотровський О., Овчинников Е., Черновол Д., Желлага Д., Чабанюк В. Дослідження трипільської експедиції на поселенні Тальянки 2021 – 2022 рр. Археологічні дослідження в Україні 2022 р. (гол. Ред Ю. Болтрик). Київ, 2023. С. 316 – 322. С. 321.

трипільського поселення, виявив будівлю, яка мала явні ознаки святилища. В південно-східному її кутку, під підлогою, знайдено посудину, накриту перевернутою догори дном іншою посудиною, як кришкою. У внутрішній посудині було розміщено 4 жіночих фігурки, які стояли на дні по чотирьох боках глечика, утворюючи хрест і дивлячись на чотири сторони світу. Дві статуетки були пофарбовані чорними лініями і мали чорні голови та ноги, а на двох інших виявлено залишки червоної вохри⁴⁵⁵ (рис. 4.37).

Аналіз цього артефакту породив низку інтерпретацій. Стефан Кукоc, розглядаючи жіночі фігурки у зв'язку з іншими артефактами, знайденими в районі Джелаєсті, а саме, з фігурками змій, хрестоподібними вівтарями і символами свастики, дійшов висновку, що фігурки були присвячені культу богині родючості (Матері-Землі).⁴⁵⁶ Чорний колір скульптурок асоціювався з кольором землі, а червоний – традиційно вважався кольором життя. Таке трактування підтримав угорський археолог Янош Маккау (Makkay).⁴⁵⁷ Авторка книги «Цивілізація богині» Марія Гімбутас інтерпретувала фігурки як символічні зображення зими і літа – циклів життя і смерті у природі.⁴⁵⁸ Ще одну версію висунула Марина Хоті. «...Ні С. Кукоc, ні Я. Маккау, ні М. Гамбутас, – пише дослідниця, – не взяли до уваги того, що посудина з фігурками була покрита іншою, подібно до того, як мертвих покривають кришкою у гробових раках. Це надає їй особливого значення і свідчить, що вона була задіяна в поховальному ритуалі і ніяк не зв'язана з ритуалом плононосності».⁴⁵⁹ Марина Хоті дійшла висновку, що під

⁴⁵⁵ Religion and ritual of the Cucuteni-Trypillia culture. URL: https://en.wikipedia.org/wiki/Religion_and_ritual_of_the_Cucuteni%E2%80%93Trypillian_culture (дата звернення: 30.05.2021).

⁴⁵⁶ Cucos S. Un complexe rituel cocutenian deconvet a Ghelaleni (dep. Neami). *Studii si cercetari de istorie veche*. Bucuresti. 24/2. 1973. S.207 – 215.

⁴⁵⁷ Makkay J. Funerary sacrifices of the Yamna-complex and their Anatolian (Hittite) and Aegean (Mycenaean and Homeric) Parallels. *Acta Archaeologica Academiae Scientiarum Hungaricae*. Budepest. 44/2-4. 1992. S. 213 – 239.

⁴⁵⁸ Gimbutas M. *The Languages of the Goddess*. San Fracisco. 1989. in URL: https://en.wikipedia.org/wiki/Religion_and_ritual_of_the_Cucuteni%E2%80%93Trypillian_culture (дата зв.: 30.05.2021).

⁴⁵⁹ Hoti M. Vucedol–Stremov vinograd: magucki ritual i dvojni grob vucedolske culture. *OPVSC.archacol*. 17. 183 – 203. (1993) 1994. URL: <https://dokumen.tips/documents/hoti-vucedol-streimov-vinograd-magijski-ritual-i-dvojni-grob-vucedolske-kulture.html> C. 192. (д. зв.: 30.05.2021).

підлогою трипільського храму було поховане зло, назавжди зачинене в посудині і таким чином не здатне завдати ніякої шкоди. На думку дослідниці, це свідчить про те, що в культурі Кукутень була небезпечна (чорна) магія, а її об'єктами були глиняні антропоморфні фігурки. За словами М. Хоті, «зло переноситься на фігурку, яка закривається в землі. Таким чином зло переможене, відсторонене та ізольоване від світу».⁴⁶⁰ У цій версії не зрозуміло, чому зло потрібно було ховати саме під храмом, а не десь подалі від поселення, чому фігурки, які є вмістилищами злих духів, пофарбовані по-різному – дві в чорний, а дві в червоний колір. Марина Хоті має рацію лише в тому сенсі, що цей артефакт міг бути пов'язаний не тільки з магією плодоносності, як вважають С. Кукос та Я. Маккау, але й з поховальним ритуалом.

Немаловажною деталлю в описі артефакту з Джелаесті є та, що посудина була наповнена ґрунтом і соломою. У ґрунті могли бути залишки попелу померлих, підданих обряду кремації. На наше переконання, фігурки, поховані в посудині, оскільки вони були жіночими, логічно пов'язати з зображеннями однієї з іпостасей Богині-Матері, яка охороняє прах небіжчиків, сприяє їх відродженню в іншому світі. Навряд чи скульптурки могли служити вмістилищами душ предків, як це було, наприклад, в поселеннях Невали-Чорі, Ейнан, Айн-Газаль, Чатал-Хююк, оскільки не мали портретних рис і були закопані в землю, а не розміщувались назовні, як у цих поселеннях. Але могли виконувати роль охоронниць померлих людей і самого святилища від злих сил. Обернені на 4 сторони світу, вони створювали особливу структуру захисту, подібно до тієї, яку створювали скульптурки богинь-охоронниць, що оберігали саркофаг фараона Тутанхамона. Вони могли бути неодмінними культовими атрибутами поховальних ритуалів в різних культурах IV тисячоліття. Чорний колір

⁴⁶⁰ Там само. С. 194.

пов'язує фігурки з Джелаесті з землею та смертю, а червона вохра пов'язує їх з обрядами, спрямованими на подальше існування душ померлих в іншому світі. Отже, чотири фігурки з Джелаесті, поховані під підлогою храму, швидше за все були богинями-охоронницями, створювали особливу магичну структуру захисту з чотирьох сторін, виконували роль захисниць праху померлих і сприяли їх відродженню в іншому бутті. Хоча посудина містилася під підлогою храму на глибині 50 см, очевидно, існував ритуал, коли її виймали на поверхню для магичних дій з фігурками. Про їх неодноразове використання свідчать сліди сколів та зносу. Після проведення магичних обрядів фігурки знову вставляли у ґрунт всередині глечика для подальшого депонування під підлогою храму з метою його охорони від зла.

У своїй праці Марина Хоті описує ще два подібних артефакти, які також можна пов'язати з ритуалом поховання, що передбачав подальше відродження життя померлих у іншій реальності.⁴⁶¹ У 1971 – 1973 рр. в районі Бужнеа Сілісте (Buznea Siliste, округ Яс (Jasi) археологом Богхіаном Міхаєм (Boghian Mihaj) при дослідженні поселення культури Кукутень була виявлена культова будівля, відокремлена від інших. У ній розкопали відкритий вівтар та один ритуальний комплекс. Чотири глиняні антропоморфні фігурки (одна чоловіча і три жіночих) лежали одна навпроти одної так, що утворювали хрест, головами всередину хреста, зорієнтовані на чотири сторони світу (рис. 4.38). Середню частину скульптурок та їхні ноги прикривала округла посудина з отвором у дні, характерна для фази Кукутень В 1. А голови їх були відкриті. Чоловіча фігурка була орієнтована на схід, а жіночі – на північ, південь і захід,

⁴⁶¹ Hoti M. Vucedol–Stremov vinograd: magucki ritual i dvojni grob vucedolske culture. OPVSC.archacol.17. 183 – 203. (1993) 1994. URL: <https://dokumen.tips/documents/hoti-vucedol-streimov-vinograd-magijski-ritual-i-dvojni-grob-vucedolske-kulture.html> С. 192. (д. зв.: 30.05.2021).

причому фігурка, орієнтована на захід, була без голови і рук, які були відірвані перед тим, як її поклали під посудину. Дослідники цього артефакту Димітр Богхіан (Dumitr Boghian)Костянтин Міхай (Konstantin Mihaj), наслідуючи С. Кукоса, пов'язали фігурки з культом плодоносності.⁴⁶² Проте важливі деталі комплексу свідчать про його зв'язок і з поховальним ритуалом. Вірогідно, безголова, безнога жіноча скульптурка, повернута на захід, який у давніх народів вважався царством мертвих, символізувала собою смерть, а дві інші жіночі фігурки та чоловіча фігурка, повернута на схід – життя. Очевидно, у цій композиції міг втілюватися складний комплекс ідей про смерть і відродження життя людини в іншому світі.

Ще одну подібну композицію було виявлено в 1987 р. у м. Доместі (Domesti) в окрузі Василюї (Vasului) при розкопках ритуального об'єкту Кукутені фази А 3. Тут знайшли розміщені на підлозі по колу 12 глиняних фігурок (6 чоловічих та 6 жіночих), які швидше за все були пов'язані з ритуалом поховання і нового відродження померлих.⁴⁶³

Як і в інших культурах осілих народів неоліту, в культурі Кукутень-Трипілля, крім культів жіночих, існували культи чоловічих божеств. Їх зародженню сприяв осілий спосіб життя в довготривалих поселеннях, де значно посилювалась роль духовних та громадських лідерів в управлінні людьми, отже, могло сформуватись уявлення про головного бога, який керує іншими. У пантеоні трипільців було принаймні два чоловічих божества. Виходячи зі значень символів, з якими вони зображені, це були Бог-Творець (можливо, він же і Бог Сонця) та Бог Неба (можливо, він же і Бог води). Ймовірно, зображення божества, що творить всесвіт, розміщено на ритуальній посудині з Петрени (рис. 4.39). На посудині намальовано

⁴⁶² Boghian M., Mihaj C. Le complexe de culte et la vase a décor oritomorphe découverts a Buznea (den. De las). Civilisation Cucuteni. 1987. S. 313 – 324.

⁴⁶³ Hoti M. Vucedol–Stremov vinograd: magucki ritual i dvojni grob vucedolske culture. OPVSC.archacol.17. 183 – 203. (1993) 1994. URL: <https://dokumen.tips/documents/hoti-vucedol-streimov-vinograd-magijski-ritual-i-dvojni-grob-vucedolske-kulture.html> C. 193. (д. зв.: 30.05.2021).

надприродну гігантську істоту. Ноги її входять у землю, голова дістає до неба, у неї 2 торси, 4 ока і 4 руки. Його можна порівняти з описаним у Рігведі богом-творцем – Пурушею. Як впливає з ведійських текстів, цей гігант – макрокосм, первоначало світу, який, поєднуючись з божественною жіночою енергією (початковою матеріальною субстанцією – Пракриті), запускає процеси творення всього всесвіту. Голова його – небо, ноги – земля, дихання – вітер, пуп – повітряний простір, око – сонце... Характерною ознакою Пуруші була та, що він був величезних розмірів, 1/4 частина його була на землі і $\frac{3}{4}$ – на небі. У Рігведі (X, 90) сказано, що він мав тисячу очей, тисячу голів, рук і ніг. У зображенні гіганта на трипільській посудині виявляються ті самі принципи гігантоманії, багатоскладовості і всюдисутності божества, хоча в значно менших масштабах. З обох боків від нього зображені елементи космосу, які він створює. З-під його ніг плавною дугою підіймається смуга – лінія творення, яка переростає в спіраль (символ розгортання всесвіту), зі спіралі створюється коло з вписаним у нього хрестом (символ сонця). Від нижньої частини спіралі проливаються смуги дощу, торкаючись лінії землі. Художник зумів передати одну з головних ідей релігійного світогляду трипільців. Космос постає як результат дії одного єдиного божества. Бог-Творець сам із себе створює новий тип організації всесвіту, упорядкований космос, який витісняє неупорядкований хаос.

На ритуальній посудині з села Ржищева, як це видно з символів, швидше за все, зображений Бог неба і води (рис. 4.40). Варто підкреслити, що воді надавалось величезне значення в усі часи історії людства, її сприймали як дар небес, джерело життя. Вона об'єднувала небо з землею, вважалось, що струмені живильної небесної вологи – це потоки божественних вібрацій, які пронизують людей за милістю Божественної Матері. На посудині з Ржищева чоловіча постать вписана в утворений потоками води овал, який можна трактувати як яйце, пуп'янок, зерно,

зародок, що символізувало народження божества. Важливо, що стінки овалу утворюють 7 ліній води. Сакральна символіка числа «7» традиційно пов'язується з магією зачаття і народження. Над головою божества прокреслені лінії, які позначають кордон верхнього і нижнього неба, у верхньому небі зображено два вужі, які, згідно з уявленнями трипільців, випрошували у богів живильну небесну вологу, з'єднуючи тим самим земний і небесний світ або видиме і невидиме небо. Під овалом – знак землі – пряма лінія, під нею нижня частина світобудови – підземний світ із зображенням змії. Якщо знову провести паралель з ведійською міфологією, це божество можна порівняти з Варуною (від «warga» – небо), який виливає космічні води у вигляді дощу, прокладає шляхи потокам, наповнює океани, моделює в цілому космос, охороняє світовий порядок, істину та закони.

Релігійно-світоглядні уявлення трипільців виявляються не лише в зображеннях божеств, а й в абстрактних символах декору їхньої кераміки. Хоча за способом оздоблення трипільська кераміка поділяється на два види: із заглибленим орнаментом і розписну, семантика символів була однаковою: хрест у колі (сонце), косі паралельні та хвилясті лінії (вода), горизонтальні лінії (земля)... Одним з найбільш складних символів був символ свастики, який походив від знаку хреста, позиціонуючи його в стані обертання. Його виникнення було, очевидно, пов'язано зі спостереженнями за річним коловоротом Сонця. Чи не найдавніші знаки свастик зафіксовані на ритуальному браслеті зі стоянки Мізин, де вони включені в меандровий орнамент. Разом з елементами «ялинкового» орнаменту відрізки свастик у сумі утворюють числові співвіднесення кількості днів місячного (282 дні) та сонячного року (365 днів). У такому контексті свастика сприймається як символ кругового руху Сонця і Місяця протягом року. Але оскільки на браслеті свастики розміщені впритул одна до одної, їх важко розрізнити, вони губляться в килимковому орнаменті, їх головне символічне значення відступає на другий план. На посудині культури Кукутень-Трипільля

свастика виділяється особливо, як центр складної композиції, що відмітає будь-які сумніви щодо її першорядного, головного значення (рис. 4.41). Тут зображено коло – символ замкненого сакрального простору або символ замкненого всесвіту. Три овали, вписані в коло, можна трактувати як знак трискладової структури всесвіту (підземний, земний і небесний світи) або знак «триетапної» тривалості кожного явища буття (народження, життя, смерть; початок, середина, кінець). Числова символіка «3» повторюється в тому, що овали обведені трьома лініями та розділяються трьома смугами. В середині овалів розміщено хвилясті лінії, які в контексті семантики орнаменту можна трактувати і як зображення змій, і як абстрактні знаки потоку буття, один з яких переходить у свастику. Три овали виходять з одного центру – кола, в який вписана ще одна свастика – знак кругового річного коловороту Сонця по небу. Розміщення цього знака в центрі композиції свідчить, що йому надавалось виняткове значення як символу Сонця, від якого залежать всі найважливіші життєві процеси, і яке тому сприймалось як знак найвищої небесної сили, що є формуючим чинником кожного відрізка розвою.

На кераміці трипільців відобразились їхні уявлення про 3 частини світобудови, чому відповідало розділення площини посудин по вертикалі на три яруси. В нижньому ярусі, що означав підземний світ, найчастіше не намальовано нічого, оскільки в людей не було чіткого уявлення про цей ярус світобудови. Нижче лінії ґрунту рідко трапляються лише зображення зерен у вигляді крапок, з яких виростають пагони, подібні на ноти або на траву, як її малюють діти. На одній з моравських посудин біля лінії ґрунту зображено дві ступні. Так художник хотів підкреслити, що він намалював поверхню землі, по якій ходять люди. Найбільше розмальовувався середній ярус, що означав землю з рослинами і видиме небо з Сонцем, Місяцем, зірками і дощем. Тут малювали солярні знаки у вигляді кола або кола з хрестом усередині, спіралі, як знаки розгортання та згортання світових

процесів, хвилі води і косі лінії дощу, а також знаки води у вигляді овів; іноді зображали тоненькі вертикальні рослини (рис. 4.42). Півколо або дуга, зображені під пагорбом на деяких із посудин, можливо, означають сонце, нижня частина якого ще схована в підземному світі, а верхня – вже над лінією горизонту, здається, ще мить, і сонце підійметься над землею в небо.

Згідно з релігійно-світоглядними уявленнями трипільців, крім землі та видимого нижнього неба, існує верхнє невидиме небо – третій ярус світобудови, в якому зосереджені запаси води. Можна провести паралелі з Біблією, де в описі потопу сказано: «відкрилися всі джерела великої безодні, і розчинилися всі небесні розтвори. І був дощ на землі сорок день і сорок ночей» (Буття.7:11-12). У верхньому ярусі посудин, тобто на горловині, що символізувала верхнє небо, часто виписували хвилясту лінію, або ови – символи води, або змії (медіаторів між земним і небесним світом, які посилають дощ), як це видно на вище розглянутій посудині з Ржищева. Варто підкреслити, що трипільські художники малювали не статичну картину всесвіту, а сповнену рухом: сонце оберталося по небу, проливався дощ, виростали із землі рослини.

Важливе місце в релігійній свідомості та в мистецтві трипільців посідав образ змії. Його семантичне навантаження було одним з найскладніших у культурах багатьох народів неоліту. Серед різноманітних смислових асоціацій змії головною був її зв'язок із землею, адже основою життя того часу було землеробство. Саме зв'язок із землею визначав низку значень змії як подательки дощу для плодючості землі, як медіатора між земним і небесним світом, звідки змія викликає небесну вологу, як охоронниці дитини в лоні жінки, плодючість якої порівнювалась з плодючістю землі. Варто зупинитися на найбільш поширених композиціях зі зміями, яких на трипільській кераміці трапляється принаймні чотири. На глечиках тіла змії хвилястими стрічками огортають тулуб посудини і можуть сприйматися як символи нескінченного руху в просторі світу,

вічного потоку буття (рис. 4.43). Такі зображення змії своїми плавними вигинами відповідали звичайному пересуванню цих істот у природі.

На круглих площинах мисок були поширені центричні композиції з чотирьох змій, подібні до свастик, адже в релігійній свідомості трипільців змія пов'язувалась не лише із землею, а й з небом. Свастики, утворені зміями, так само, як і більш абстрактні свастики, утворені знаком хреста із загнутими кінцями, символізували коловорот сонця по небу, круговерть життя, будь-які циклічні процеси. На одній з трипільських мисок зображено 4 змії, які обертаються за часовою стрілкою, зліва направо. Навколо них коло з 4 змій, що рухаються у зворотній круговерті. Тут чітко видно, що знак свастики складається зі змій. На іншій посудині свастика утворена більш абстрактними зображеннями змій, які закручуються спіралями (рис. 4.44).

Ще одним типом композицій зі зміями є такі, в яких дві змії рухаються в протилежних вертикальних або горизонтальних напрямках, (рис. 4.45). У різній спрямованості виявляється принцип антиномії цього знака, який у давніх народів був символом протилежних понять (добра і зла, неба і землі, смерті і життя). Такі зображення розміщували як на посудинах, так і на стінах святилищ, про що свідчить, зокрема, модель святилища з поселення Окопи (рис. 4.46). Тіло верхньої змії прокреслено 7 паралельними рисками. Цей числовий ритм місячного календаря, за яким жінки вираховували терміни народження дитини, пов'язує зображення змії з магією плодоносності, отже і з культом Місяця. У такому контексті дев'ять рисок на тілі нижньої змії можуть означати 9 місяців – термін вагітності жінки. Принагідно можна зазначити, що з символічним колом Місяця у трипільців пов'язувалась собака. Про це свідчать її зображення на посуді, в яких голова, прогин спини та піднятий догори хвіст нагадують півмісяць, або інший тип зображень собаки з чорним колом (знаком місяця) на кінчику хвоста.⁴⁶⁴

⁴⁶⁴ Бурдо Н.Б. Сакральний світ трипільської цивілізації. Київ, 2005. 305 с. С. 220. URL: https://shron1.chtyvo.org.ua/Burdo_Nataliia/Sakralnyi_svit_trypilskoj_tsyvilizatsii.pdf? (дата зв.: 27.04.2024).

На моделі іншого трипільського храму з поселення Окопи розміщено символ, у якому стилізовані зображення двох змій, спрямованих одна проти другої, з'єднуючись між собою, утворюють коло, оточене двома спіралями (рис. 4.47). В цілому цей знак нагадує давній китайський символ «прото-інь-ян», виявлений на пряслицях культури Шицзяхе – 1 (2800 – 2300 р. до н.е.), відрізняючись від нього лише тим, що в китайському символі два протилежних начала закручуються в коло (символ нескінченного всесвіту), а в трипільців це коло має більше витків, створених протилежним рухом двох спіралей – знаків розгортання та згортання активності космічних структур і всього всесвіту. В цілому символічне навантаження китайського і трипільського знаків, базоване на усвідомленні всесвіту як динамічної дії протилежних начал, аналогічне. «Попри свою протилежність, вони є рівно важливими, оскільки за умови їхньої рівноваги та гармонії й існує світ».⁴⁶⁵ Ідея кругового руху через обертання підкреслювалась у давніх китайців тим, що символ «прото-інь-ян» наносився тільки на пряслиця.

Як вже зазначалось, в релігійно-світоглядних уявленнях провідних народів V – III тисячоліття до н.е. простежується утвердження спільної ідеологеми, згідно з якою всесвіт твориться зі змішаної стихії первісного хаосу, коли той розділяється на два протилежних первоначала. У цей момент починається рух як процес творення. Ця ідеологема виявляється в космогонічних міфах Єгипту, Месопотамії, Індії, Китаю. В середині I тисячоліття до н.е. у праці Лао Цзи «Дао де Цзин» теорія єдності і руху двох протилежних взаємно доповнюючих одне одного начал Інь-ян, які утворюють всесвіт, отримала завершене формулювання, але початкові уявлення про всесвіт як взаємодію протилежностей зародились у Китаї ще в III тисячолітті до н.е. в культурі Шицзяхе – 1. Отже, як у китайському, так

⁴⁶⁵ Манжара С.О. Динаміка семантики символу Інь-Ян у глибинно-корекційній підготовці майбутнього психолога. Теорія і практика сучасної психології. 2018. №2. С. 150 – 157. С. 151. URL: http://tpsp-journal.kpu.zp.ua/archive/2_2018/31.pdf (дата звернення: 27.04.2024).

і в трипільському символі втілюється та сама ідея про творення всесвіту з розділення хаосу на протилежні первоначала (Інь та Ян). Їх виникнення означало початок процесу творення та упорядкування духовного і матеріального світу. Символ Інь-ян можна сприймати як взаємодію будь-яких протилежностей взагалі, але, насамперед, він відображає принцип взаємодії природних космогонічних сил неба і землі. Небо пов'язується з чоловічим духовним світлим активним началом Ян, а земля – з жіночим матеріальним темним пасивним началом Інь. У трактаті «Ней – цзин» говориться: «Чиста субстанція Ян втілюється в небі, мутна субстанція Інь втілюється в землі. Небо – це субстанція Ян, а земля – це субстанція Інь. Сонце – це субстанція Ян, а Місяць – це субстанція Інь».⁴⁶⁶ Основою всесвіту є взаємодія духовної надземної субстанції неба і матеріальної природної субстанції землі.

Семантичні асоціації. Які пов'язували змію з небом, могли обумовити виникнення фантастичного образу небесного крилатого дракона. Головним питанням є час виникнення цього образу. В.М. Даниленко, В.Г. Збеневич, Н.В. Риндюк, Д.О. Король пов'язують його з неолітичною добою, доводячи, що «...перші уявлення про змія-дракона пов'язані з періодом неолітичної революції».⁴⁶⁷ «Саме перехід до відтворюючого господарства зумовив сакралізацію родючих сил землі та неба. Водночас було усвідомлено їх нерозривний зв'язок. Все це призвело до утворення синкретичного образу змія-дракона, своєрідного медіатора між небом і землею».⁴⁶⁸ Головним підтвердженням цієї гіпотези може бути зображення дракона на кераміці неоліту. В.М. Даниленко публікує чимало зразків

⁴⁶⁶ Цитовано з : Бондарчук Я.В. Історія релігійного мистецтва як відображення духовної еволюції людства в космічних циклах предесії : монографія. Львів: ПП «Релігійне видавництво «Святих Володимира та Ольги», 2022. 928 с. С. 588.

⁴⁶⁷ Риндюк Н.В. Деякі питання ідеології давньоземлеробських племен / *Археологія*. 1994. №1. С. 145–147. С. 145.

⁴⁶⁸ Король Д.О. Спроба реконструкції трипільської міфології за пам'ятками мистецтва / *Культурологічні студії*. К. : Видавничий дім "К. М. Academia", 1999. Випуск 2. С. 79 – 103. С. 93. URL: http://ekmair.ukma.edu.ua/bitstream/handle/123456789/5696/Korol_Sproba_rekonstruktsii.pdf?sequence=1&isAllowed=y (дата звернення: 16.12.2021).

посудин буго-дністровської та трипільської культур, оздоблених лінійно-меандровим малюнком, який дешифрує як символ дракона. Проте, ці орнаменти не мають елементів, які хоч би віддалено нагадували крила, що є головною відмінністю дракона від змія. З шістдесяти представлених вченим зображень на трипільській кераміці лише на двох маленьких фрагментах є схематичний малюнок крил у вигляді трапецій, які відходять від тіла дракона (рис. 4.48). Мінімальна кількість артефактів свідчить, що крилатий змій-дракон, якщо і мав місце в міфології культури Кукутень-Трипілля, то дуже незначне. Роль медіатора земного та небесного світу не була ще приводом для того, щоб наділяти змія крилами. Божества, які підносились релігійною свідомістю на небо, далеко не завжди уявлялись крилатими, що підтверджують релігії та мистецтво провідних народів неолітичного, енеолітичного періодів та більш пізніх часів. Навіть ті змії, що зображені на трипільських посудинах у верхніх частинах, які символізували небесний світ і подателів дощу, не мають крил. Характерним прикладом є посудина з Ржищева (рис. 4.40).

Відчуття зв'язку неба і землі, що особливо загострилось з розвитком землеробства, стимулювало культ змії, яка сприймалась символом цього зв'язку, але це не означає, що вона обов'язково уявлялась крилатою. Це доводять і артефакти інших культур того часу. Зображення вертикально поставлених змії, які сполучаються з горизонтальними хвилястими лініями (символами води), трапляються на фрагментах сірої кераміки періоду ранньої бронзи (Намазга IV) з поселення Ак-Депе (територія Ашхабада) (рис. 4.49). Подібний за своїм символічним навантаженням орнамент нанесено на горщик буго-дністровської культури з поселення Печера (рис.4.50). Вертикальні звивисті лінії, розташовані за принципом дзеркальної симетрії між горизонтальними хвилястими смугами, можна трактувати як схематичні зображення змії – подательок води і медіаторів між верхнім і земним світом. Але це не крилаті дракони.

Отже, артефакти трипільців та інших неолітичних культур не надають яскравих прикладів поширення образу дракона і свідчать, що головним на той час все ж таки була безкрила змія, яку пов'язували зі стихією води, що є як на землі, так і у «верхньому» небі. Крилаті дракони в міфології різних народів поширюються в епоху бронзи та в ранньому залізному віці, коли релігійна свідомість, все більше «відриваючись» від землі, висувала на перше місце культ неба і Сонця, що призводило до особливого акцентування зв'язку змія зі стихією вогню і з Сонцем. Водночас, разом із послабленням у порівнянні з неолітом і енеолітом культу землі, культ змія як хтонічної (земної) істоти згасає. Зображення змії щезає з мистецтва пізніх трипільців. Фундаментальні зміни релігійних пріоритетів наприкінці енеоліту – на початку бронзового віку, перевага культів сонячних божеств над кльтами хтонічних істот, пов'язаних із землею, збігається в часі з переходом точки весняного рівнодення в 2 150 р. до н.е. із зодіакального знака Тельця, стихією якого є земля, у знак Овна, стихією якого є вогонь, а зіркою в екзальтації – Сонце.

Повертаючись до головних культів трипільців, не можна не зупинитись на особливому культі бика. Однією з причин його важливого значення була та, що матеріальною основою життя трипільців, крім землеробства, було й великохудобне скотарство. Віл, бик та корова визначали склад трипільського стада. Здійснюючи семіотичний аналіз знакових систем культури Кукутень-Трипілля, дослідники дійшли висновку, що в ній повністю відсутні образи хижаків. Натомість нового семантичного розвитку набувають зображення травоїдних тварин, серед яких найбільш поширеними були зображення биків.⁴⁶⁹ У трипільських поселеннях, зокрема, в Сушівці, Кошилівцях, Більче-Золотецькому,

⁴⁶⁹ Ткачук М. Т., Мельник Я. Г. Семіотичний аналіз трипільсько-кукутенських знакових систем (мальований посуд). Івано-Франківськ: Плай, 2000. 238 с. С.104–112.

Шипинцях знайдено численні фігурки биків (рис. 4.51). Зокрема, серед знайдених у поселенні Лука-Врублевська 283 зооморфних та антропоморфних скульптурок найбільше було фігурок бика. Крім того, було виявлено вироблені з глини бичачі роги та череп бика з рогами. Зображення бичачих рогів виявлено на багатьох трипільських артефактах з Подніпров'я: на оздобах із Шипинець, Гумельниці, на посуді з Курінець і Володимирівки. Стилізовані скульптурні зображення рогів биків часто розміщувались на завершеннях дахів жител та храмів (рис. 4.52).

Характерною рисою культу бика в трипільській культурі був його невід'ємний зв'язок з культом Матері-Землі, який як головний ідеологічний стрижень визначав характерні риси релігійного життя того часу. Варто згадати, що синтез культу бика і жінки-матері виявляється ще на багатьох вищезгаданих палеолітичних стоянках, де жіночі скульптурки були сховані разом з черепами і кістками биків, які, очевидно, могли збільшувати плодючість жінки. Так само у трипільських поселеннях скульптурки або символи биків знаходять разом із жіночими фігурками, які використовувались у магічних обрядах, спрямованих на збільшення плодючості землі. В Усатовому знайдено вирізьблену з каменю голову бика, закопану разом з жіночими фігурками, у Сабатинівці – лобову частину голови бика з посадженою на ній скульптуркою жінки. У святилищі в цьому поселенні виявлено своєрідне крісло-трон з рогатою спинкою. Подібні мініатюрні трони, завершені бичачими рогами, служили сидіннями для стилізованих трипільських скульптурок Матері-Землі. Схематичне зображення Великої Богині-Матері розміщено на ритуальній кістяній пластині у формі голови бика, знайденої у с. Більче-Золотецьке (рис. 4.31). На головах деяких трипільських жіночих скульптурок виліплювали елементи коров'ячих голів (роги і вуха) (рис. 4.53), подібно до того, як зображували роги на головах єгипетських богинь Бат, Хатор, Мехурт і Нут.

Узагальнюючи релігійно-світоглядні уявлення і культу трипільців,

потрібно підкреслити, що вони, як це свідчать сакральні артефакти, мали багато спільних точок дотику з іншими культурами V – III тисячоліття до н.е. Це, насамперед, розуміння космогонічного акту творення світу як розділення хаосу на два протилежних начала, що трактувалось як початок процесу його перетворення на упорядкований космос, поклоніння Сонцю, Небу, змії і, особливо, Матері-Землі. З культів тварин на перше місце виходить культ бика, який як найбільш тісно пов'язаний з культом Матері-Землі набув повсюдного поширення як серед дописемних народів, так і в давніх цивілізаціях Єгипту, Месопотамії, Індії та Китаю.

4.3. Культ бика та відображення його в мистецтві давніх цивілізацій IV – III тисячоліття до н.е.

Культ бика, який мав глибоке коріння у верхньопалеолітичній добі, зберігаючись протягом тисячоліть, став одним з найважливіших у провідних народів V – III тисячоліття до н.е., що було обумовлено як духовною традицією, так і величезним значенням цієї тварини в скотарстві та землеробстві. Релігійний синкретизм культу бика з культом Матері-Землі спричинив до того, що головне на той час зодіакальне сузір'я, в якому сходило Сонце в день весняного рівнодення, отримало назву Тельця. В одному з демотичних єгипетських папірусів зберігся міф про те, що спочатку всі боги і богині були биками та коровами. Згодом за велінням верховного бога всі бики втілились в одного чорного бика, а всі богині – в одну чорну корову. З утворенням давньоєгипетської держави образ могутнього бика (Тельця) часто переносився на фараона. У ранніх текстах він називається Тельцем. Під час свята «хеб-сед» – тридцятирічного ювілею фараона – до його одягу прив'язували бичачий хвіст. На аверсі палетки Нармера, створеній близько 3 000 р. до н.е., в образі бика, що руйнує ворожу фортецю, зображений цар-переможець – Нармер, який об'єднав Верхній і Нижній Єгипет в одну країну і став засновником першої династії фараонів. У верхній

частині аверсу і реверсу розміщено по два зображення жіночих обличь з коров'ячими вухами та рогами, закрученими досередини, це образ богині-корови Бат (рис. 4.54).

За часів правління першої династії (3060 – 2864 р. до н.е.) виник культ священного бика Апіса (лат. Apis. Наріс, дав. Єгип. – Наррі, досл. «живий померлий»). Для єгиптян він був богом родючості та плодоносності землі. Біг цього священного бика запліднював поля Єгипту. Апіс вважався матеріальним носієм душі бога-творця Птаха, центром культу якого була столиця Єгипту – Мемфіс; тут біля храму бога Птаха був зведений храм Апіса – Апейон. Священним биком Апісом вважався справжній чорний бик з низкою особливостей: білою плямою на лобі, хвостом з двома китицями, чорною міткою у вигляді скарабея під язиком та ін. Обраний бик Апіс жив у храмі і вшановувався як священна тварина. Після його смерті його душа переселялась в іншого бика, який мав такі ж особливі ознаки. У мистецтві Апіс зображувався і як анімалістичне божество в образі Тельця з сонячним диском на голові, і як антропоморфне божество з головою бика (рис. 4.55).

Згідно зі свідченнями першого історика Єгипту – жреця Манефона, всезагальний культ священного бика Апіса був затверджений за правління другої династії (2864 – 2686 рр. до н.е.) царем Кайєхом. Друга династія походила з м. Таніса, де верховним богом був бог підземного царства мертвих – Осіріс, отже, бик Апіс вважався вже земним втіленням Осіріса і священним перевізником його душі. Згодом Плутарх писав, що Апіс – це «прекрасний образ душі Осіріса і символ матеріального світу, всередині якого є духовний стрижень».⁴⁷⁰ Сам Осіріс, крім багатьох інших титулів, мав титули, пов'язані з образом бика, – «бик пекла», «бик заходу», «бик підземного царства», «бог земних глибин, на плечах котрого стоїть весь всесвіт». Коли друга династія царів Єгипту перебралась у Мемфіс, бог

⁴⁷⁰ Апіс. URL: <https://bit.ly/3gyYpuy> (дата звернення: 14.07.2021).

Осіріс, «посунувши» культ Птаха, став верховним божеством столиці і його культ став всезагальним, культ Апіса також поширився по всій країні.

Крім Осіріса, єгипетська міфологія пов'язувала Апіса з богом Сонця – Ра. У деяких номах Єгипту вірили, що Апіс в образі небесного бика запліднює небесну корову – богиню неба Нут, яка народжує від нього золоте теля – сонце Ра. Можна простежити певний зв'язок Апіса і з Місяцем, хоча він ніколи не був втіленням місячних богів Єгипту (Ааха, Тота, Хонсу). Згідно з міфом, переданим Плутархом, Апіс був народжений на світ променем Місяця і повинен був жити 25 років, що було обумовлено єгипетським місячним календарем, у якому через кожні 25 років фази Місяця припадали на одні й ті самі дні. На тілі Апіса повинно було бути 29 священних символів, що відповідало 29 дням місячного календаря. Серед них були знаки, що передавали сутність зірок, і серповидний знак, який символізував Місяць.

Водночас з Апісом, в Єгипті поклонялися ще кільком іншим священним бикам: у місті Кіннополі – бику Бату (брату бога Анубіса), у Хеммісі (Ахміміді) – білому бику Міні, у Какамі – чорному бику Ка-Кау. Особливе місце належало бику Мневісу, культ якого був затверджений одночасно з культом Апіса царем Кайєхом, а центром поклоніння стало м. Геліополь. Якщо Апіс вважався земним втіленням і священним перевізником душі Осіріса, то Мневіс був земним втіленням і матеріальною формою бога сонця Ра. Часто бог Ра зображувався з головою Мневіса (рис. 4.56), а Мневіс іноді зображувався як Телець, а іноді мав антропоморфний вигляд, подібний до бога Ра (рис. 4.57).

Спостереження єгипетських жерців щодо переходу точки весняного рівнодення в зодіакальний знак Тельця позначились на тому, що, починаючи з додинастичного періоду, 4 головні жіночі божества Єгипту: богині неба Нут, Мехурт, Хатор і Бат – вшановувались в образах корови. Про давність культу корови свідчить виготовлена в додинастичний період,

кременева фігурка у вигляді голови корови, яка нині зберігається в Британському музеї. Цей предмет можна розглядати як емблему сьомого нома Верхнього Єгипту, яка у найдавнішій формі була просто черепом корови, що встановлювався на верхівці жердини перед дверима храму. В династичний період покровительку сьомого нома Єгипту богиню Бат зображували як небесну корову в оточенні зірок, або як жінку з коров'ячими вухами і рогами, або у вигляді священного музичного інструменту сістра. На сістрах голова і шия Бат виконували роль ручки і підставки, а між рогами підвішувались брязкальця. Образ Бат повторювався на сістрі з двох сторін. Тому в Текстах пірамід говориться про два обличчя Бат. «Я та, яку вихваляють, я велична, я Бат з двома обличчями, я та яка врятувалася, і я врятувала саму себе від усього зла».⁴⁷¹

У сусідньому шостому номі Верхнього Єгипту зі столицею Дендери поклонялись богині Хатор, яка в додинастичний період так само, як і богиня Нут, вшановувалась як небесна корова, що народила сонце Ра. Також Хатор була персоніфікацією Молочного Шляху, який уявлявся єгиптянам у вигляді молока космічної корови.⁴⁷² Подібною була іконографія Бат і Хатор, тільки Бат роги закручені досередини (можливо як у більш давнього виду корів), а в Хатор роги закручені назовні. На плиті, знайденій у 1908 р. Дж. Рейснером у заупокійному храмі царя Менкаури (Мікеріна, 2 546 – 2511 рр. до н.е.), зображений фараон, біля якого справа стоїть богиня Хатор, а зліва богиня Бат. На голові Хатор роги і сонячний диск. Над головою Бат – сістр, завершений головою корови (рис.4.58).Однією з іпостасей богині Хатор була богиня Мехурт (Мехуріт).⁴⁷³ Вона зображувалась у вигляді жінки з головою корови або у вигляді корови з сонячним диском між рогами, ледь відхиленими назовні, як у Хатор (рис. 4.59).

⁴⁷¹ Бат (богиня). URL: <https://t.ly/ME1SK> (дата звернення: 28.04.2024).

⁴⁷² Хатор. URL: <https://bit.ly/3wopURT> (дата звернення: 14.07.2021).

⁴⁷³ Мехурт. URL: <https://bit.ly/3vsvW2B> (дата звернення: 14.07.2021).

Богиня вищого неба (космосу) Нут (дочка повітря Шу та вологості Тефнут) зображувалась і у вигляді жінки, яка підіймає своє тіло над богом землі Гебом, торкаючись його кінчиками пальців рук та ніг, і у вигляді космічної корови. Варто підкреслити, що образ космічної корови єгиптяни пов'язували не з «нижнім» небом – повітряним простором, по якому пливуть хмарини (його втілював бог Шу), а з неосяжно віддаленою сферою, яку прийнято називати космосом. У Текстах пірамід є фраза: «зірка пливе по океану під тілом Нут». Тобто, космічне тіло Нут уявлялось, як купол, що простирається вище від сфери зірок.

Згідно з міфами, космічна корова Нут за порадою бога первісного хаосу Нуна підіймає на собі втомленого престарілого бога сонця Ра у небесну височінь. Але на величезній висоті у неї запаморочилась голова і затремтіли ноги. Тоді Ра забажав, щоб інші боги підтримали її. Його бажання виконав всемогутній Нун. Вісім божеств стали біля ніг космічної корови, а бог повітря Шу підтримав її черево.⁴⁷⁴ Саме так зображена Нут на одному з малюнків у «Книзі небесної корови», яка була написана в Новому царстві на підставі текстів більш раннього періоду (рис. 4.60). На малюнку небесна корова богиня Нут представлена як алегорія космосу. Символічний характер фігур підкреслюється тим, що вісім божеств не докладають значних зусиль, щоб підтримати ноги небесної корови, а бог Шу підтримує величезне тіло Шу, ледь доторкаючись до нього пальцями. Ра зображений не на спині Нут, а в човні під її черевом. Над спиною і перед грудьми космічної корови накреслені ієрогліфи «хех», що означає мільйони або безліч. Можна трактувати це як мільйони людських душ, які приймає богиня на небо, або як безліч зірок, які вона покриває своїм тілом, і, згідно з міфом, ковтає їх кожний день, а потім знову народжує їх вночі, а сонце Ра ковтає вночі, а народжує вдень.

⁴⁷⁴ Єгипетська богиня Нут. URL: https://supermif.com/egipet/nut_.html (дата звернення: 14.07.2021).

У IV – III тисячоліття до н.е. одне з найважливіших місць культ бика посідав у народів Месопотамії. Головні божества шумеро-аккадського пантеону порівнювались у гімнах та молитвах з биком і мали атрибути бика. Зокрема, головним атрибутом верховного бога неба – Ану (Ана) була корона з семи пар рогів (рис. 4.61). Його син Енліль – володар земного світу людей, якого називали ще «диким биком», носив таку ж корону. Подібні корони були і в інших богів. Бик як символ неприборканості, могутності, життєвої сили і родючості був символом бога грози, бурі, дощу і землеробства Адада (Адду, Хаддада), який зображувався у вигляді чоловіка з бичачою головою і з мечем (рис.4.62) або у вигляді бика з блискавками⁴⁷⁵ (рис. 4.63). З найдавніших часів, як засвідчено в архаїчних текстах міста Урука, бик був втіленням бога місяця Сіна (Зуенна, Нанна, Наннара) – сина Енліля та Нінліль, якого називали «первістком Енліля або «Тельцем Енліля».⁴⁷⁶ На одній з клинописних табличок збереглася молитва до Сіна (Наннара), у якій він порівнюється з могутнім биком. «Господь, владика богів, єдиний великий на небі і землі...Отець Наннар, владика Ура, владика богів, могутній юний телець з сильними рогами, досконалим тілом, лазуровою бородою, повний пишності та величавості...Милосердний милостивий отець, у руках якого життя всієї землі. ...Який бог тобі подібний? Хто великий на небі? Ти один...».⁴⁷⁷ З тексту молитви випливає, що в Шумері та Аккаді місячний бог Сін (Наннар) уявлявся в образі бика з блакитною бородою і рогами, що утворюють півмісяць. Такі зображення золотих голів биків з блакитними бородами, які прикрашали резонатори арф, було виявлено на початку XX ст. Леонардом Вуллі в царських гробницях першої династії Ура, що правила в III тисячолітті до н.е. (рис. 4.64). На печатці III тисячоліття до н.е. з міста

⁴⁷⁵ Адад. URL: <https://t.ly/kZIYP> (дата звернення: 29.04.2024).

⁴⁷⁶ Сін (божество). URL: https://t.ly/25_qo (дата звернення: 29.04.2024).

⁴⁷⁷ Тураєв Б.О. Історія Стародавнього Сходу. Т.1. Вавилонська релігія і культура (зад. В.В.Струве). Київ: «Радянська школа», 1938 р.

Урука збереглося зображення, на якому бик супроводжує бога Сіна, коли той вночі перепливає небо у своїй сяючій барці. Згідно з міфом, одного разу армія злих духів з допомогою Шамаша (Сонця), Іштар (Венери) та Адада (Блискавки) захотіли затьмарити священну барку Сіна, щоб його світло не завадило їм здійснити їхні злі замисли. Але за Сіна заступився бог Мардук, якому вдалося розкрити змову і тим зберегти сріблясте сяйво Місяця (рис. 4.65).

З образом бика в Шумері та Аккаді пов'язували також бога Енкі – володаря підземного світового океану, верхніх наземних вод, захисника людей і тварин, мудрого суддю. На одній з печаток аккадського часу, де Енкі представлено в ролі судді над птицею-людиною, біля його ніг зображений бик. Енкі торкається ступнею його рогів і водночас наступає на чотирикутник, що, можливо, символізує підземний океан або землю, з якої витікає звивиста ріка з рибами (рис. 4.66).

Культ бика як символу чоловічого запліднювального начала, був тісно пов'язаний з культом головного жіночого божества – матері-землі Нінхурсаг (дружини бога Енкі). На одному з рельєфів II тисячоліття до н.е. з м. Сузи богиня Нінхурсаг стоїть в урочистій ієратичній позі з молитовно складеними руками біля символічного дерева з сімома гілками. З іншого боку, поклавши руку на стовбур, стоїть бог Енкі. Важливо підкреслити, що він зображений у вигляді бика з людським обличчям. У нього великі вуха, хвіст, на голові тіара з рогами. Його ноги закінчуються копитами (рис. 4.67). Зображення Енкі у вигляді бика обумовлено сюжетом міфу, в якому він виступає як бог-творець рослин, котрий запліднює мати-землю. Згідно з міфом після того, як Енкі пролив своє сім'я в череву Нінхурсаг, через 9 місяців вона народила дочку – богиню рослин Нінму, яка своєю чергою народила від Енкі дочку Нінкурру. Коли Енкі запліднив і її, Нінхурсаг витягнула сім'я з її матки і посадила в землю. З нього виросло 8 рослин. Коли Енкі їх з'їв, богиня розгнівалась і зникла, а Енкі тяжко захворів. Ніхто

не міг знайти Нінхурсаг, тільки хитра лисиця повернула її. Вставши біля Енкі, Нінхурсаг питала, що у нього болить, і коли він відповідав, по черзі народжувала відповідного лікаря-божество, щоб він одужав.⁴⁷⁸ Зображення биків були розміщені на храмі богині Нінхурсаг у передмісті Ура – Аль-Убайді (рис. 4.68). Храм був зведений близько 2 600 р. до н.е. на глиняному насипу-платформі (25 x 32 м), на яку підіймались сходами. У нижній частині фасадної стіни був розміщений ряд ніш – штраб, у яких стояли скульптури мідних биків (рис. 4.69). Вище, на стіні фасаду було розміщено один над одним три фризи. Нижній фриз являв собою мідний горельєф, на якому були зображені лежачі бики. Над ним був розміщений фриз, виконаний у техніці інкрустації білим перламутром по чорному шиферу. Тут було зображено, як жерці доять корів і збивають масло (рис.4.70). На найвищому фризі, так само виконаному в техніці інкрустації, були зображені білі голуби та корови.

Культ бика в Месопотамії виявився в образі духа-хранителя Шеду (Алада, Ламмасу, Ламми), який уявлявся фантастичною істотою з тілом бика, крилами орла та головою людини. На аккадській мові його ім'я звучало «Gud-elim» – «рогатий бик». Вважалось, що численні Шеду допомагають людям боротися зі злом і хаосом, тримають відкритими ворота зорі для бога сонця Шамаша, а також допомагають підтримувати сонячний диск. Їх часто зображували на печатках. Глиняні таблички із зображенням Шеду закопували під порогами будинків.⁴⁷⁹

Бик відігравав одну з головних ролей у культурах індської (хараппської) цивілізації, яка існувала 3000 – 1700 р. до н.е.⁴⁸⁰ На розкопках головних міст Хараппа і Мохенджо-Даро, які існували в долині Інду, серед зображень інших тварин трапляються скульптурки биків. Їх часто ставили на

⁴⁷⁸ Шумерська богиня Нінхурсаг. URL: <https://www.anciv.com/?p=4315> (дата звернення: 29.04.2024).

⁴⁷⁹ Шеду. URL: <https://t.ly/F3tSd> (дата звернення: 29.04.2024).

⁴⁸⁰ Індська цивілізація. URL: <https://t.ly/y9tN1> (дата звернення: 29.04.2024).

прямокутних печатках (рис. 4.71). На відміну від грубуватих скульптурок биків, їх графічні зображення на поверхні печаток відзначаються досконалістю та витонченістю виконання і свідчать про високу майстерність давніх гравіювальників. На квадратну або прямокутну поверхню стеатитової печатки площею кілька сантиметрів (розмірами 17 x 30 мм) вони примудрялись нанести зображення, яке обов'язково супроводжувалось ієрогліфами (від 4 до 10 знаків), на жаль, досі нерозшифрованими. Оригінальні печатки з Мохенджо-Даро та Хараппи є одним із небагатьох джерел інформації про вірування індської цивілізації. Чисельні зображення биків, буйволів, однорогів, слонів свідчать про культу тварин. Можливо, у кожного клану (роду) були свої священні тотеми. Отвори на реверсі печаток свідчать, що вони могли носитися на шії як талісмани.

Крім зображень тварин, на печатках Мохенджо-Даро є зображення «Великої богині». Її велич і божественність підкреслюються наявністю розгалужених рогів. Трапляються і зображення Великого бога, що медитує в позі лотоса (рис. 4.72). У нього величезні роги і три обличчя, як в пізніші часи в головного індуїстського бога-творця Брахми. Іноді «Великий бог» зображувався в оточенні чотирьох різних тварин., що, можливо, втілювало ідею його панування над чотирма сторонами світу, які символізували ці тварини. На думку Дандекара Нараяна та Джона Маршалла, на печатці розміщено зображення не Брахми (хоча бог триликий), а прото-Шиви в образі божества Пашупаті – володаря худоби і пастуха.⁴⁸¹ Однак Шива не уявлявся триликим. Гіпотеза протоіндійського походження шиваїзму не отримала загального визнання вчених. Історик Джон Кей та індолог Гевін Флад вважають, що для такого припущення доказів замало, безсумнівно лише, що рогатий «головний убір божества свідчить про культ бика».⁴⁸²

⁴⁸¹ Marshall Sir John. Mohenjo Daro and Indus Civilization. London, 1931. IN: <https://bit.ly/3q0Ds3V> (дата звернення: 17.06.2021).

⁴⁸² Flood Gavin (1996) An Introduction to Hinduism. Cambridge: Cambridge University Press. IN: <https://bit.ly/3q0Ds3V> (дата звернення: 17.06.2021).

У Давньому Китаї у вигляді людини з рогами або з головою бика зображувався бог землеробства Шаньгун. Можливо, саме це божество хотів зобразити давній майстер, створюючи кришку посудини у вигляді голови з різьками (рис. 4.73). Важливою деталлю скульптури є змієвидна коса на потилиці божества. Подібна косичка, яка робить 7 вигинів є на потилиці скульптурної голови, знайденої в близькосхідному поселенні Невали-Чорі IX тисячоліття до н.е. Вигини змії вгору і вниз, вліво і вправо асоціювались з фазами наростання і зменшення диска Місяця. Мірча Еліаде писав, що змія була ієрофанією Місяця (*hieros* – священний та *phainonai* – явлення).⁴⁸³ Отже, в скульптурі китайського бога землеробства Шаньгуна яскраво виявляється синтез культу бика і культу змії, оскільки обидві тварини асоціювались з землею і задіювалися в магії родючості.

Розглянуті культові артефакти свідчать про виключно важливе місце культу бика в релігійному житті народів IV – III тисячоліття до н.е. Його значення обумовлюється низкою чинників, зокрема сталістю духовних традицій, що сягали доби палеоліту і його виключно важливою роллю в господарстві землеробів. Бик більше, ніж всі інші домашні тварини, був пов'язаний із землею. Це була чи не найперша тварина тотемістичний культ якої переріс у нову якість, синтезувавшись з культом родючості та врожайності землі. Повсюдне поширення культів землі і бика, спричинило до того, що сузір'я, яке очолювало зодіакальне коло від 4 300 до 2150 років до н.е. отримало назву Тельця.

⁴⁸³ Еліаде М. Священне і мирське / Мефістофель і андрогін. К. : Основи, 2001. С.9.

Висновки до четвертого розділу

Підсумовуючи аналіз головних релігійних культів, втілених у пам'ятках сакрального мистецтва та архітектури IV – III тисячоліття до н.е., насамперед варто наголосити, що величезні зрушення в духовній культурі були складовою часткою значних змін в економічному, соціальному і політичному житті народів того часу, який був переламним періодом в історії людства, з огляду на завершення неолітичної революції, виникнення міст і держав, зародження писемності і літератури, розвитку астрономії та інших галузей науки. Первісне суспільство ставало суспільством цивілізованим.

З повсюдним поширенням землеробства, що стає основою економіки провідних народів, головним стрижнем формування релігійно-світоглядних уявлень стає осмислення Землі не лише як матері-годувальниці та останньої інстанції померлих, але й як частки всесвіту у взаємозв'язку з космічними об'єктами. Ця домінуюча ідея спонукала людство до зведення мегалітичних структур, через які Земля «підключалась» до енергетичних потоків небесних світил. Особливо важливим було поєднання Матері-Землі з Сонцем. Сакральний синтез цих двох головних об'єктів поклоніння визначав характері особливості найдавніших пам'яток мегалітичного будівництва. В об'ємно-плановому рішенні мегалітичних структур давні зодчі втілювали символ Землі – чотирикутник і символ Сонця – коло. Ідея сакрального поєднання Сонця і Землі обумовила головний принцип побудови всіх типів сакральних споруд (прямокутних і круглих курганів, священних кіл), що полягав у проникненні сонячного променя в особливі дні сонцестоянь і рівнодень всередину земляної чи кам'яної споруди. Оскільки тогочасна думка ще не відмежовувала енергію від матерії, вважалось, що чим більша маса споруди, тим більше її енергетичний потенціал, на побудову використовувались тисячі тон землі і каміння.

На ранньому етапі мегалітичного будівництва (V – IV тис. до н.е.) переважали споруди прямокутної форми (довгі кургани), що можна пояснити домінацією культу Землі у зв'язку з утвердженням землеробства. Починаючи III тисячоліття починає переважати модуль кола, що зумовлюється поширенням культу Сонця внаслідок розвитку астрономії та спостережень за річним рухом Сонця і переміщенням точки сходу Сонця в день весняного рівнодення. Якщо в курганах, переважала увага до матеріальної стихії землі, оскільки маса землі і каменю переважала над простором, то в сакральних колах, навпаки, переважає простір і сонячне світло. Отже, трансформація архітектурного образу домінуючих мегалітичних структур протягом V – III тисячоліття до н.е. відображає переміщення релігійних домінацій з культу Землі на культ Сонця.

Особливе значення для вивчення релігійно-світоглядних уявлень неолітичної доби мають пам'ятки культури Кукутень-Трипілля (5 500 – 2 650 р. до н.е.). Археологічні дослідження численних поселень і артефактів трипільців підводять до висновку, що головну роль в їх духовному житті відігравали культу Великої Богині- Матері, яка вшановувалась не лише як подателька врожаю, але і як космічна істота, прародителька всесвіту, а також семантично парні культу чоловічих божеств сонця і вогню, неба і води. У жіночих скульптурках культури Кукутень-Трипілля, як і інших землеробських культур того часу, яскраво виявляється витіснення культу двійні жіночих божеств-близнят культом єдиної Богині-Матері і синтезування його з культом Землі і культом жінки.

З культів фауністичного світу найбільшого розквіту набули пов'язані із землею культу змії та бика (Тельця). Серед численних зображень змії на кераміці Трипільської культури особливе семантичне навантаження має зображення двох змії, що рухаються у протилежних напрямках, утворюючи коло. Подібність цієї композиції до давнього китайського символу «прото-ін'ян» культури Шицзяхе – 1 (2800 – 2300 р. до н.е.).

дозволяє констатувати, що вони є відображенням спільної для провідних народів того часу ідеологеми, згідно з якою всесвіт твориться зі змішаної стихії первісного хаосу, коли той розділяється на два протилежних первоначала, що і означає початок процесу творення та упорядкування духовного і матеріального світу.

Не випадково одним з найбільш загальноприйнятих культів, характерних для більшості культур IV – III тисячоліття до н.е., був культ бика. Його поширення обумовлювалось як тим, що бик мав вагоме значення в господарстві землеробів і скотарів, так і тим, що він, як ніяка інша тварина, був пов'язаний із землею, обробкою та оранням полів, збиранням урожаю. Це була чи не найперша тварина тотемістичний культ якої переріс у нову якість, синтезувавшись з культом родючості землі..

Характерні особливості релігійного життя провідних культур IV – III тисячоліття до н.е.: домінування культу Землі як частки всесвіту, тенденція до підкреслення матеріального начала, яка виявилась у міфах про походження світу з матеріальних стихій, в уявленні про богів як матеріальні істоти, в переважанні кам'яної та земляної маси над простором в сакральній архітектурі отримали вияв у тому, що головне зодіакальне сузір'я, в якому тоді сходило Сонце в день весняного рівнодення, давні жерці-астрономи назвали іменем Тельця і дали йому відповідну характеристику, вважаючи його першим знаком стихії землі і символом планети Земля, наголошуючи на зв'язку з космосом.

РОЗДІЛ 5

ЕВОЛЮЦІЯ САКРАЛЬНОГО МИСТЕЦТВА ТА АРХІТЕКТУРИ ПРОВІДНИХ НАРОДІВ ДОБИ БРОНЗИ ТА РАНЬОГО ЗАЛІЗНОГО ВІКУ (к. III тис. до н.е. – поч. н.е.)

5. 1. Відображення еволюції культів Матері-Землі та Сонця в мегалітичних структурах II – I тисячоліття до н.е.

Культ містичного поєднання Землі з космічними об'єктами поклоніння: Сонцем, Місяцем, зірками через «підключення» Землі до енергетичних потоків небесних світил, залишається одним з найпоширеніших у II – I тисячолітті до н.е. Як і в більш ранні часи, людям здавалось, що для того, щоб отримати енергетичний потенціал з космосу, потрібно будувати споруди з величезною масою землі (грунту) і каменю. Чим більша споруда, тим більше вона притягує космічних енергій, акумулює, синтезує і випромінює їх. Тому в II – I тисячолітті до н.е. продовжується будівництво гіпогеїв та наземних земляних і кам'яних мегалітичних структур, початок і розквіт якого припадає на IV – III тисячоліття до н.е. – попередню добу Тельця. Одним з найбільш грандіозних архітектурних творінь єгипетських зодчих II тисячоліття до н.е. був комплекс будівель, названий античними авторами лабіринтом, зведений за наказом фараона Аменемхета III (1853 – 1806 р. до н.е.) у Фаюмському оазисі, біля його піраміди, недалеко від так званого «міста гадів» Крокодилополіса.⁴⁸⁴ В середині XIX ст. залишки Фаюмського лабіринту досліджено німецьким архітектором Георгом Ербкамом і археологом Карлом Рихардом Лепсіусом та описано у праці «Denkmaeler aus Ägypten und Äthiopien» («Пам'ятки з Єгипту та Ефіопії»), Берлін 1848). У 1888

⁴⁸⁴ Аменемхет III. URL: <https://bit.ly/3yzZ3Ed> (дата звернення: 26.05.2021).

– 1889 рр. лабіринт вивчав англійський археолог Фліндерс Пітрі. Величезну кам'яну платформу розмірами 304 x 244 м вчений інтерпретував як основу лабіринту.⁴⁸⁵ Згідно з описами античних істориків Геродота, Діодора Сицилійського, Страбона та Плінія Старшого, фаюмський лабіринт був колосальною спорудою. Геродот писав, що лабіринт являв собою «дванадцять критих зал, розміщених одна проти одної» і з'єднаних між собою в одне приміщення. У корпусах, за словами Геродота, нараховувалось близько 3 тисяч кімнат, «одні підземні, інші на поверхні землі над першими». Функції лабіринту були різноманітні. Звідси фараон Аменемхет III правив країною, тут приносились жертви численним богам, у підземних приміщеннях були поховані священні крокодили. Можливо, з лабіринтом були пов'язані релігійні ритуали, присвячені богу царства мертвих – Осірісу. Головну роль у цих містеріях відігравав бик Апіс – втілення Осіріса. Під плач і голосіння єгиптян священного бика приносили в жертву, що символізувало смерть Осіріса. Але плач переходив у радісні вигуки, коли жрець проголошував його воскресіння. Єгиптяни вірили, що лабіринт захищає бога Осіріса від злих сил і від самої смерті.

Смисловий зв'язок лабіринтів з підземним світом та з божеством у вигляді бика виявився і в кнооському лабіринті, зведеному, згідно з грецьким міфом, афінським архітектором Дедалом біля м. Кносса за наказом царя Міноса для Мінотавра – антропоморфного божества з бичачою головою, народженого царицею Пасіфією від зв'язку з биком, посланим Зевсом. Крім міфу про критського бика, з кнооським лабіринтом пов'язаний ще один, більш давній міф, сенс якого полягає у вічній взаємодії стихії землі і стихії вогню, що було однією з базових ідей релігійної культури провідних спільнот доби бронзи та раннього залізного віку. Коли давній бог Арес-Діоніс зійшов з неба на землю, там був лише один морок.

⁴⁸⁵ Загадковий лабіринт Аменемхета III у Стародавньому Єгипті. URL: <https://mapme.club/poradi/14203-zagadkoviy-labirint-amenemkheta-iii-u-starodavnomu-iegipti.html> І(дата звернення: 30.04.2024).

Тоді Арес-Діоніс почав ходити в темряві по колу, розсікаючи морок своєю священною подвійною сокирою – лабрусом. Він прокладав у темряві проходи, які з кожним кроком ставали все світлішими й світлішими. І коли бог дійшов до центру, він побачив, що вже не існує мороку, а його сокира перетворилась на чисте світло. У руках він тримав полум'я, яке яскраво освітлювало все навкруги, тому що він звершив подвійне диво: одним кінцем сокири перемиг зовнішню темряву, а іншим – свою внутрішню, створив світло навкруги і в самому собі, прорізав зовнішній шлях до світла і досяг внутрішньої досконалості.⁴⁸⁶

Розкопки, проведені на початку ХХ століття англійським археологом Артуром Евансом (1851 – 1941), показали, що кносський палац-лабіринт було зведено в період розквіту мінойської цивілізації близько 1650 р. до н.е. Крім підземної частини, у лабіринті було кілька наземних поверхів із сотнями приміщень, з'єднаних проходами і сходами (рис. 5.1). Загальна площа приміщень і дворів дорівнювала 22 000 квадратних метрів. Вони були розміщені за таким заплутаним планом, що, потрапивши в палац, неможливо було вийти з нього без проводиря. Артур Еванс не знайшов залишків страшної міфічної тварини, але виявив кілька артефактів, які свідчили про поклоніння і жертвоприношення цьому божеству. В одному із залів палацу було розміщено зображення гіганта з головою бика. Під гранітною плитою у цьому ж залі знайшли велику кількість людських кісток, можливо тих людей, яких приносили в жертву Мінотавру. На стінах лабіринту часто траплялись зображення його знаків – подвійних сокир «лабрусів». Представники крито-мікенської культури не залишили письмових джерел, де б описали пантеон своїх богів. Проте з великою часткою вірогідності можна вважати, що у них було божество підземного царства, яке мало вигляд чоловіка з головою бика. Те, що в жертву цьому

⁴⁸⁶ Лабіринт Дедала. URL: <http://fishki.net/43797-labirint-dedala-11-foto.html> (д. звернення: 26.05.2021).

грізному божеству кожні 9 років, як пишуть грецькі історики, приносили 7 юнаків і 7 дівчат, свідчить, наскільки люди боялись це божество підземного світу і наскільки сильними тоді були культу, пов'язані із землею та з биком, успадковані від попередньої доби Тельця. Перемога Тезея над Мінотавром возвеличила людину і знаменувала перехід Землі у новий зодіакальний знак Овна – знак героїв і боротьби.

У 1992 р. в Китаї, у провінції Чжецзян, було виявлено величезний підземний комплекс Лонгю (Лонгію, Longyou), який складається з 36 рукотворних печер, вирізаних більше 2 000 років тому вручну в породі пелітового алевроліту на глибині 30 метрів у горі Фенікс (рис.5.2). Кожна зала комплексу має площу близько 1000 м² і 30 м висоти.⁴⁸⁷ Загальна площа комплексу 30 000 м.² Щоб дослідити його, потрібно вибрати 1 000 000 т гірської породи. Коментуючи печери Лонгю, вчені відзначають точність вимірювальних приладів будівничих, що дозволило їм зробити зали так, що внутрішня частина одного приміщення паралельна іншій, інакше стіни були б прорізані. Точність побудови свідчить, що, очевидно, було зроблено макети, за якими вираховували розміри печер, їх місцезнаходження та відстань між ними. Всі зали були оздоблені орнаментами з паралельних стрічок завширшки 60 см, розмішених під кутом 60⁰ до осі входу.⁴⁸⁸ Не виявлено жодного документу, в якому б згадувалось будівництво підземного комплексу Лонгю і його призначення. Спільні характерні ознаки його архітектури з іншими мегалітичними будівлями II – I тисячоліття до н.е. – гігантські розміри, домінування кам'яної маси над простором, глибоке занурення в землю – все це дозволяє припустити, що його призначення, як і інших споруд такого типу, було пов'язано з культом Землі та прагненням поєднати її

⁴⁸⁷ Ten enduring mysteries of the Longyou caves. URL: <http://www.ancient-origins.net/unexplained-phenomena-ancient-places-asia/ten-enduring-mysteries-longyou-caves-001248> (дата звернення: 26.06.2021).

⁴⁸⁸ Defying Explanation: The Mystery of the Longyou Grotto Caves . URL : <https://www.ancient-code.com/defying-explanation-the-mystery-of-the-longyou-grotto-caves/> (дата звернення: 26.05.2021).

енергетику з космічними енергіями всесвіту. Чорний і червоний колір декоративних смуг міг пов'язуватись зі стихією землі і вогню (сонця). Вірогідно, що символічне значення мав і нахил смуг під кутом 60 градусів, оскільки міг сприйматись як проміжний знак між горизонтальною лінією землі та вертикальною віссю, спрямованою в небо.

Крім підземних структур, характерними і найбільш поширеними пам'ятками II – I тисячоліття до н.е. були наземні кам'яні та земляні кола (хенджі), кам'яні стовпи (менгіри) та ряди менгірів, які зводились на різних територіях і були призначені, як і мегалітичні споруди V – III тисячоліття до н.е., для «підключення» Землі до енергій небесних світил, особливо Місяця і Сонця.

Варто акцентувати, що в добу бронзи і раннього залізного віку в культурах сонця і землі провідну роль відіграють не структури з величезною масою землі, зокрема так звані «кургани проходження», а кам'яні кола та ряди менгірів, які стають провідними пам'ятками мегалітичного будівництва. Лише у Великобританії, Ірландії і та північному заході Франції (півострові Бретань) налічується близько 1300 кам'яних кіл.

Зміну домінацій видів мегалітичних структур можна пояснити еволюцією релігійно-світоглядних уявлень. Якщо в IV – III тисячолітті до н.е. в зв'язку з повсюдним поширенням землеробства головним був культ Землі і тому у взаємодії сонячного божества і Матері-Землі, акцент робився на останній, то в II – I тисячолітті до н.е. внаслідок розвитку астрономії провідним стає культ сонця. Релігійна думка все більше відриваючись від земного світу, пов'язує головне божество не з матеріальною стихією землі, а з енергетичною (світло-тепловою) стихією Сонця, «дематеріалізує» божество. Це призводить до того, що в релігійному житті головними стають споруди, в яких не матерія переважає над простором, а, навпаки, простір переважає над матерією. Якщо в IV – III тисячолітті до н.е. енергетичне начало не уявлялось окремо від матеріальної субстанції, тому вважалось,

що чим більше земляної і кам'яної маси в споруді, тим більше її енергетичний потенціал, то тепер, коли енергетична субстанція вважалась незалежною від матерії, мегалітичні споруди, які зосереджували в собі сотні тон каменю і землі, ставали непотрібними. Отже, найбільш поширеними стають пари менгірів і кам'яні кола, які показують точки сходу Сонця на горизонті в дні сонцестоянь і рівнодень, та ряди менгірів, які показують напрямок руху Сонця зі сходу на захід.

Кам'яні кола виявлено в різних частинах світу, зокрема, на території США і Канади в регіоні Склеястих гір, які є частиною масиву Кордильєр. Особливість цих кіл полягає в тому, що від центру кола до краю відходять ряди каменів, як спиці в колесах. Менш складні колеса показують точки сходу сонця в дні сонцестояння і рівнодення, а більш складні колеса здатні відстежувати цикли Місяця, сонячних і місячних затемнень та орбітальні цикли планет і зірок. Найбільшими структурами такого типу є колесо Біг Горн (Big Horn) у штаті Вайомінг (США) та колесо Майорвіль (Канада, провінція Альберта).⁴⁸⁹

На півночі Японії виявлено сакральні кам'яні структури раннього, середнього і пізнього періодів культури Дзьомон (3 000 – 1 000 р. до н.е.). Від Хоккайдо до префектури Сига нараховується більше 60 кам'яних кіл. На острові Хоккайдо це курганні могильники з кільцевими огорожами (Сюен, Готеньяма), а в Тохоку це кам'яні кола не зв'язані з похованнями, а пов'язані тільки з культом сонця. Особливо цікавим є подвійне кам'яне коло в Нонакадо (Оою, префектура Акіта). В середині зовнішнього кола (41,5 x 38,5 м) є внутрішнє коло, у північно-західній частині якого знаходиться структура, названа «сонячним годинником».

В Індії в Джунапані (штат Махараштра) досліджено 150 кам'яних кіл, які датуються II – I тисячоліттям до н.е. Особливістю цих кіл є камені з

⁴⁸⁹ Список астрономічних місць за країнами. In < <https://bit.ly/3ZUquFv> > [03.2023].

прямими або радіальними рядами чашовидних заглиблень, що можуть бути орієнтовані на схід і захід певних зірок. Модуль кола був присутній навіть в гробницях, у яких поховання здійснювались у прямокутних кам'яних камерах («цистах») під прямокутними дольменами. Навколо них викладали коло або кілька концентричних кілець. Такі поховання виявлено в Південній Індії в штаті Карнака: за 10 км від Анегунді на пагорбі Ему Гудеа (1500 р. до н.е.), а також у найбільшому серед 2000 мегалітичних пам'яток некрополі Хібернакал (800 – 200 р. до н.е.) та у поселенні Брахмагірі (2 ст. до н.е. до 1 ст. н.е.).⁴⁹⁰

Чимало мегалітичних кіл розташовано на півдні Європи. Зокрема, великий кромлех, зроблений з кам'яних блоків заввишки 2,5 м виявлено біля села Тимофіївка на річці Інгульці. Камені окреслюють тут майдан, утворений з суміші чорнозему, суглинку з домішками вугілля, вохри та дрібних кісток. На околиці Запоріжжя, в урочищі Кічкас, знайдено кромлех із кам'яною гробницею ямної культури кінця III – початку II тисячоліття до н.е. (рис. 5.3).⁴⁹¹

На території Європи чимало кам'яних кіл є осьовими. Умовна вісь кола проходила від особливого прицільного каменю, який вказував на точку сходу сонця на горизонті, до каменю, поставленого в центрі або на протилежній стороні кола. Характерними прикладами таких структур є зведені в добу бронзи кола Босковен Ун (Boscawen Un) у Великобританії, Грейнджа (Grange), Угар, Бохонаг, Нокнакілла, Боканське коло на пагорбі Бокан, коло Дромбега в Ірландії. У колі Босковен Ун від вісімнадцяти сірих гранітних каменів, які утворюють овал (24,9 x 21,9 м) різко відрізняється один камінь яскраво-червоного кварцу, що позначає точку сходу сонця в день літнього сонцестояння. В центрі кола стоїть набагато вищий камінь, на якому є петрогліф у вигляді стопи або сокири. Малюнок яскраво освітлюється, коли сонце сходить над червоним каменем.

⁴⁹⁰ Список астрономічних міць за країнами. In < <https://bit.ly/3ZUquFv> > [03.2023].

⁴⁹¹ Кічкас. URL: <https://t.ly/i1KAC> (дата звернення: 30.04.2024).

Головну вісь, орієнтовану на схід або захід сонця в дні сонцестоянь і рівнодень, іноді утворював особливий мегаліт, розміщений у колі, та візирний мегаліт, поставлений на деякій відстані від кола. Наприклад, за 300 метрів на північний схід від кола «Веселі діви» (Великобританія) поставлено ще 2 камені висотою 3 м, які, очевидно, були маркерами, що вказували на схід сонця в день літнього сонцестояння. На відстані 1400 м від комплексу Альмандрес (Португалія), орієнтованого з південного заходу на північний схід, поставлено одиночний менгір заввишки 4, 5 м, який показує приблизно на схід сонця в день зимового сонцестояння.

У II – I тисячоліття до н.е. водночас із сакральними кам'яними колами на різних територіях Європи, Азії, Африки поширюються одиночні мегаліти (менгіри) та ряди менгірів. До 50 000 менгірів було в Західній Європі – Ірландії, Великій Британії, Бретані (північно-західна Франція); зараз їх залишилось близько 10 000. Найбільшими на сьогодні одиночними менгірами є Радстонський моноліт (Rudston Monolith, 19,1 м) у селі Радстон в Йоркширі (рис. 5.4), менгір Керлоас (12 м, 40 т) під Плуарзелем, менгір Шан-Долан (Champ Dolent, 10 м) (рис. 5.5). Найвищим менгіром був так званий Камінь фей (Menhir d'Er-Grach), який стояв до 1728 р. на заході Франції, в області Карнак, біля м. Лакмаріякера. В цілому його висота досягала 20 м (3 м у землі та 17 м на поверхні), а вага – 347, 53 тонн. Менгір Ер-Грач, крім іншого, служив маяком для мореплавців неолітичної доби. Його розташування вказувало на вхід у затоку Морбіан у гирлі ріки Орей. Проте всі інші менгіри були розташовані далеко від моря. Тисячі вертикальних каменів не мали практичного значення, а зводились винятково в релігійних цілях.

На відстані кількох кілометрів від одиночних менгірів часто ставились парні до них камені значно менших розмірів. Менший камінь фіксував місце для спостереження. Якщо стояти біля нього і дивитись на великий менгір, то така пара каменів з дуже високим ступенем точності (це

досягається великою відстанню між ними) закріплює на місцевості одну єдину візирну лінію. Така візирна лінія позначає одне з особливих положень Сонця або Місяця на горизонті, здебільшого сходи і заходи Сонця у дні рівнодень і сонцестоянь. Очевидно за принципом візирних ліній було розташовано 50 менгірів, виявлених у Португалії, в області Кашелу де Віде. Вони були поставлені на підвищеннях таким чином, щоб з одного менгіру було видно інший.

Візирні лінії, орієнтовані на схід або захід сонця в особливі дні, утворювались також рядами каменів, які могли відходити від кіл, або функціонувати самі по собі. У Шотландії виявлено складну сакральну композицію доби бронзи Калланіш 1 (Clachan Chalanais), що складається з кола (D 13,4 м) з центральним каменем (4,8 м) та кількох рядів менгірів, які відходять від кола на північний схід, захід, схід і південь.⁴⁹² Особливе позначення північно-східного напрямку як головного не одним, а двома рядами каменів, свідчить, що ця сакральна структура була орієнтована на східне сонце в день літнього сонцестояння. Подібні комплекси: Каррігула, Балліно, Бігмор, які складаються з кам'яних кіл і рядів менгірів виявлено в Ірландії.

На території України подібний сакральний комплекс було досліджено на острові Хортиця на висоті Брагарня в результаті розкопок 1993, 1998, 1999 р. під керівництвом М. Остапенка. Комплекс складався з трьох кам'яних кіл та сімох круглих кладок, серед яких знаходилось 15 стелоподібних каменів. Згідно з виявленою під час розкопок керамікою святилище використовувалось з кінця III до початку I тисячоліття до н.е. Головною його спорудою був викладений з брил сірого граніту кромлех, який у північно-східному секторі мав прохід, поєднаний алеєю з кам'яних плит з меншим кромлехом (6x7 м). Як пишуть дослідники комплексу:

⁴⁹² Callanish Stones In <<https://bit.ly/3nYL4GZ>> [11.04.2023].

«Наявність кромлехів, що традиційно розглядаються у зв'язку з символікою небесних світил, разом із загальною орієнтацією споруди та окремих об'єктів по «важливих» напрямках горизонту дозволяє визначити використання споруди для астрально-солярних спостережень і культів».⁴⁹³ Водночас виявлені в комплексі фалічна та антропоморфні стели, посудини, виліплені з глини з домішками зерен пшениці і проса, дозволяють гіпотетично припустити причетність комплексу до культів родючості землі. Можливо, провівши обряди, пов'язані з культом Сонця, в одному колі, люди переходили по кам'яній алеї, як по «священній дорозі» у інше коло, щоб виконати обряди, присвячені Землі. Подібний принцип поєднання алеєю з кам'яних плит двох сакральних структур спостерігається в курганно-грунтовому могильнику ямної культури III – початку II тис. до н.е., виявленому на околиці Запоріжжя в урочищі Кічкас.

На нашу думку, кам'яні кола з алеями менгірів можна розглядати як перехідний варіант від мегалітичних структур у вигляді кола до структур у вигляді рядів менгірів, які показували загальний напрямок на схід або захід сонця. Ряди менгірів, які показують загальний напрям руху сонця зі сходу на захід, виявлено в країнах Західної і Північної Європи. На заході Франції, у регіоні Бретань, в області Карнак, ряди менгірів утворюють поля каменів. Наприкінці III – на початку II тисячоліття до н.е. карнакський комплекс нараховував 10 000 менгірів різної величини. У нинішній час їх залишилось близько 3 тисяч. Довгі ряди менгірів зазвичай, ставились по осі схід – захід. За словами бретонського археолога Мішеля Гоффі, «...Скерованість кам'яних блоків згідно з цим привілейованим напрямком піддається аналізу. І коли повторюються факти розташування менгірів за певною системою, яку чітко можна простежити, з повним правом можна думати,

⁴⁹³ Тесленко Д.П., Остапенко М.А. Мегалітичне культове спорудження доби бронзи на о. Хортиця. Спеціальний випуск Міжвузівського збірника наукових праць «Проблеми археології Подніпров'я». Дніпропетровськ: видавництво Дніпропетровського університету. 2000. С. 73 – 95. С. 92.

що це не випадково».⁴⁹⁴ Очевидно, поля менгірів були центрами місячного та солярного культів. Біля них збирались тисячі людей у дні, пов'язані з повним весняним Місяцем або із зимовим і літнім сонцестоянням та весняним і осіннім рівноденням. Біля них знаходять уламки посуду, крем'яні знаряддя і залишки ритуальних вогнищ, які датуються тим самим часом, що і мегаліти. Сліди вогню на менгірах, які можна пов'язати з додаванням магічної якості в структуру каменю, підтверджують їх зв'язок з культом Сонця, стихією якого є вогонь.

Дослідники поділяють менгіри Карнака на 3 групи: Ле Менек, Кермаріо, Керлескан. Комплекс Ле Менек включає 1099 менгірів, розташованих в 11 рядів завдовжки 1 165 м, спрямованих до кургану та чашоподібного каменя з величезним заглибленням. Ширина поля менгірів 100 м (рис. 5.6). Група Кермаріо нараховує 1 029 менгірів, розташованих в 10 рядів завдовжки 1 300 м. У південно-західній частині цей комплекс доповнений дольменом (рис.5.7). Група Керлескан включає 555 менгірів, поставлених у 13 рядів завдовжки близько 800 м. На західному кінці цієї групи стоїть кромлех із 39 каменів⁴⁹⁵ (рис. 5.8).

Найдовше зведення мегалітичних структур збереглося на території північної Європи та Америки. На території Колумбії на околиці Вілла-де-Лейва є два ряди менгірів, названі Ель Інфієрніто (іспанською «маленьке пекло»). Це 109 кам'яних колон, наполовину закопаних в землю, 54 колони у північному і 55 колон у південному ряду, вирівняних у східно-західній орієнтації. Вірогідно, вони були зведені у проміжку часу від 800 р. до н.е. до початку н.е. народом Муїска, який поділяв територію на дві частини: північне священне поле та південне священне поле.⁴⁹⁶

⁴⁹⁴ Цитовано з : Бондарчук Я.В. Історія релігійного мистецтва як відображення духовної еволюції людства в космічних циклах прецесії : монографія. Львів: ПП «Релігійне видавництво «Святих Володимира та Ольги», 2022. 928 с. С. 629.

⁴⁹⁵ Каміні Карнаку. URL: <https://t.ly/6fLiT> (дата звернення: 30.04.2024).

⁴⁹⁶ *El_Infiernito*. In <https://en.wikipedia.org/wiki/El_Infiernito> [4.04.2023].

У скандинавському та балтійському регіонах до X – XI століття зводили поховальні мегалітичні споруди, у яких ряди каменів утворювали овальні фігури із загостреними кінцями, що нагадували днища кораблів. Образ корабля, який везе небіжчика у вічне життя, був характерним для скандинавських поховальних обрядів, як про це свідчить, наприклад, поховання королеви Осе в місті Осеберг (Норвегія). Найбільша мегалітична структура у формі корабля, названа Камені Еля (Ales Stenar, довжина 67 м), зведена у Швеції наприкінці скандинавського бронзового віку (близько 500 р. н.е.), складається з 59 великих каменів вагою 5 тонн.⁴⁹⁷ За легендою, тут була могила легендарного короля Еля. У 2006 р. з допомогою магнітних датчиків і радарів під землею було виявлено круглу неолітичну споруду діаметром 165 м. Розкопки, проведені в 2012 р. в центрі споруди, виявили відбитки гігантських валунів, що дозволяє припустити, що колись тут була поховальна камера з дольменів (можливо, могила Еля). Головна вісь нинішньої овальної структури орієнтована на захід Сонця в день літнього сонцестояння, а бічні ряди каменів – на північний захід Місяця під час великих і малих місячних зупинок (рис. 5.9). Як пише дослідниця цієї структури Амелія Спаравігна, «Ймовірно, ці астрономічні вирівнювання були представлені для того, щоб допомогти душі короля Еля припливти в його загробне життя назавжди».⁴⁹⁸

Водночас з кам'яними ритуальними колами у II – I тисячолітті до н.е. зводились земляні кола, оточені кільцевими канавами. Найбільша їх концентрація на території Німеччини, Австрії та Хорватії. Тут з літака було виявлено 250 кільцевих канав. Археологами досліджено лише 10% з них. Характерним прикладом земляного кільця, оточеного ровом, є Голорінг (Goloring henge),⁴⁹⁹ зведений на території Західної Німеччини (поблизу

⁴⁹⁷ *Ale's stones*. In <<https://bit.ly/422yZAI>> [9.03.2023].

⁴⁹⁸ Sparavigna, Amelia Carolina. *Astromical Alignments of Ales Stenar along Sunset and Moonset Directions*. In <<https://bit.ly/3zHTDc7>> [09.04.2023].

⁴⁹⁹ Голорінг. URL: <https://t.ly/yAr-k> (дата звернення: 30.04.2024).

Кобленда) в добу бронзи представниками культури поховальних урн, яка існувала 1 300 – 750 р. до н.е.⁵⁰⁰

На території України найвідомішою з кільцевих земляних споруд є Мавринський майдан, виявлений у районі м. Павлограда Дніпропетровської області біля с. Межирічі (в минулому Маврино) (рис. 5.10). В результаті розкопок, проведених Дніпропетровським університетом у 2004 р., за три кілометри від Мавринського майдану знайдено поховання ямної та катакомбної культур, які датуються серединою III — початком II тисячоліття до н.е. Це дає підставу датувати майдан тим самим часом. Мавринський майдан являє собою окреслене двома кільцями і обнесене глиняно-земляним валом майже правильне коло, довжина якого 195 м, діаметр – 54 – 60 м, висота над рівнем моря – 71,1 м.⁵⁰¹ Заглиблюючись досередини, коло набуває форму чаші завглибшки 10 м, але там ніколи не збирається вода завдяки зробленій під колом дренажній системі. Оскільки на майдані немає рослинності, можна припустити, що він утворений з глинястого ґрунту, багатого на селітру. У середині кола є 4 пагорби. На думку дослідника Романа Никифорова, пагорб, що у центрі кола, був призначений для жертвоприношень. Пагорб, розташований на схід від нього, був призначений для жреця, а два пагорби на західній половині майдану, швидше за все, символізували Сонце і Місяць. У колі є три проходи, призначені для спостережень за Сонцем у дні сонцестоянь і рівнодень. Астроном Дмитро Ніжельченко доводить, що західний прохід призначався для спостереження за сонцем у дні весняного і осіннього рівнодення. Північно-східний прохід був орієнтований на східне сонце в день літнього сонцестояння. Південний прохід був призначений для

⁵⁰⁰ Культура полів поховальних урн. URL <https://t.ly/MlnQ6> (дата звернення: 30.04.2024).

⁵⁰¹ Мавринський майдан. URL: <https://bit.ly/3qygelz> (дата звернення: 18.06.2021).

спостереження за сонцем у день зимового сонцестояння. Особливість Мавринського майдану полягає в тому, що з лівого і з правого боку від кожного з трьох проходів насипані дугоподібні земляні вали. Біля західного і північно-східного проходу з кожного боку насипано по 4 вали, дуги яких збільшуються від середини назовні, як радіохвилі. А біля південного проходу з кожного боку насипано по 2 дугоподібних вали. Таким чином, в цілому разом з валами Мавринський майдан дещо нагадує своїми обрисами рака або краба, від круглого тулуба якого відходять дугоподібні лапи. Ця схожість спонукає деяких дослідників пов'язати цю структуру з сузір'ям Рака.⁵⁰² Тим більше, що в часи побудови кургану літнє сонцестояння припадало на сузір'я Рака. Можна припустити, що «прив'язування» певних точок Землі, на яких будуються культові споруди, до небесних об'єктів, передбачало наслідування обрисів небесних структур у формах споруд. Оскільки вважалось, що чим більшою є споруда, тим більше її енергетичний потенціал, додаткові дугоподібні вали біля трьох проходів Мавринського майдану були зроблені з метою забезпечення більшого спектру взаємодії енергій Землі та небесних світил. Мавринський майдан можна назвати унікальною структурою, в якій центральна частина доповнюється бічними елементами, призначеними для збільшення її енергетичного наповнення.

На наше переконання, той самий принцип доповнення центральної структури додатковими елементами виявляється в курганах з променями-дорогами, зорієнтованими на небесні об'єкти. На сьогодні з допомогою супутникових фотографій на території України виявлено 46 таких курганів. Вони утворюють незамкнене коло, яке починається в Запорізькій області у верхів'ї ріки Молочної, спускається по її правому березі до Присивашся, повертає на захід та північний захід, перетинає Дніпро у районі Каховки.

⁵⁰² Скора О. Таємниці Мавринського майдану. URL: <https://spadok.org.ua/svyatylysha/ta-mnytsi-mavrynskogo-maydanu> (дата звернення: 30.04.2024).

Звідти одна низка святилищ йде вздовж Інгульця, інша вздовж правого берега Дніпра. Останнє святилище такого типу знаходиться між селом Володимирівка та станцією Мирове. Кожний курган знаходиться у віртуальному контакті з двома сусідніми.⁵⁰³

Найбільш грандіозною спорудою серед курганів такого типу є Молочанське святилище, досліджене С. Пустоваловим в 1982 р. неподалік від м. Молочанська Токмакського району Запорізької області (рис. 5.12). Висота кургану 8,05 м, діаметр 100 м. Сорок дев'ять виявлених у насипу кургану поховань, що належать до ямної, катакомбної, багатопружкової та зрубної культур, визначають час його функціонування: кінець III – початок II тисячоліття до н.е. С. Пустовалов простежує три етапи у функціонуванні кургану. На першому етапі на поверхні кургану було зведено святилище, яке являло собою вівтар, оточений площею діаметром 20 м. На схилах насипу з великих блоків материкової глини було споруджено радіальні вали, які мали плоскі вершини на рівні з центральною частиною і круті схили (65° – 70°). Археологи виявили 11 валів, але можливо їх було дванадцять або тринадцять. На другому етапі проміжки між валами заклали дерновим чорноземом. Внаслідок цього утворився суцільний круглий насип, на вершину якого вело дві дороги-пандуси, орієнтовані на північний схід і північний захід. У західному пандусі знайшли кам'яну стелу з ледь наміченими обрисами голови і плечей (1,2 x 0,45 x 0,25 м). На схилі платформи виявили стелу у вигляді сокири або човна (1,75 x 0,55 x 0,45 м) і другу стелу видовженої форми (1,2 x 0,4 x 0,5 м). Це підтверджує культове призначення споруди. На третьому етапі пандуси було знищено, на вершину святилища залишили один вхід зі сходу шириною 10 м.

⁵⁰³ Пустовалов С. Курганні святилища доби ранньої бронзи степової частини України та їх астрономічна складова / Українське небо. Студії над історією астрономії в Україні: збірник наукових праць / за заг. ред. О. Петрука. Львів : Інститут прикладних проблем механіки і математики ім. Я. С. Підстригача НАН України, 2014. С. 39 – 50. С. 49.

За даними аерофотозйомки від Молочанського кургану в степ відходило 13 радіальних темних ліній-доріг довжиною від 1 200 до 4 560 м. Можна припустити, що число радіальних валів, які відходили від центру кургану на першому етапі його функціонування, дорівнювало числу доріг. У будь-якому випадку архітектурний образ Молочанського святилища символізував сонячне світило з променями, що посередньо свідчить про домінування солярного культу, але й не виключає астральних культів, адже кожна з доріг могла бути спрямована на якусь зірку або сузір'я.

За матеріалами розкопок Старосільських курганів, особливо кургану №1, Ю.О. Шилов довів, що лінії доріг, які відходили від них, були спрямовані на точки кульмінації головних зірок деяких зодіакальних та не зодіакальних сузір'їв. Так першу дорогу від кургану №1 було зорієнтовано на нижню кульмінацію Альдебарану (найяскравішої зірки в сузір'ї Тельця), другу – на скупчення зірок у сузір'ї Рака, третю – на зорі «а» і «в» у сузір'ї Великої Ведмедиці, четверту – на сузір'я Волосся Вероніки, п'яту – на Арктур (найяскравішу зорю в сузір'ї Волопаса), шосту і сьому – на Антарес (найяскравішу в сузір'ї Скорпіона), восьму – на сузір'я Змієносця, дев'яту – на зорі «а» і «в» у сузір'ї Цифея, десяту – на сузір'я Водолія, одинадцяту – на сузір'я Кита, дванадцяту – як і першу на Альдебаран.⁵⁰⁴

Підсумовуючи аналіз культових земляних структур кінця III – I тисячоліття до н.е., можна дійти висновку, що вони були продовженням мегалітичної архітектури попередньої доби і виконували ту ж саму функцію поєднання енергетики небесного і земного світу шляхом проведення світла в сакральну споруду в особливі дні сонцестоянь і рівнодень. Новою рисою курганів і земляних ритуальних кіл було доповнення центральної частини додатковими елементами (валами, дорогами) з метою збільшення їх

⁵⁰⁴ Шилов Ю. Обсерваторії і календарі у курганах Нижнього Подніпров'я III – II тис. до н.е. / Нариси з історії природознавства і техніки. Вип. 27. 1981. С. 39 – 42.

енергетичного потенціалу і спектру взаємодії з космічними об'єктами. Проте в добу бронзи і раннього залізного віку, хоча традиційно ще будувались споруди з величезною масою землі, головними пам'ятками стають кам'яні кола та ряди менгірів. Якщо в IV – III тисячолітті до н.е. у взаємодії сонячного божества і Матері-Землі, акцент робився на останній, то в II – I тисячолітті до н.е. релігійна думка все більше відриваючись від земного світу, пов'язує головне божество не з матеріальною стихією землі, а з енергетичною (світло-тепловою) стихією Сонця. Це призводить до того, що домінують мегалітичні споруди, у яких не матерія переважає над простором, а, навпаки, простір переважає над матерією, – кам'яні кола і ряди менгірів. Переміщення релігійних домінацій в II – I тисячоліття до н.е. з культу Землі на культ Сонця отримало відображення в характеристиці домінуючого на той час зодіакального знака Овна, стихією якого вважається вогонь, а планетою в екзальтації – Сонце.

5.2. Відображення культів сонця і вогню в мистецтві дописемних спільнот і давніх цивілізацій II – I тисячоліття до н.е.

Культ сонця і вогню був одним з найважливіших у племен праслов'ян, які з середини II тисячоліття до н.е., коли завершилось переміщення індоєвропейських народів і настала доба більш спокійних, стабільних взаємовідносин, консолідувалися між Одером і Дніпром. Простір, який вони займали, досить точно відображала територія поширення тшинецько-комарівської культурно-історичної спільноти. Припущення, що населення цієї спільноти було спорідненням племен, які репрезентували найдавніших праслов'ян, висловлене вперше в 1965 р. І. К. Свешніковим, було підтримано іншими науковцями.⁵⁰⁵ У землянках праслов'ян нерідко

⁵⁰⁵ Тшинецько-Комарівська культурно-історична спільнота. URL: https://pidru4niki.com/18800413/kulturologiya/tshinetsko-komarivska_kis (дата звернення: 23.06.2021).

виявляють вогнища з ритуальними посудинами, дисками, кістками тварин. З культом вогню пов'язане святилище у поселенні Пустинка, яке належить до сосницької культури (XV – XII ст. до н.е.) – східного ареалу тшинецько-комарівської спільноти культур.⁵⁰⁶ Судячи з конструкції стовпових ямок, воно було круглим, і мало діаметр 10 м. Всередині виявлено ще 4 ямки, очевидно від лавок, поставлених чотирикутником 4 x 3,5 м⁵⁰⁷ (рис. 5.13). На підлозі святилища був рівчачок завглибшки 30 см, завширшки 50 см і завдовжки 3 м, доверху заповнений попелом та уламками зернотерок, випалених на вогні настільки, що вони розсипались у руках. При тому ніяких слідів вогнища у святилищі не було, отже, випалені жорновики були принесені з жител. Це можна пояснити тим, що одним з обрядів ворожіння на наступний рік у тшинецько-комарівській спільноті культур було довготривале горіння вогнища, в яке кидали жорновики. Знищення таких потрібних предметів могло бути пов'язане з ідеєю циклічного відновлення. В ніч з 24 на 25 грудня в багатьох слов'янських землях запалювали «новий вогонь», котрий повинен був негасно горіти до 6 січня. У такому вогні і могли розпектися до стану деревини жорновики.

Друга культова споруда в поселенні Пустинка була п'ятикутної форми, заглиблена в землю на 1,25 м. До південно-західної її частини була зроблена прибудова, в центрі якої розміщався жертovníк у вигляді наповненого попелом чашоподібного заглиблення до 50 см. У головній частині знайдено два вогнища та навколо них 6 поховань-трупоспалень у вигляді ямок з кальцинованими кістками. Необхідно підкреслити, що з середнього періоду бронзового віку (26/25 – 20/19 ст. до н.е.) обряд трупоспалення поширюється на всій території Європи. Підкреслюючи поширення цього

⁵⁰⁶ Сосницька культура. URL: <https://t.ly/Numg0> (дата звернення: 2.05.2024).

⁵⁰⁷ Святилища слов'ян. URL: <http://www.rodnoverie.org/stati/chitalnyj-zal/213-svjatilischa-slavjan.html> (дата звернення: 23.06.2021).

обряду на території, зайнятій тшинецько-комарівською культурною спільнотою, С. С. Березанська пише, що його поява «пов'язана з цілою низкою глибоких змін, насамперед у царині культу... Найбільш ймовірно, що вихідним пунктом обряду трупоспалення був культ Сонця».⁵⁰⁸ Згідно з тогочасними уявленнями, воскресіння душі та вихід її в потойбічну реальність може відбутися лише завдяки поєднанню енергій Землі та космосу, що досягається через дію вогню, який є з'єднувальною ланкою земного і небесного світу, оскільки є і під землею, і на землі, і в небесах.

З культом Сонця був пов'язаний звичай запалювати вогнища в особливі дні сонячного календаря (зимового і літнього сонцестояння та весняного й осіннього рівнодення). Вогонь, який символізував зв'язок з сонцем був обов'язковим при таких торжествах. Купальські багаття, що палали в Іванову ніч у Карпатах, Судетах, між Сілезією і Чехією, були вражаючим урочистим видовищем на відстані кількох сотень кілометрів.

Наслідком запалювання спільних культових вогнищ були, очевидно, так звані зольники – величезні кострища від спаленої соломи. Виявлені на значній території лісостепової Румунії, Молдови, України вони датуються від XIII – XII до III – I ст. до н.е. Їхній діаметр 20 – 50 м, висота 1 – 2 м, маса спресованої золи дорівнює 100 – 120 кубометрів. Більшість зольників цього часу віддалені від поселень, оскільки запалювати величезні вогнища біля жител було небезпечно. У скіфський час (VI – III ст. до н.е.), коли в лісостепу виникла військова небезпека, з'явився звичай насипати спільні зольники у межах городища. Зокрема, на Більському городищі, на західному його кінці, було виявлено 43 зольники. Вони насипались і біля жител, як, наприклад, в Анатолійському поселенні, і в закинутих житлах, як у поселенні Красна Коса. С. С. Березанська вважає, що такі зольники могли бути результатом

⁵⁰⁸ Цитовано з : Бондарчук Я.В. Історія релігійного мистецтва як відображення духовної еволюції людства в космічних циклах прецесії : монографія. Львів: ПП «Релігійне видавництво «Святих Володимира та Ольги», 2022. 928 с. С. 645.

звичаю, пов'язаного з культом домашнього вогнища. Згідно з цим звичаєм, попіл і залишки від домашніх вогнищ зсипали в одне місце, яке вважалося священним і тому не руйнувалося.⁵⁰⁹

У культових спорудах та на площах поселень протослов'янських племен знаходять жертovníки, характерною рисою яких є кругла форма, що могла символізувати зв'язок з вогняним диском сонця. Жертovníки скіфів-орачів (сколотів або боресфенитів), виявлені на Мотронинському, Пастирському, Більському, Трахтемирівському, Жаботинському городищах. Зокрема, 7 жертovníків були розкопані у східній частині Більського городища (Полтавська обл.). Вони стояли на великій площі, на відстані 10 м один від одного по лінії північ – південь і являли собою виліплені з глини стовпи заввишки 30 – 40 см, діаметром 40 – 50 см. Сакральне число «7» у скіфській час символізувало 7 небесних кругів.⁵¹⁰

У релігійній культурі різних народів доби бронзи і раннього залізного віку поширюється знак хреста або хреста, вписаного в коло, який традиційно вважається символом вогню і сонця. У поселеннях та святилищах знаходять виліплені з глини у вигляді рівнораменних хрестів «хлібці», які сприймалися як символи сонячного бога (рис.5.14). Хрестоподібний знак у вигляді нашивної золотої бляшки, утвореної п'ятьма дисками виявлено в скіфському кургані Товста могила⁵¹¹ (рис. 5.15). Подібними предметами з космічною символікою були так звані рогаті пряслиця, які мають по 5 – 7 виступів. Особливий інтерес викликає пряслице пізнього етапу тшинецько-комарівської культури (1600 – 1200 р. до н.е.) з с. Таценки Київської області (рис. 5.16, 5.17). М.О. Чмихов помітив, що на плоских

⁵⁰⁹ Археологія Української СРСР. В трьох томах / відп. ред. Д.Я. Телегін. Київ: Наукова думка, 1971. Т.І. 450 с. С. 396.

⁵¹⁰ Археологія Української РСР. В трьох томах / Відп. ред. Д.Я. Телегін. Київ, 1971. Т. II. С. 157. Яковенко Є.В. Нове про розкопки В.В. Хвойко біля села Пастирського. *Археологія*, 1966. XX.

⁵¹¹ Тороп С. О. Скіфи: походження і релігія. URL: <http://www.bizslovo.org/content/index.php/ru/plavni/134-davnya-istoriya/467-skify-proish-i-religiya.html> (дата звернення: 23.06.2021).

кінцях кожного з семи ріжків цього пряслиця наколото різне число заглиблень. На думку вченого, розміщення заглиблень можна пов'язати зі схемами розташування найбільш яскравих зірок у семи зодіакальних сузір'ях, які проходило у той період Сонце від весняного до осіннього рівнодення: Овна, Тельця, Близнят, Рака, Лева, Діви, Терезів.⁵¹² Традиційний символ сонця і вогню у вигляді хреста часто трапляється в орнаментах ритуального посуду, на підвісках-амулетах. Яскравим прикладом є малюнок на ритуальній сокирці, знайдений у 1962 р. у торфовищі біля с. Дударків Бориспільського району Київської області. На сокирці зображено сонце, «дерево життя і зібрані навколо нього тварі земні».⁵¹³

Археологом О. Бандерівським, починаючи з вісімдесятих років ХХ ст., було досліджено сотні солярних знаків, нанесених на поверхні скель в урочищах: Острий Камінь, Мала Скеля, Жолоб, розташованих близько 1,5 км на північний схід від села Урич Сколівського району Львівської області. Виходячи зі стилю виконання, ці знаки можна датувати I тисячоліттям до н.е. Найбільше зображень розміщено на Урицькому камені, який домінує серед інших скель, підіймаючись над долиною ріки Стрий на 75 метрів. Як пише дослідник, більшість зображень мають вигляд кола, диску або ж схематичних округлих та концентричних фігур від 0,3 до 0,65 м у діаметрі, часто з однією або з двома лунками. Крім того, трапляються спіралі, колеса зі спицями і променями-відростками, а також зображення коней і танцюючих чоловічків, які, ймовірно, виконують ритуальний танець⁵¹⁴ (рис. 5.18).

Розглядаючи культові солярні символи II – I тисячоліття до н.е.,

⁵¹² Чмихов М. О., Кравченко Н. М., Черняков І. Т. Археологія та стародавня історія України. К.: Либідь. 1992. 375 с. С. 149 – 151.

⁵¹³ Дяденко В. Унікальна пам'ятка стародавнього мистецтва. *Народна творчість та етнографія*. 1962. № 4. С. 145.

⁵¹⁴ Бандерівський М. Свідчення про найдавніші астрономічні знання на заході українського лісостепу / *Українське небо : студії над історією астрономії в Україні*. Львів. 2014. С. 51 – 67.

неможливо не згадати про зображення коней як зооморфних кодів сонця у гротах Кам'яної могили, створені, очевидно, племенами Білозерської культури, які заселяли північне Приазов'я у XII – X ст. до н.е. У розколині гроту №51 висічено зображення могутнього коня, обведеного колом – символом сонця. На плиті №25 на тлі лінійно-геометричних малюнків видно схематичне зображення коня та елементів колісниці (рис. 5.19).

Наприкінці 1970-х років різноманітні солярні символи виявлено археологом Еммануїлом Анаті в долині Валькамоніка, що простягнулась на 90 км у Центральних Альпах.⁵¹⁵ Серед 300 тисяч петрогліфів Валькамоніки, датованих від VI тисячоліття до н.е. до XIX ст. н.е., трапляються композиції, однозначно пов'язані з культом Сонця. Найбільш відомим з символів є так звана Камунська Роза (*Rosa Camuna*) – подібна до хреста, чотиріпелюсткової квітки або метелика (рис. 5.20). На кінцях, у центрі та між раменами хреста розміщено 9 кругів (дисків). Між двома раменами зображена стріла. Навколо цього знаку зображені тварини і люди, які виконують ритуальний танець, що свідчить про його вагому роль у релігійному житті давніх насельників долини Камоніка. Центричність композиції рівнораменного хреста пов'язує цей символ з культом Сонця та вогню. Магічне число «9» – з культом жінки-матері, а стріла, скерована вниз, – з культом землі. На одному з каменів з Валькамоніки зображений ритуальний танок, у якому беруть участь люди та олені. Усі танцюючі зображені в однакових позах, які нагадують хрест. Особливу увагу звертає на себе чоловік з сонячною короною навколо голови, очевидно, жрець солярного божества. Не випадково на камені розміщено стилізовані зображення оленів, які разом з людьми виконують ритуальний танець, присвячений сонцю, адже у багатьох народів I тисячоліття до н.е. олень був зооморфним кодом цього світила. Його розгалужені роги асоціювалися з сонячним промінням (рис.

⁵¹⁵ Петрогліфи ВальКамоніки. URL: <https://t.ly/Kw46b> (дата звернення: 03.05.2024)

5.21). Ще на одному камені зображено три чоловіки, які стоять у ритуальних позах хреста з горизонтально розведеними руками під сонячним диском. Під ними також зображено сонячний диск, зліва від нього чотирикутник, прокреслений вертикальними лініями, який, можливо, позначає поле, і олені (рис. 5.22).

Особливо цінні артефакти з символом хреста виявлено в третьому (найбільш пізньому) поселенні Хірокитія, яке функціувало в IV – II тисячолітті до н.е. (до приходу мікенських греків) на острові Кіпр. Наприкінці цього періоду в поселенні з'являються хрестоподібні фігурки ідолів, що могли зображувати божества Сонця і вогню. На грудях одного з ідолів вирізьблено хрестик, який висить у нього на шії. Цікаво, що поза цього божества подібна до поз жреців, зображених на каменях Валькамоніки. Розведені руки утворюють горизонтальну лінію, і тому вся фігура нагадує хрест. Можливо, такі «пози хреста» (символу Сонця і вогню) були характерними для служителів культу Сонця під час виконання релігійних обрядів (рис. 5.23).

Новим символом сонця в епоху бронзи стає символ колеса та колісниць. Хоча колесо було винайдено в Європі наприкінці V – на початку IV тисячоліття до н.е., сакралізація символу колеса та утворення асоціативного зв'язку коловороту Сонця по небу з обертанням колеса припадає на кінець III – II тисячоліття до н.е. У Рігведі (I, 155, 6) зберігся опис колеса сонця, поділеного на 4 частини, кожна з яких дорівнювала 90 діб. Не можна не погодитись з М. О. Чмиховим, що це міг бути образ кола, яке звершує Сонце протягом року під сузір'ями Зодіаку з позначеними на ньому чотирма сторонами горизонту (або чотирма порами року), віддаленими одна від одної на 90 градусів.⁵¹⁶

⁵¹⁶ Чмихов М. О. Астрономія в житті первісного суспільства (до питання про час утвердження астрономічних знань) / Українське небо: студії над історією астрономії в Україні: збірник наукових праць / за заг. ред. О. Петрука. Львів: Інститут прикладних проблем механіки і математики ім. Я.С. Підстригача НАН України, 2014. 767 с. С. 20 – 30. С. 27.

Солярний символ колеса часто наносився на культові речі, виготовлені з чорного та з кольорових дорогоцінних металів, особливо, з бронзи, золота і срібла. Тисячі маленьких коліс (знаків обітници), які називались Rouelles, виготовлених з 50 р. до н. е. до 50 р. н. е., знайдено в язичницьких святилищах на територіях Німеччини, Швейцарії, Галлії. У вигляді колеса робились амулети, підвіски, верхні частини шпильок (рис.5.24).

Колесо та колісниця стають належністю бога сонця в багатьох народів. У греків на колісниці їде бог сонця Аполлон, в іранців – боги Ахурамазда і Мітра, у скандинавських народів – бог дня Дагр, якого везе світлогривий кінь Скінфаксі. Характерними артефактами того часу стають скульптурки сонячних колісниць; їх виявлено на території Зеландії, Таджикистану, Помор'я, Австрії... На північно-західному березі острова Зеландія в 1902 р. знайдена мініатюрна бронзова колісниця, яку везе один кінь, на ній їде Соль (Сонце) у вигляді 25 сантиметрового бронзового диска, позолоченого з правого боку (рис.5.25). Можливо, тоді вважалось, що сонце обернено своїм золотим боком до землі під час руху колісниці вдень, а темним боком – під час його зворотної мандрівки вночі.

Золота сонячна колісниця була виявлена в 1877 – 1880 рр. у скарбі, створеному за правління Ахеменидів (близько 200 р. до н.е.), на річці Оксус (Oxus) на території сучасного Таджикистану (рис.5.26). На колісниці, запряженій трійкою коней, їдуть два божества, можливо, верховний бог зороастризму Ахурамазда та бог сонця Мітра. На їхніх шиях надіті золоті кільця – торки – знаки верховної влади. Крім колісниці, у скарбі знайдено золоті монети із зображенням сонячних променів. Скульптурки сонячних колісниць було виявлено у північно-західній частині праслов'янського світу, зокрема, в пам'ятках лужицької культури. Проте, ці сонячні колісниці везуть не коні, а птахи.

Особливий інтерес викликає бронзова колісниця з Штреттвега (Грац, Австрія), знайдена в могилі жреця VI ст. до н.е. (рис.5.27). Складна

композиція поставлена на решітчасту платформу (завдовжки 35 см), по кутках якої розміщено 4 кінських голови та 4 колеса. У центрі платформи – оголена жіноча постать заввишки 23 см., можливо, богиня землі Ректія або жриця. Вона звертається до вищого сонячного божества, піднявши над головою круглу чашу, яка могла використовуватись як світильник, що посилювало її асоціацію з сонцем. Попереду і позаду фігури богині стоять по два оголених юнаки, які тримають за роги оленів. Між богинею, оленем поставлено фігури жінки та чоловіка, який замахується на неї кельтом. Очевидно, тут зображена сцена жертвоприношення.

У скіфів-кочівників, на відміну від землеробських народів, домінував культ вогню, а не сонця, можливо тому, що оскільки вони в основному жили за рахунок війн, то менше, ніж землероби, залежали від сонячних циклів. Скіфський пантеон очолювала богиня вогню Табіті («зігріваюча», «полум'яна»). Певною мірою вона відповідала грецькій богині домашнього вогнища Гестії. Геродот, який відвідав Велику Скіфію в середині V ст. до н.е., писав, що «...скіфи шанують найбільш за все Гестію, потім Зевса і Гею, яку вважають за дружину Зевса, після цих Аполлона і Афродіту небесну, Геракла і Арея...».⁵¹⁷ Табіті була не лише богинею вогнищ, які палали в громадських установах та в приватних будинках. Її можна розглядати як космічне божество вогню у всіх його проявах. Від індо-іранської традиції скіфи успадкували поклоніння вогню як найвищому первоначалу в космогенезі, первородній стихії, пов'язаній з трьома просторово-космічними зонами: небесним світом, землею і підземним царством. Отже, Табіті з'єднувала всі три зони всесвіту в одне ціле. Крім того, вона відігравала головну роль у політичному житті свого народу. Її іменували «Царицею скіфів». Геродот у своїй «Історії» передає розмову посла персидського царя Дарія I – Гиетаспа зі скіфським царем Ідангірсом. На

⁵¹⁷ Геродот. Історія в дев'яти книгах. Книга IV. Мельпомена (пер. Андрій Білецький). С. 5 (пункт 59). URL: <https://www.ukrlib.com.ua/world/printit.php?tid=2860&page=5> (дата звернення: 03.05.2024).

пропозицію Дарія I припинити опір і визнати себе його данником, Ідангірс відповів: «Владикою своїм я визнаю лише Зевса, мого предка, і Гестію, царицю скіфів».⁵¹⁸ Цей титул посередньо вказує на її роль дружини царя та на ритуал його символічного шлюбу з Табіті, який мав підтвердити сакральний характер царської влади. З'єднавшись священними шлюбними узами з царем, Табіті ставала безпосередньо причетною і відповідальною за життя скіфів. А цар ставав сакральним главою суспільства, головним служителем Табіті. Він очолював усі свята та жертвоприношення цій богині.

Найчастіше скіфи уявляли богиню в образі молодої жінки в національному вбранні. Вона завжди носила із собою чарівне дзеркало, через яке спостерігала за світом і в якому відображались долі людей. За нею часто зображували вівтар з палаючим вогнем. Табіті також зображували з царем, який символічно мав стати її чоловіком. У руках він тримає ріг – прадавній символ продовження роду і шлюбу. Такі зображення бачимо на золотих бляшках, що прикрашали одяг померлої з кургану Чортомлик (рис. 5.28). Обидві композиції, виконані у техніці торевтики, не відзначаються вишуканою витонченістю і ретельністю проробки деталей, але перед автором і не стояло таке завдання. Головне було передати значущість і могутність богині вогню Табіті. На одній із пластин Табіті зображена як космічне божество. Вона застигла в урочистій ієратичній позі, очікуючи поклоніння. Її монументальна постать нагадує величну гору або піраміду, що ідеально вписується у квадратне поле композиції. На нижньому краї пластини зображені ще два невеликих трикутники, які за своїми обрисами подібні до насипів курганів. Складається враження, що богиня здіймається над просторами землі, панує над світом. За нею стоїть жертвник з палаючим вогнем. На іншій пластині Табіті зображена як цариця скіфів.

⁵¹⁸ Геродот. Історія в дев'яти книгах. Книга IV. Мельпомена (пер. Андрій Білецький). С. 10 (пункт 127). URL: <https://www.ukrlib.com.ua/world/printit.php?tid=2860&page=5> (дата звернення: 03.05.2024).

Вона сидить на троні. У лівій піднятій руці тримає кругле дзеркало, у якому бачить долі світу і людей. Перед нею стоїть чоловік (цар), який п'є з рогу.

Подібний сюжет одруження Табіті зі скіфським царем відображено на золотій діадемі з кургану поблизу с. Сахнівка (рис.5.29). У центрі композиції, що відображає весільний банкет, розміщена Табіті. Вона сидить на троні з дзеркалом у руках. Перед нею, прихиливши коліна в шанобливій позі, стоїть бородатий чоловік (цар), правою рукою він торкається її колін, а в лівій тримає ріг – символ достатку і продовження роду. Загальний настрій весілля затьмарюється печальною сценою жертвоприношення, яку художник зобразив з лівого краю композиції. Чоловік, приречений на жертву, стоїть на колінах зі зв'язаними руками. На його грудях голова барана – жертвовної тварини. Жрець однією рукою знімає з нього шапку, а іншою скеровує на нього лезо меча.

Якщо у скіфів-кочівників домінувала богиня вогню Табіті, то в землеробів – скелотів, які займали лісостепову зону Скіфії, та в середньоазійських скіфів-масогетів на першому місці був бог сонця Гойтосир. Дослідник скіфської культури С.О. Тороп доводить, що Гойтосира зображували у вигляді його символів: орла, коня, оленя або сонячного знака, який складався з п'яти кіл, скомпонованих у вигляді хреста (рис. 5.15).⁵¹⁹ Особливо був поширеним зооморфний образ Гойтосира у вигляді оленя, розгалужені роги якого нагадували промені. Така символіка має палеолітичне коріння, про це свідчить зображення оленя в печері Ласко, біля якого розміщено 12 дисків, пов'язаних з річним рухом Сонця (рис. 2.53). Олень був одним з найулюбленіших образів скіфів. Його відносили до найвищих тварин, вважали, що він, як і кінь, царює над усією рогатою живністю, перевозить душі покійників у потойбічний світ, допомагає людині та вмє творити чудеса. Саме такого доброго, шляхетного

⁵¹⁹ Тороп С. О Скіфи: походження та релігія. URL: <http://www.bizslovo.org/content/index.php/ru/bic-slovo/134-davnya-istoriya/467-skify-proish-i-religiya.html> (дата звернення: 14.07.2021).

оленя, який опустився на коліна перед чоловіком, що збирається вилізти на нього, бачимо на золотій пластині з кургану Товста могила (рис. 5.30).

Отже, в міфологічному світогляді скіфів з особливою чіткістю виявилась близькість культів сонця і вогню. У скіфів-кочівників Бог сонця Гойтосир, входячи до сімки головних божеств, все ж не був верховним богом, поступаючись місцем богині вогню Табіті, сонце сприймалось як один з виявів стихії вогню, яка присутня на землі, під землею і в небі. Натомість, у скіфів-землеробів культ Сонця як найвищої космічної іпостасі вогню посідав головне місце. Поклоніння різним проявам стихії вогню в культурах багатьох народів II – I тисячоліття до н.е. концентрується на культі Сонця. У східних цивілізаціях: Єгипту, Месопотамії, Індії, Ірану поступове наростання значущості культу Сонця приводить до його домінування над усіма іншими культурами.

Якщо в часи правління перших чотирьох династій фараонів у головних містах Єгипту домінували культури, що були пов'язані зі стихіями землі, води й повітря, то з середини III тисячоліття до н.е. все більшого значення набувають солярні культури, посуваючи на другий план інші божества. У Геліополі культ бога хаосу Атума поступово витісняється культом бога сонця Ра. Самого Атума вважають вже не богом первісного хаосу і землі, а втіленням вечірнього західного сонця.

Бог Ра пов'язується не лише з образом бика, як це було раніше, а й з образами птахів, які завжди асоціювалися з висотою й небом. Найважливішими з них були фенікс та птах Бену (від «вебен» – «сяяти»), що вважався душею бога Ра. Згідно з легендою, Бену з'явився з полум'я, яке горіло на священному дереві у дворі храму Ра. Бену зображували у вигляді сірої, білої, голубої чаплі, жовтої трясогузки або орла з червоним та золотим пір'ям (кольорами сонця).

До середини III тисячоліття до н.е. культ Ра мав регіональне значення, локалізуючись у м. Геліополі. Але коли в 2494 р. до н.е. фараоном став

засновник V династії Усеркаф, який походив з Геліополя, культ Ра було проголошено загальнодержавною релігією. Отже, культ бога сонця почав поширюватися по всій країні. У Мемфісі на березі Абусирського озера (біля сучасного села Абусир) фараоном Ніусерром (2420 – 2389 р. до н.е.) був зведений храм на честь Ра, який отримав назву Абу-Гораб «Той, хто радує серце». Храмний комплекс складався з нижнього і верхнього храмів, з'єднаних дорогою процесій (рис. 5.31). З південного боку нижнього храму виявлено залишки так званого «сонячного човна», який могли використовувати для перевезення померлого фараона з Мемфіса до місця поховання в Гізах, що означало символічне перевезення воскреслого фараона по небу до бога сонця Ра. Два подібні «сонячні човни» виявлено в 1954 р. південніше піраміди Хеопса.⁵²⁰ Верхній храм являв собою двір розмірами 11 x 75 м. Архітектурною домінантою був поставлений посеред двору на постаменті гігантський чотиригранний стовп, складений знизу з блоків базальту, а зверху – з блоків вапняку, облицьований позолоченою міддю і завершений невеликою пірамідою. Цей стовп (прообраз обеліска) був матеріальним втіленням сонячного променя – символу бога Ра. Біля обеліска виявлено жертвник та круглі заглиблення, які, можливо, використовувались для збирання крові жертвних тварин.

Наприкінці III – на початку II тисячоліття до н.е. виникає новий міф про творення світу. Якщо в найдавнішій космогонічній схемі не було стихії вогню і сонячного божества (повітря і вологу народжував із себе бог Атум, що виник з первинного хаосу Нуна), то тепер творцем всесвіту вважається бог сонця Ра. Згідно з міфом, первинний хаос Нун породив сяюче сонячне яйце, з нього вийшов Ра і створив всіх богів, людей і світ.⁵²¹ На одному з малюнків того часу зображений Нун, який підіймає сонячну барку. З неї виходить Ра в образі світанкового сонця Хепрі (скарабея) і починає творити всесвіт (рис. 5.32).

⁵²⁰ Човен Хеопса. URL: <https://t.ly/tzqbp> (дата звернення: 03.05.2024).

⁵²¹ Ра. URL: <https://bit.ly/3qIm0kl> (дата звернення: 14.07.2021)

Проголошення культу Ра загальнодержавним і поширення його на весь Єгипет сприяло його синтезуванню з культурами різних місцевих богів. Особливе значення мало поєднання Ра з божеством Горахте – однією з форм бога неба й висоти Гора (сина Осіріса й Ісіді – Гора-са-Ісет). Ім'я Горахте перекладається як «Гор на горизонті» або «Гор – володар двох горизонтів». У «Текстах пірамід», які були висічені на стінах усипальниць фараонів V – VI династій (2 350 – 2 176 р. до н.е.), але написані ще до об'єднання Єгипту близько 3 000 р. до н.е., Ра і Горахте виступають ще як окремі божества. Але згодом вони зливаються воєдино у форму Ра-Горахте – ранішнього східного сонця. Якщо бог неба і висоти Гор (Горатхе) уявлявся у вигляді сокола або людини з головою сокола, то в зображеннях Ра-Горахте додавався ще сонячний диск над головою бога (рис.5.33).

Наприкінці III тисячоліття до н.е. у руслі релігійного синкретизму Ра був ототожнений з головним покровителем Фів – богом світла, повітря і вітру, який наповнює собою весь видимий світ і дає дихання всьому – Амоном, злившись з ним в одне божество Амона-Ра.⁵²² На час правління фараона Ініофета II (2 112 – 2 065 р. до н.е.) припадають перші свідчення про культ Амона-Ра у Фівах. Після перемоги номарха міста Фіви Ментухотепа II в міжусобних війнах між номами цей бог очолює єгипетський пантеон. Амон-Ра зберігає своє першорядне значення протягом Середнього (2 100 – 1 700 р. до н.е.) та Нового царства (1552 – 1069 р. до н.е.) за виключенням короткого періоду правління Ехнатона. За правління Аменхотепа III (бл. 1388 – 1351/1350 р. до н.е.) у Фівах розгорнулось будівництво присвячених Амону-Ра двох грандіозних храмових комплексів, які нині мають назви Карнакський і Луксорський за іменами сучасних сіл, що постали на місці древніх Фів. Коли розливався Ніл і розпочиналось свято нового року, з Карнакського храму урочисто виносили статую Амона-Ра і несли 2,5 км

⁵²² Амон. URL: <https://t.ly/1Lhua> (дата звернення: 03.05.2024).

священною дорогою до Луксорського храму, а після звершення обрядів відвозили на священній барці назад і ховали від непосвячених.

Фараон Аменхотеп IV, котрий правив Єгиптом приблизно з 1350 до 1334 р. до н.е., поступово ввів культ єдиного бога Атона (сонячного диска) з метою послабити владу фіванських жерців Амона-Ра і об'єднати всі підвладні йому землі однією релігією. Не останню роль у цій релігійній революції відіграло виверження вулкану Санторін, яке супроводжувалось отруйними дощами, холодом, почорнілим небом, що було справжнім потрясінням для єгиптян. Використавши цей чинник, Аменхотеп IV проголосив культ «всеосяваючого животворящого Сонця» єдиним державним культом Єгипту, а себе – його верховним жерцем, змінив своє ім'я на Ехнатон («корисний Атону»), закрив храми інших богів, конфіскував їх володіння, заснував нову столицю Ахетатон» («горизонт Атона»). Під час розкопок Ахетатона, які тривали з 1891 р. майже півстоліття, було виявлено чимало свідчень поклоніння Атону, зокрема, контррельєфи із зображенням сім'ї фараона – дружини Нефертіті та шести дочок, які поклоняються сонцю (рис. 5.34). Коли після смерті Ехнатона його реформа була скасована, провідним залишився культ Амона-Ра. Хоча язичницький монотеїзм був приречений на невдачу і боги в Єгипті примножувались через додавання багатьох місцевих богів, все ж таки єгиптяни все більше й більше підходили до монотеїзму, намагаючись виділити одне верховне сонячне божество.

Якщо в Давньому царстві бог Ра уявлявся як чоловік з головою бика, а носієм його душі вважався священний бик Бухіс, то в період Середнього і Нового царства Амон-Ра уявлявся як чоловік з короною з двома пір'їнами і сонячним диском, а священними тваринами Амона-Ра та носіями його душі вважались бог-овен Хнум (у Верхньому Єгипті) та бог-овен Банебджедет (у Нижньому Єгипті). Позиціонування головного божества в образі бика в період Давнього царства та в образі овна в період Середнього та Нового царства пов'язується з назвами домінуючих на той час зодіакальних знаків:

Тельця, який очолював зодіак 4300 – 2 150 р. до н.е., та Овна, який очолював зодіак від 2150 р. до н.е. до початку нової ери. Змінюючи тваринний образ головного божества, єгипетські жерці таким чином прореагували на важливу астрономічну подію – перехід дня весняного рівнодення із сузір'я Тельця в сузір'я Овна. До цього часу Овну поклонялись просто як тварині, яка захоплювала своєю сексуальною силою, активністю та плодovitістю. У період Середнього і Нового царства, з початком астрономічної доби Овна, культ священного барана пов'язується з культом сонячного бога Ра. Банебдждет зображувався у вигляді тварини або людини з головою барана, а в більш пізній час – у вигляді тварини чи людини з чотирма баранячими головами, на яких сонячний диск (рис. 5.35). Вважалось, що у чотирьох головах містяться 4 душі бога Ра.

У Верхньому Єгипті носієм душі Амона-Ра вважався бараноголовий бог Хнум, центром вшанування якого було м. Абу на острові Елефантина, розташованому посеред Нілу (у межах сучасного Асуана) на кордоні з Нубією. У добу Нового царства актуалізується зв'язок Хнума з Амоном-Ра і встановлюється система смислових взаємин між ними. Свято Хнума і Амона-Ра відбувалось у храмі Хнума на Елефантині в один день, а саме, на перший день Нового року (19 липня), коли починався розлив Нілу і сходила зірка Сіріус. Найважливіший обряд цього свята називався «з'єднання з сонячним диском». Його сутність полягала в тому, що напередодні свята золоті статуї Амона-Ра та Хнума приносили у святилище загорнутими в покривала. На наступний, перший день нового року, в момент сходу сонця з них знімали покривала, і сонячні промені попадали на скульптури обох богів. У результаті цього обряду, як це впливає з храмових текстів, божественна душа бога Ра спускалась з неба і з'єднувалась зі своїми земними формами – скульптурами Хнума й Амона-Ра. Разом з тим, у цей момент народжувалось нове божество в образі світанкового сонця Хепрі, яке й посилало свої промені на статуї Хнума та Амона-Ра. Отже, в храмі Хнума в

Елефантині відбувався надзвичайно важливий обряд, який виконував подвійну роль: знаменував з'єднання божественного духа Ра з земними матеріальними формами – статуями богів Амона-Ра і Хнума та водночас трансформацію нічної фази Сонця у світанкову. Після сходження над горизонтом раніше Сонце вважалось втіленням бога Гора, в полудень – втіленням бога Ра, в другій половині дня – втіленням бога Атума.

У вечірній час (момент заходу), коли сонце вступало в інший світ, єгиптяни вимовляли 75 звернень до нього, називаючи його різними іменами, які передавали його різні божественні функції. Вважалось, що коли вночі Амон-Ра пливе на барці по підземному світу мертвих, він зливається з Осірісом і приймає форму овна Хнума. У «Книзі Амдуат» («Книзі про те, що в іншому світі») на малюнках, де представлена нічна мандрівка Амона-Ра по підземному царству Дуат, сонячний бог зображується у вигляді бараноголового Хнума.⁵²³ Подібні зображення нічної мандрівки Амона по підземному царству містяться у «Книзі воріт» (рис. 5.36). На обох малюнках Ра-Амон зображений у вигляді Хнума з головою барана з диском сонця між рогами. Він пливе на своїй барці під охороною змія Мехена по річці Дуат, щоб відвідати насельників загробного світу. На одному з малюнків Амона супроводжують боги: Ісіда, Сіа, Хек, Гор з Хекена, Маат, вартовий Нехес і керманіч Ху, які допомагають сонцю пройти 12 воріт підземного світу і подолати змія Апопа. На іншому малюнку попереду богів на кормі барки зображений символ Хепрі – скарабей, оскільки наприкінці нічної мандрівки Амон-Ра народжується вже у формі світанкового сонця.

Подібні за своєю семантикою зображення так званих «сонячних човнів» були в багатьох інших народів II – I тисячоліття до н.е. – перших століть нової ери (рис. 5.37). Спільні ідеї і художні образи не були наслідком запозичень із зовні, а виникали в релігійній свідомості народів, що

⁵²³ Hornung E. Das Amduat. Die Schrift des verborgenen Raumes. Wiesbaden, 1963 – 1967/Pl.I – XII.

проходили однакову стадію духовного розвою, в якій переважав культ Сонця.

Особливий статус культу бараноголового Хнума як нічної форми Амона-Ра в період Середнього і Нового царства виявлявся в тісному зв'язку з культом царської влади. Якщо в період Давнього царства з фараоном пов'язували образ бика, про що свідчить, наприклад, палетка Нармера, то тепер з царською сім'єю пов'язують бога Овна – Хнума. З тексту папірусу Весткар випливає, що Хнум входив у тіло батька фараона в момент зачаття ним дитини, а при народженні немовляти «давав здоров'я членам його».

Амон-Ра та Хнум відігравали значну роль в обряді царської коронації, яка відбувалась у перший день нового року, коли відзначали свято Ра-Амона та Хнума. Під час коронації індивідуальне Ка фараона перетворювалось у царське Ка, набувало божественного статусу, ставало безсмертним духом божественного царства Єгипту. У комплексі Карнакського храму Амона-Ра зв'язок царської влади з Хнумом простежується особливо яскраво у скульптурній галереї овнів, які осіняють своїми головами скульптури фараона Аменхотепа III, беручи таким чином під свою опіку царське Ка фараона (рис. 5.38).

У Месопотамії посилення солярного культу видно з порівняння міфологічних уявлень шумерів, відображених у пам'ятках мистецтва та літературних текстах так званого періоду Фари (Шуррупака) та Абу-Селябіха (XXVII – XXVI ст. до н.е.), з більш пізніми релігійно-світоглядними уявленнями асирійців та вавилонян. До останньої чверті III тисячоліття до н.е. в релігійному житті Месопотамії переважали землеробські культури, посилення яких припало на той час, коли давнє кочове скотарство шумерів витіснялось зрошувальним рільництвом. У найдавнішій космогонічній схемі Месопотамії, як і в Єгипті, була відсутня стихія вогню, натомість, першоосновою всього творення вважались три первородні стихії: повітря, землі та води, що спочатку існували в

нероздільному стані первинного хаосу, з якого боги Апсу, Мумму і Тіамат створили три покоління богів і всесвіт. У більш пізньому варіанті поеми «Еннума Еліш», що має назву «Про створення світу», написаному в VII ст. до н.е. у Вавилоні з метою обґрунтування верховенства бога Мардука, концепція виникнення всесвіту дещо змінюється. Якщо в ранньому варіанті, написаному на основі шумерських та аккадських текстів, акцентується створення світу божествами хаосу Апсу і Тіамат, то тепер головним творцем всесвіту стверджується бог весняного сонця і творчої сили природи Мардук, який переміг Тіамат і створив з її тіла небо, землю, сузір'я, людину, перетворивши хаос на упорядкований космос.⁵²⁴ Перевага сонячних божеств над хтонічними отримала своєрідний відбиток також у поемі II тисячоліття до н.е. «Ерешкігаль і Нергал», у якій бог війни Нергал, що водночас вважався уособленням палючого сонця, перемагає грізну богиню підземного царства Ерешкігаль (що означає «велика земля»).

Водночас із культом Нергала в II тисячолітті до н.е. посилюється культ сонячного бога Уту (шумерською «світлий», «сяючий»). Якщо в міфології шумерів періоду Фари (XXVI – XXIV ст. до н.е.) цей бог не мав першорядного значення, хоча входив до найдавнішого списку шести верховних богів ранньошумерського пантеону, але був не загальнодержавним, а місцевим божеством м. Урук, то наприкінці III – на початку II тисячоліття до н.е. Уту, який отримав назву Шамаш, посів одне з головних місць у аккадсько-вавилонському пантеоні. На півночі Месопотамії головним центром його культу стало м. Сіппар, на півдні – м. Ларса. На одній з печаток Шамаш зображений разом з богом-воїном Нінуртою (Нінгірсу), який тримає лук, богинею любові Інанною (Іштар), біля якої рослини, богом води Енкі, навколо якого ріка з рибами, та посланцем Енкі – дволиким богом Ісімудом. Шамаш стоїть між двома горами, оскільки, згідно з міфом, кожний ранок він

⁵²⁴ Енума Еліш. URL: <https://t.ly/eOi4K> (дата звернення: 05.05.2024).

відкриває «гору Сходу» і відправляється в подорож по небу, а ввечері, проходячи крізь «гору Заходу», ховається у внутрішності небес (рис. 5.39). На відтиску ще однієї печатки кінця III тисячоліття до н.е. Шамаш ставить ногу на «гору Сходу». За його спиною 7 сонячних променів, у руці серповидний ніж, на голові складний убір з трьома парами рогів. З обох боків від нього знаки сонця з сімома променями та дві колони, які завершуються скульптурами левів. (рис. 5.40).

У часи правління Хаммурапі (1792 – 1750 рр. до н.е.) внаслідок посилення царської влади, упорядкування державних інституцій та встановлення чітко організованої «уніфікованої» монархії, у Шамаша як у божества «всевидячого світла» з'являється нова функція – бога справедливості та правосуддя, охоронця істини, небесного покровителя Хаммурапі. Про це красномовно свідчить той факт, що на діоритовій стелі, на якій за велінням царя Хаммурапі було висічено 282 закони держави, був розміщений рельєф зі сценою інвеститури, де бог сонця Шамаш передає Хаммурапі символи влади: жезл та магічне кільце (рис. 5.41). З напису на стелі випливає, що серед найбільш значущих вавилонських богів: Ану, Енліля, Енкі, Мардука, які благословили Хаммурапі на владу, особливе місце посідає Шамаш, оскільки він дарував закони всевишньому цареві. Саме його цар закликає у своєму кодексі, «щоб його право засіяло в країні». Стела була встановлена в головному храмі Вавилону – Есагілла біля статуї Хаммурапі, яка зображувала його як царя справедливості. Подібні кам'яні стели (куддуру) було поставлено по всій вавилонській державі.

Поклоніння богу сонця Шамашу перейшло з Вавилонського царства в Ассирію. Коли Тікульти Нінурта I (1233 – 1197 р. до н.е.) захопив Вавилон, Ассирія перейняла культу головних вавилонських богів. Кожному з семи головних божеств ассирійці присвятили одну з планет Сонячної системи і зодіакальне сузір'я. Зокрема, зокрема, богу сонця Шамашу – Сонце і сузір'я Овна, оскільки в день весняного рівнодення сонце сходило саме в цьому

сузір'ї. На одному з асирійських дисків зображені символи семи богів та присвячені їм знаки зодіаку. Серед них символи Шамаша – Сонце (чотирикутна зірка з променями) та Овен (рис. 5.42).

Посилення культу сонця в Ассирії виявилось і в тому, що солярна емблематика була притаманна головному покровителю країни, верховному богу Ашшуру. Якщо символом бога сонця Шамаша була чотирикутна зірка, то емблемою Ашшура став крилатий сонячний диск. Ашшур зазвичай зображувався у вигляді чоловіка з луком всередині крилатого сонячного диску, в променях якого він ніби летить у повітрі⁵²⁵ (рис. 5.43). На рельєфі з зображенням царя Ашшурнасирапала крилатий сонячний диск розміщений за постаттю царя (рис. 5.44). Символ крилатого сонця міг виникнути в результаті спостережень за сонцем під час затемнення. Крила і хвіст пташки відображають елементи сонячної корони. Не виключено також, що символ крилатого сонячного диска був запозичений Ассирією з Єгипту, де символ крилатого сонця був на кожному храмі в пам'ять про перемогу Гора Бехдетського над ворогами бога Ра. З Ассирії цей символ могли запозичити зороастрійці Ірану. Ймовірно, у часи війн між Ассирією та Урарту, розпочатих Саргоном II в 714 р. до н.е., символ крилатого сонця був сприйнятий релігією Урарту як емблема бога сонця Шівіні, який відповідав Шамашу.

В Індії у ведійський період (1500 – 600 рр. до н.е.) одним з домінуючих був культ бога вогню Агні. Не випадково у Рігведі йому присвячено більше 200 гімнів і за числом згадок він посідає друге місце після великого божества грому і блискавки Індри. Високо оцінюючи господарське значення вогню, давні індуси вважали Агні «священним начальником кожного дому», а спільний вогонь поселення – «начальником поселення» (вішпаті). Останній підтримувався жрецькими – атхарванами. Крім земного

⁵²⁵ Ашшур (бог). URL: <https://t.ly/mCWgd> (дата звернення: 05.05. 2024).

полум'я індуси поклонялись небесному вогню, називаючи його «божественним батьком» – Дьяус Пітар. Згідно з ведійськими віруваннями, Вогонь є найвищою космічною силою. Вважалось, що наприкінці кожної кальпи (періоду часу 8 600 000 000 р.) верховний бог Шива знищує всесвіт. Тоді на небі з'являються 12 сонць, вогонь яких спалює всесвіт, але він відроджується знову в новій кальпі. Народжений у трьох ярусах світу: на землі, на небі і під землею, Агні з'єднує верхню, середню і нижню частину світобудови, наповнює своєю енергією весь всесвіт і передає молитви людей до богів у вигляді хварни – саява, благодаті. Одна з головних його функцій, яка визначала його особливе місце у ведійському пантеоні, полягала в тому, що він служив посередником між небом і землею і передавав жертвоприношення і прохання людей богам.

Сонце – Сур'я на початку ведійської традиції вважалось матеріальним втіленням верховних божественних сутностей. Боги підняли Сур'ю з океану і помістили на небо як одну з форм бога вогню Агні. Божественне світло Сур'ї порівнювали з ликом великого Агні. Його вважали також оком Агні, Мітри та Варуни. «...Зійшов яскравий диск богів, око Мітри, Варуни, Агні. Він заповнив собою небо і землю, повітряний простір. Сур'я – дихання життя рухомого і нерухомого світу...» (Рігведа, I.115). Водночас у Рігведі Сонце – Сур'я виступає не лише як одна з форм верховних божеств, але й як самостійне божество. Йому присвячено 10 гімнів. «Сім кобилиць везуть тебе, полум'яноволосий, на колісниці. О, Сур'я, бог, котрий бачить далеко», – читаємо в одному з них. Сур'я уявлявся наїзником, що їде на колісниці з сімома вогняними кобилицями, які символізують 7 сонячних променів, 7 кольорів веселки, народжених від сонця, 7 планет та 7 днів тижня. Часто його зображували разом з двома помічниками-охоронцями у вигляді тріади, як, наприклад, в скульптурних

композиціях з храму Бхумара та з місцевості Хайр-Хане (Афганістан)⁵²⁶ (рис.5.45). Культурі Сур'ї надавалось великого значення і в пізній період розвитку індуїзму – добу пуран (300 – 1200 р. н.е.). У цей час за велінням правителя Нарасімхадеви (1238 – 1264 рр.) на узбережжі Бенгальської затоки – священній землі Конарак, що означає «край сонячного світла» або «куток Сонця» (тобто «куток, де вшановують бога Сонця»),⁵²⁷ був зведений головний храм Сур'ї, який мав вигляд ратхи (дав. Інд. «ratha» – колісниця). Зал для моління та святилище зведено на гігантській платформі, перед якою поставлено 7 скульптур коней (рис.5.46).

Культ сонця отримав відображення в буддизмі, який особливо поширився в державі Маур'їв (317 – 180 р. до н.е.) за правління царя Ашоки (273 – 232 р. до н.е.). Для буддистів Будда - «Бог над богами». Проте буддизм визнавав існування головних веддійських божеств. Веддійські боги були невід'ємною частиною буддійського космосу, їх часто зображували разом з Буддою. Якщо в ранньому буддизмі не було антропоморфних образів Будди, адже він назавжди покинув цикл народження та смерті і тому його зображували у вигляді символів вшанування (дерева Бодхи, слона та ін.), то після завоювання півночі Індії військами О. Македонського під впливом античного мистецтва Будду уявляли вже у вигляді ідеально прекрасної людини. Біля нього зображували різних веддійських богів, зокрема, розміщували зображення і символи Сонця (Сур'ї). З Індії образ Будди в такому трактуванні поширився на інші території сповідників буддизму. Характерне зображення виявлено в м. Кизилі (Тува), на фресці в печері Майя (рис. 5.47). Складається враження, що за спиною Будди стоїть якесь божество, яке тримає над його головою білий диск Місяця із зображенням його давнього символу – зайця. А сам Будда тримає в піднятій

⁵²⁶ J.Hackin et J. Carl. Recherches archeologiques au co de Khair-Khaneh pres de KabuL MDAFA, VII. Paris, 1928, pl. XIV, p. 19.

⁵²⁷ Храм сонця в Конарку. URL: <https://bit.ly/3ze4lo7> (дата звернення: 18.07.2021).

руці червоний диск Сонця з радіальними променями. Ще один диск Сонця з вписаним у нього хрестом розміщений на його мандалі та три диски з вписаними в них хрестами – на його руках. На іншій частині цієї фрески, згідно з описом А. Грюнведеля, «безпосередньо над Буддою» зображено Сонце у вигляді диска з червоними променями та Місяць у вигляді білого диска. На дисках сидять божества Сонця і Місяця – Сур'я та Чандра. Перед кожним стоїть монах, який молиться до них.⁵²⁸

Винятково важлива роль відводилась культам вогню та сонця в давньоіранській зороастрійській релігії, яка виникла на основі вчення Заратуштри. Згідно з традиційною пехлевійською хронологією, цей релігійний діяч жив у VII – VI ст. до н.е. Натомість лінгвістичний аналіз «Гат» – найбільш архаїчної частини священної книги зороастризма «Авеста» дозволяє вважати періодом його діяльності XII – X ст. до н.е.⁵²⁹ Зороастрійці продовжили і розвинули традиційний культ вогню давніх аріїв. Ведійський бог вогню Агні відповідав іранському Атару. Вогонь в зороастризмі – це образ видимого тіла найвищої надсвітової субстанції, творця всесвіту – бога Ахурамазди, втілення його божественної енергії. Згідно з переданим Діоном Хрисостомом міфом, Заратуштра побачив Ахурамазду у вигляді вогню, коли в пошуках істини усамітнився на горі, на яку з неба зійшло велике полум'я. Подібно до цього пророк Мойсей побачив Бога у вигляді вогню в неопалимій купині біля гори Синай (Вих. 3:2), птах бога сонця Бену з'явився з полум'я, яке горіло на священному дереві у дворі храму Ра. Спільною рисою цих міфів є та, що видимим образом найвищого божества є вогонь.

Будучи творінням Ахурамазди, вогонь, як енергетична життєдайна субстанція просочує собою весь космос. Він є основою буття і присутній у

⁵²⁸ Grunwedel. A. *Altbuddhistische Kultstätten*, fig. 397b.

⁵²⁹ Заратустра як пророк і реформатор давньоіранської віри. URL: <https://osvita.ua/vnz/reports/philosophy/12738/> (дата звернення: 05.05.2024).

всіх формах світобудови, крім храфстри, яка породжена злим демоном Ахріманом. У Равайатах Заратуштра питає Ахурамазду: «Що має більшу цінність: матеріальний світ чи Атар – вогонь Ахурамазди»? «Вогонь, – відповів Ахура. – Атар – священна вогняна стихія. Він цінніший від матеріального світу, бо, якби не було вогню, не зміг би існувати світ. Я створив вогонь з власного розуму, а його сяяння – з нескінченного світла Анграоша».⁵³⁰

Усі народи індо-іранського регіону були вогнепоклонниками. Спочатку вогонь розпалювали прямо в полях та на вершинах пагорбів і гір. Найдавніші стаціонарні вівтарі, які збереглись в Екбатанах – столиці Мідії та Пасаргадах – столиці Персії, належать до VIII – IV ст. до н.е. Перші храми вогню були зведені за царювання Артаксеркса II Ахеменида (404 – 354 р. до н.е.). Головними з них вважались три храми, у яких горіли вогні, присвячені трьом прошаркам іранського суспільства: жрецьям у місті Парсі, царю і воїнам у Шизі, общинникам-землеробам у Хорасані. Кожні три роки до цих вогнів приносились вогні інших храмів, кожні три дні вогні домашніх вівтарів приносились до вогню міського вівтаря для очищення. Зороастрійські храми не мали прикрас ні ззовні, ні всередині. Це були прості прямокутні в плані споруди, перекриті куполом. В одній зі стін у ніші стояв вівтар, на якому в латунній чаші палав вогонь. Культ статуй був відкинутий жрецьями. Видимим образом бога вважався вогонь, сяйво якого символізувало того, хто сам є вічним світлом. Характерним прикладом зороастрійського храму є храм вогню V – IV ст. до н.е., відкритий 30 липня 2012 р. у городищі Хумбус-тепа на півдні Хорезму (рис. 5.47.А).

Оскільки в зороастрійських текстах сказано, що видимим проявом Ахурамазди, буквально його «тілом» є вогонь, спочатку жерці уникали

⁵³⁰ Цитовано з : Бондарчук Я.В. Історія релігійного мистецтва як відображення духовної еволюції людства в космічних циклах прецесії : монографія. Львів: ПП «Релігійне видавництво «Святих Володимира та Ольги», 2022. 928 с. С. 698.

антропоморфних зображень бога. Все ж у VI столітті до н.е. з'являються зображення Ахурамазди у вигляді жреця в середині крилатого диска сонця (рис.5.48). Образ верховного божества-жреця, а не воїна, як це було в інших художніх традиціях того часу, підкреслював духовність його сутності. Найбільш раннє зображення Ахурамазди всередині крилатого диска є на рельєфі, висіченому на Бехістунській скелі на честь перемоги Дарія I Ахеменіда над магом Гауматою у 523 – 521 рр. до н.е. На рельєфі зображено Дарія I, який разом з лучником Аспатіном і списоносцем Горбієм зустрічає 9 полонених керівників повсталих і наступає ногою на переможеного Гаумату. Однією рукою Дарій спирається на лук, а іншу простягає до Ахурамазди, який зображений у верхній частині композиції в сонячному колі і простягає для Дарія царський вінець, а іншою рукою благословляє його.

Водночас з культом Ахурамазди в I тисячолітті до н.е. в Ірані розвивається культ бога Мітри. Найбільш давні свідчення про нього містяться в книгах Старшої та Молодшої Авести, насамперед, в Яштах (1200 – 800/600 р. до н.е.), у яких підкреслюється першорядність договірної функції Мітри. Він, верховний страж договорів між людьми, стежить за їх виконанням десятьма тисячами очей, тисячею вух, десятьма тисячами шпигунів. Якщо в Авесті солярна функція Мітри не є головною, то в східних іранських традиціях (согдійській, парфянській, маніхейській течіях) Мітра, виступає в новій іпостасі як бог Сонця. За однією версією, ім'я Мітри походить від індоєвропейського кореня «мі», «меі», який має значення угоди, за іншою – від єгипетського словосполучення «Мес-Ахет- Ра», яке означає «народження Ра на горизонті». Культ Мітри як найвищого творіння Ахурамазди, бога угоди і бога Сонця стає основою зародження нової течії в зороастризмі – мітраїзму.⁵³¹ Про першорядне значення цього культу в Ірані свідчать численні пам'ятки мистецтва і згадки в письмових джерелах від V

⁵³¹ Мітраїзм URL: https://t.ly/_oAse (дата звернення: 05.05.2024).

ст. до н. е. до перших століть нової ери. Давньогрецькі історики Ксенофонт і Ктесій повідомляють про поклоніння Мітрі Кіра Молодшого (423 – 401 р. до н.е.) та інших персидських царів. Мітра згадується разом з Ахурамаздою, Адвісуною (богинею родючості) та Анахітою (богинею зорі) у написах царів Артаксеркса II (404 – 359 р. до н.е.) та Артаксеркса III (359 – 339 р. до н.е.). Курцій Руф пише про поклоніння Мітрі-Сонцю і вічному вогню царя Дарія III (381 – 330 р. до н.е.). У IV ст. до н.е., за владарювання останніх Ахеменидів, Мітра зайняв становище рівне Ахурамазді. Зберігся його культ і в добу Сасанидів (224 – 651 рр.).

З Ірану культ Мітри перейшов у країни Малої Азії. Під час війн Гнея Помпея Великого з Понтійським царством (74 – 63 р. до н.е.) та з кілікійськими піратами (67 р. до н.е.) поклоніння Мітрі поширюється в середовищі римських легіонерів і швидко розповсюджується по всій Римській імперії. Римські імператори значно сприяли розповсюдженню культу Мітри, вбачаючи в ньому ідеологічний засіб посилення армії та об'єднання країни. На стоянках римських легіонерів по всій Європі було виявлено численні святилища Мітри – мітреуми, лише в Римі їх було більше ста. У мітреумах збереглося чимало зображень Мітри у вигляді сонячного божества. На одному з римських рельєфів зображено народження Мітри, який згідно з міфом з'явився з каменя в темній печері і відразу освітив весь світ (рис. 5.49). Мітра-немовля ніби виходить з кам'яного блоку. В одній руці він тримає палаючий смолоскип, а в іншій клинок – зброю Овна. На ньому головний убір, який деякі дослідники пов'язують з короною Верхнього єгипетського царства – хеджед. Проте, у короні хеджед верхня частина не загинається наперед. На нашу думку, швидше за все, це так званий «фрігійський ковпак» – символ свободи, який носили звільнені раби. Зважаючи на те, що Мітра своїм народженням звільнив людство від темряви, ця версія є більш логічною. На іншому рельєфі поясне зображення Мітри, який у лівій руці тримає кулю і палицю, а правою

піднятою рукою благословляє світ. Навколо голови зображено гало (коло) – символ аури, енергії та надприродності божества, і корона з семи сонячних променів (рис. 5.50).

В античному місті на Єфраті – Дура Європос, яке досягло свого розквіту за римського правління в 165 – 256 рр., виявлена фреска з зображенням Мітри-Сонця у вигляді римського легіонера-переможця. Сонячний бог стоїть на п'єдесталі. Замість обличчя у нього диск, від якого розходяться промені. В одній руці він тримає пророслий посох, у іншій – коло як символ сонця або магічне кільце. Орел та богиня перемоги Ніка підносять над головою героя вінки. Біля Мітри зображені юнаки, які в момент присяги тримають руку над вогнем (рис. 5.51). Новим атрибутом Мітри в римську добу стала змія, яка традиційно символізувала дух землі. Очевидно, змію на скульптурах Мітри почали зображувати під впливом іконографії бога Серапіса, культ якого в цей час пов'язується з культом сонця і так само набуває надзвичайного поширення у всій Римській імперії.

Перші Птолемеї зробили Серапіса верховним богом Єгипту, покровителем своєї династії та нової столиці країни Александрії. За правління Птолемеїв (IV – I ст. до н.е.) культ Серапіса поширився по всьому Середземномор'ю, а в перші століття нової ери – навіть на віддалені терени Римської імперії і за її межі. Скульптурку Серапіса знайдено в поселенні германців пізньоримського періоду вельбарської культури на лівому березі річки Стир біля Хрінницького водосховища Рівненської області. Фігурка була виявлена в житлі на підлозі перед нішею, яка, ймовірно, була зроблена спеціально для встановлення скульптурки цього божества, тобто, служила вівтарем. Можна припустити, що скульптурка попала на землю Волині з наддунайських римських провінцій, з якими у готів були торгові контакти.⁵³² Серапісу поклонялись навіть

⁵³² Археологія України за роки незалежності /відп. ред. Я.П. Гершкович, Д.С. Гречко. Київ: Інститут археології НАН України, 2022. С. 283.

християни. Про це написав після своєї поїздки до Єгипту в 134 р. імператор Андріан: «Ті, що називають себе єпископами Христа, поклоняються Серапісу. Тут немає начальника синагоги, самарянина або християнського єпископа, який би не був астрологом, ворожбитом або заклинателем».⁵³³ У своїй промові «До царя Сонця» імператор Флавій Клавдій Юліан писав: «Юпітер, Плутон, Сонце – це все Серапіс».⁵³⁴

Серапіс був синкретичним божеством, що утворилося від поєднання Осіріса і Апіса. Як і Осіріс, він був пов'язаний зі стихією землі, вважався богом родючості і підземного світу. Зв'язок із землею обумовлював наявність в його зображеннях змії, яка вважалась символом хтонічного світу. Проте Серапіс був не лише хтонічним, але й солярним божеством, оскільки міфологія пов'язувала його з богом Сонця – Ра. Апіс у вигляді небесного бика кожен ніч запліднював небесну корову – богиню неба Нут, яка від нього народжувала золоте теля – сонце Ра. Характерним атрибутом Апіса був сонячний диск на голові. Якщо спочатку в Серапісі домінували риси хтонічного божества, пов'язаного зі стихією землі, його зображували з тілом змії або з двома обличчями – людини і бика (рис. 5.52, 5.53), то згодом акцентується його зв'язок із солярним культом. Серапіса називають не лише «душею Осіріса», «священною змією», але й «Сонцем у бичу». Деякі автори, включаючи Макробія, стверджують, що Серапіс – це ім'я Сонця. В іконографії Серапіса з'являються символи сонця. Його зображують у вигляді юнака або літнього чоловіка з сонячною короною на голові. Від хтонічного божества залишається лише зображення змії.

Однією з найхарактерніших ознак скульптур Серапіса і Мітри є зображення на них знаків Зодіаку. В одній зі скульптур Серапіс представлений у вигляді чоловіка середніх років з пишною зачіскою та

⁵³³ Цитовано з : Бондарчук Я.В. Історія релігійного мистецтва як відображення духовної еволюції людства в космічних циклах прецесії : монографія. Львів: ПП «Релігійне видавництво «Святих Володимира та Ольги», 2022. 928 с. С. 711.

⁵³⁴ Там само.

бородою (рис. 5.54). Його голову увінчує кошик для зерна та плодів і сонячна корона. Постаць божества обвиває змія – дух землі. Під кожним її витком розміщено по три знаки Зодіаку: знизу – Риби, Водолій, Козеріг, вище – Стрілець, Скорпіон, Терези, ще вище – Діва, Лев, Рак, ще вище – Близнята, Тілець, Овен. Такий образ Серапіса можна трактувати як символічне відображення переходу Землі, яку в цій композиції символізує змія, під різні зодіакальні сузір'я. Розміщуючи на скульптурі божества знаки Зодіаку, починаючи від Риб і закінчуючи Овном, єгипетські інтелектуали відобразили поступовий перехід дня весняного рівнодення під знак Овна.

Інша скульптура представляє Серапіса у вигляді оголеного юнака, обвитого змією. До його ніг притулився Телець – знак минулої епохи. А на його грудях голова Овна – зооморфний символ його астрономічної доби (рис. 5.55). Подібним до Серапіса є зображення Мітри з головою лева та з крилами (рис. 5.56). Його так само обвиває змія, між витками якої розміщені символи зодіаку. Під ногами коло – давній символ сонця. На грудях та на левиній голові – зображення Овна – ще один натяк на перехід точки сходу Сонця в день весняного рівнодення під цей зодіакальний знак. Інша скульптура зображує Мітру у вигляді юного бога, обвитого змією (рис. 5.57). На його голові сонячна корона, яка завершується змією. Навколо нього коло зодіакальних сузір'їв, розміщене так, що над головою юнака – знак Овна. Розглянуті скульптури свідчать, що в елліністичні часи відбувається зближення не лише функцій, але й художніх образів Серапіса і Мітри, в яких є зображення змії як символу землі та стрічка зодіакальних знаків, де виділено головний на той час знак Овна.

Особливого значення в Римській імперії набуває культ бога сонця Геліоса, який ще з V ст. до н.е. ототожнюється з Аполлоном, а в елліністичні часи вважається найвищим божеством, яке привить світлом. Саме Геліос був втілений у гігантській статуї, яку в 292 – 280 р. до н.е. скульптор Харес звів при вході у гавань острова Родосу на знак подяки родосців за перемогу

над македонським царем Антигоном I та його сином Деметрієм, коли ті в 305 – 304 рр. до н.е. взяли острів в облогу. На жаль, через 50 років ця величезна статуя заввишки 31, 5 м загинула від землетрусу. Згідно із записами Плінія, скульптура зображала бога, який однією рукою підтримував плащ, а іншою прикривав очі, вдивляючись у далечінь моря. Голову Геліоса вінчала сонячна корона з семи променів.

Ще одним з домінуючих культів у римській імперії початку нової ери стає культ Непереможного Сонця – Sol Invictus, який змінив більш ранню форму Рідного Сонця – Sol Indiges. Вперше Sol Invictus згадується в II ст. в написі, пов'язаному з іменем Луція Септимія Севера (146 – 211 рр.). Імператор Авреліан у роки свого правління (270 – 275 рр.) зробив культ Непереможного Сонця головним і почав носити корону, від якої розходились сонячні промені (рис. 5.58). За правління Септимія Севера, Авреліана, Костянтина I зображення Непереможного Сонця розміщували на монетах та медальйонах (рис. 5.59). Зокрема, на золотому медальйоні доби Костянтина I було зображено погруддя імператора, поєднане з Sol Invictus із написом: «Invictus Konstantinus».

Хоча домінуючими були культи сонячних божеств, значну роль у Римській імперії відігравав культ богині домашнього вогнища, яку греки називали Гестією, а римляни – Вестою. Згідно з міфологією, Гестія – перша дитина Кроноса (часу) і Реї (простору), перша стихія, що виникла в просторово-часовому континуумі і наповнила світ животворною енергією, дала поштовх розвитку світобудови. Гестію/Весту першу закликали серед усіх богів і прославляли урочистими словами в орфічних гімнах.

Стихії вогню відводили виключно важливу роль всі філософи античного світу. Згідно з космогонією та космологією Геракліта, вогонь є перша причина всесвіту, оскільки це найбільш динамічна з усіх стихій, яка

перебуває у стані постійних трансформацій.⁵³⁵ На думку філософа, вогонь згущується у повітря, воно перетворюється на воду, а вода – на землю. Сама Земля, на якій ми живемо, була колись розпеченою частиною світового вогню, але згодом остигла. Емпідокл із чотирьох першооснов буття на перше місце ставив вогонь. Арістотель вважав вогонь, як і воду, повітря і землю потенційною передумовою всього сущого.

Особливий культ Сонця як найвищої сили природи і проміжної ланки, яка зв'язує природний матеріальний і надприродний духовний світи, простежується у творах Гесіода, Софокла, Арістотеля, Платон, Плотіна, Порфірія, Ямвліха. Апогеєм культу Сонця можна вважати промову «До царя Сонця», написану останнім язичницьким імператором-філософом Юліаном (331 – 362 рр.), який вважав всіх богів виявом (еманацією) Геліоса. На думку філософа, Геліос є «серединою між видимими богами (планетами), розташованими на периферії космічної сфери, і нематеріальними усвідомленими тільки розумом богами, розташованими навколо Блага». Найважливіше місце відводив Сонцю останній великий мислитель античного світу, який завершував собою античну філософію – Прокл Діадох (412 – 485 рр.). У створеній ним картині Універсуму центральне положення займає Сонце – Геліос, який підтримує світову рівновагу. Творчість Прокла Діадоха знаменувала останній розквіт неоплатонізму, який поступився перед християнськими ідеями. Наприкінці IV ст. н.е. культ Геліоса, Мітри, Серапіса, Sol Invictus та всіх інших язичницьких сонячних божеств були витіснені культом Христа. У 313 р. імператор Костянтин своїм едиктом зрівняв християнство з іншими вірами. У 381 – 385 рр. Феодосій видав низку указів, які забороняли язичництво. Зокрема, в 383 р. видано едикт «De idole Serapidis diruendo». Церковний історик Сократес пише, що коли християни зруйнували храм Серапіса в Александрії, в основі

⁵³⁵ Геракліт. URL: <https://t.ly/8iUF0> (дата звернення: 05.05.2024).

будівлі вони побачили монограму з двох літер: «X» і «P» (Хи-Ро), яка існувала до християнства як аббревіатура грецького слова «хрестос», що означало «сприятливий», «той, що дарує щастя» і служила символом доброго передвістя. Схожа монограма використовувалась халдеями як символ Сонця. Цю монограму використали також християни як символ Ісуса Христа.

Узагальнюючи огляд солярних культів та втілення їх у пам'ятках архітектури і мистецтва провідних народів II – I тис. до н.е., необхідно акцентувати, що спільною і найбільш суттєвою їх особливістю є ствердження нематеріальної природи божества, яке пов'язувалось з тепло-енергетичною стихією вогню. Еманациєю цієї стихії є Сонце. Домінування культів Сонця і вогню в II – I тисячолітті до н.е. відобразилось у характеристиці головного на той час зодіакального знака Овна, стихією якого вважається вогонь, а зіркою в екзальтації – Сонце. Цей етап був передостаннім кроком, щоб усвідомити Бога як надсвітову духовну інстанцію в єдності антиномічних трансцендентного та іманентного начал.

5.3. Культи героїв та відображення їх у мистецтві II – I тис. до н.е.

Характерною особливістю релігійного життя II – I тисячоліття до н.е. була та, що, зберігаючи попередні культи, в основі яких було обоження природних об'єктів (сонця, зірок, неба, води, тварин), різні народи створюють культи, які обожнюють героїв. Перехід від ранньокласового до станово-класового суспільства, поширення сутичок і війн, становлення держав і перших світових імперій, а в ідеологічній сфері – перехід від образно-міфологічного до філософського раціонального осмислення дійсності – все це обумовлювало якісно вищий рівень самосвідомості та значно більші можливості для самореалізації особистості. У цей час людина відкривається для нових безмежних можливостей, «... має право стати в

опозицію до освяченого авторитетом предків і релігією світогляду, стати творцем нових релігійно-філософських концепцій, великим завойовником, улюбленим правителем народів або виступити з відкритим засудженням можновладців, як це робили біблійні пророки».⁵³⁶ Як у дописемних племен, що перебували на стадії формування ранньокласового суспільства, так і в давніх цивілізаціях: Індії, Китаю, Єгипту, Месопотамії, Персії, Греції, Риму, виникають загальнодержавні культи сміливих воїнів, мудрих правителів, духовних проводирів.

У дописемних народів одним з виявів культу військових, громадських і духовних лідерів було особливе ставлення до їхніх черепів, які використовувались для моделювання обличч з метою створення «помертвих портретів». Кістяки з ознаками моделювання обличч спеціально виготовленою глиняною масою, яка накладалась на черепи, очищені від м'яких тканин, виявлено в похованнях інгульської катакомбної культури XVIII – XVII ст. до н.е., досліджених у 1979 – 1985 рр. у Північному Причорномор'ї та Приазов'ї⁵³⁷ (рис. 5.60). У багатьох випадках у глину додавалась червона вохра, нею ж посипали місце, де клали померлого. Поховання без черепа в печері Кебара (60 тис. р. до н.е.) і поховання окремого черепа в печері Гуаттарі на горі Монте Чирчео (58 – 48 тис. р. до н.е.) свідчать, що якісь обряди, пов'язані з культом черепів могли зародитись ще в мустьєрську добу, хоча таких прикладів виявлено одиниці. У IX – VII тисячолітті до н.е. моделювання вилучених з могил черепів з метою надання їм портретної подібності з померлими, пов'язане з посиленням культу предків стало нерідким явищем. Проте, якщо в IX – VII тисячолітті до н.е. модельовані черепи предків залишались у житлах і були розраховані на камерні культи окремої сім'ї або роду, то в II тисячолітті

⁵³⁶ Ясперс Карл. URL: <https://bit.ly/33PhzuA> (дата звернення: 22.05.2021).

⁵³⁷ Археологія України : Курс лекцій: Навч. посібник / Л.Л. Залізняка, О.П. Моця, В.М. Зубар та ін.; за ред. Л.Л. Залізняка. К.: Либідь, 2005. 504 с. С. 163.

до н.е. подібні артефакти стали атрибутом культу вождів, жерців, героїв, тобто визначних особистостей, пам'ять про яких намагались зберегти тисячі людей. Головну роль відігравали вже не родинні, а соціальні зв'язки. Не можна не погодитись з думкою С.Пустовалова та В.Отрощенко, що у зв'язку з утвердженням племінних союзів, становленням перших держав культу предків замінюються загальнодержавними культурами обожнених вождів і царів, що має логічне виявлення в культурі їх черепів. «Викопані з землі черепи вшановувалися як святині. Військові паради і судові засідання проводилися в їхній священній присутності і всі важливі рішення приймалися з їхньою допомогою».⁵³⁸

Крім вшанування черепів, ще одним виявом культу вождів і героїв у добу міді-бронзи було встановлення кам'яних антропоморфних стел над їхніми похованнями. Поставлені на курганах стели були розраховані на споглядання тисячами людей, що знаменувало зародження монументальної меморіальної антропоморфної скульптури. Характерними зразками таких пам'яток є кіммерійська стела з с. Кізбурун та надгробні стели з французьких департаментів Авейрон і Марна (рис. 5.61, 5.62). Важливою особливістю меморіальних стел є та, що на більшості з них завжди зображено пояс і зброю (меч-акінак, сагайдак, бойову сокиру та ін.). Навіть на «безголових» стелах, у яких антропоморфні риси майже не виявлено, на першому місці було зображення зброї, тобто, підкреслення того, що це пам'ятник воєначальнику або воїну-герою. Згідно з версією деяких вчених (Г. Чайлда, О. Хейслера та ін.), антропоморфні стели доби міді-бронзи зображували міфічні божества. Не заперечуючи можливість такого трактування, вважаємо, що більш переконливою є думка Д.Я. Телегіна, який вбачав у скульптурах такого типу «образи реальних вождів і

⁵³⁸ Цитовано з: Бондарчук Я.В. Культ героїв та відображення їх у мистецтві II – I тис. до н.е. *Вісник Львівської національної академії мистецтв*. №43. 2020. С. 107 – 116. С. 109 – 110.

воєначальників».⁵³⁹ Ця версія підтверджується тим, що на більшості стел зображені подібні військові атрибути, що було б неможливим у тому випадку, якби скульптури зображували різних богів, тоді атрибути були б різними. Проте, хоча антропоморфні стели доби міді-бронзи і раннього залізного віку зображували конкретних людей – духовних і військових лідерів, їхні образи швидко втрачали своє людське єство і ставали священними, їм поклонялись як божествам. Іноді на стелах ставили символи, які означали ім'я похованого вождя (рис. 5.63). Так на одній із сарматських стел майстер ледь виділив голову і риси обличчя, але чітко наніс знак, який нагадує свастику з двома різко переламаними і двома заокругленими кінцями. На думку дослідника кримських стел В. С. Драчука, судячи з того, що такий знак зустрічається ще на кількох пам'ятниках Північного Причорномор'я з кінця II ст. н.е., можна припустити, що власником знака був один з вождів алан, які об'єдналися на той час у племінний союз і посіли панівне становище серед сарматських і сусідніх племен.⁵⁴⁰

Ще більшою мірою, ніж у ранньокласових суспільствах, у II – I тисячолітті до н.е. – на початку нової ери культ героїв виявляється в давніх державах. Крім культів історичних вождів, які перемагають ворогів своїх племен і народів, тут поширюються культи міфологічних богів-героїв, які перемагають сили зла, темряви і хаосу у вселенському масштабі. На різних культурних ґрунтах можна простежити виникнення одного архетипу міфу, в основі якого лежить ідея перемоги солярних божеств, пов'язаних зі стихією вогню, над хтонічними божествами, пов'язаних зі стихією землі. На відміну від більш ранніх міфів IV – III тисячоліття до н.е., у яких головними переможцями виступають хтонічні істоти, в міфах II – I

⁵³⁹ Телегін Д. Я. Вартові тисячоліть. К. : Наукова думка, 1991. 80 с. С. 76.

⁵⁴⁰ Драчук В. С. У пошуках загадкових зображень. К.: Веселка, 1972. 50 с. С. 39 – 40.

тисячоліття до н.е. головними героями стають сонячні боги. У вавилонській міфології найвідомішим богом-героєм у став син Енкі – Бел Мардук – бог весняного сонця та життєдайних сил природи, культ якого почав набувати все більшого розмаху від часу правління першої вавилонської династії в XIX – XVI столітті до н.е. Головний міф про двобій між Мардуком і богинею хаосу Тіамат халдейські жерці пов'язували з космічними явищами. Мардук порівнювався з Юпітером, а Тіамат – з нейтронною зіркою Тіфон, яка періодично з'являється в Сонячній системі, вчиняючи страшні катаклізми на нашій планеті. Її називали зіркою світового хаосу і жаху. Згідно з вавилонською космологією, у неї було 11 супутників-«драконів». При вигляді Мардука страх оволодів ними. Розбіглося воїнство з драконів, але сама вона витримала погляд Мардука і встояла. Тоді Бел Мардук накинув на Тіамат свою сітку, яку розтягнули вітри. Розкрила богиня хаосу свою пащу, щоб проковтнути сміливця, але він спритно вивернувся і впустив буйні вітри просто в утробу Тіамат. Наповнили вони її і роздули так, що Тіамат не могла поворухнутись. Тоді наложив Мардук стрілу-блискавку на дугу свого величезного лука, натягнув тятиву, і стріла, вирвавшись зі свистом, пронизала її серце. Після цієї битви Мардук (Юпітер) ще довго не міг знайти свій дім (орбіту). Здобувши перемогу в космічному двобої, він розділив тіло Тіамат на небо і землю, встановив місце зірок і перетворив хаос на упорядкований космос. Зображення двобою Мардука і Тіамат можна побачити на багатьох відтисках з циліндричних печаток Месопотамії (рис. 5.64).

Розкриваючи тему героїчної боротьби солярних божеств з хтонічними істотами в міфології та мистецтві Давнього Єгипту, насамперед, слід згадати перемогу бога сонця Ра над змієм Апопом у підземному світі Дуат. Коли Ра завершує свій денний шлях, у момент заходу за горизонт він зливається з Осірісом і, пересівши з денної барки Манджет на нічну барку Месектет, сходить у підземний світ у формі бараноголового бога Хнума. Пливучи по

підземній річці Дуат, Ра проходить 12 воріт, вступаючи в єдиноборство з різними чудовиськами. Найстрашнішим є змій Апоп, який намагається випити води Нілу і за це карається сонячним богом. Якщо Ра програє битву з Апопом і змій зруйнує його барку, сонце більше не зійде над горизонтом, загине все живе на землі. Але Ра завжди виходив з бою героєм-переможцем. За його велику перемогу молилися жреці по ночах у святилищах своїх храмів. Нічна мандрівка бога Ра у вигляді бараноголового Хнума відображена на малюнку з Книги воріт (рис. 5. 36).

Одним з головних войовничих богів-героїв у Давньому Єгипті вважався також бог неба і сонця – Гор, син Осіріса та Ісіди (єгип. Гор-са-Ісет), якому вдалося перемогти злого бога хаосу і руйнування – Сета й оживити свого батька. Останнього можна розглядати як культурного героя, адже саме він, будучи четвертим царем Єгипту, ознайомив людей із досягненнями цивілізації, відучив їх від дикого способу життя, навчив сіяти ячмінь, вирощувати виноград, робити пиво, будувати міста, дав писемність, встановив культу богів. У двобої з Сетом Гор спочатку зазнав поразки, Сет вирвав у нього око. Але згодом у довготривалій боротьбі Гор перемаг Сета і позбавив його чоловічого начала. Момент поєдинку Гора з Сетом відображений у композиції, де Гор у вигляді людини з соколиною головою схопив Сета, який зображений зайцем, за довгі вуха і замахнувся на нього жезлом (рис. 5.65).

Провідною темою іранської міфології є тема всесвітньої боротьби бога світла і добра Ахурамазди (Ормузда) з його молодшим братом – богом зла і темряви Ангро-Майнью (Ахріманом). На одному з рельєфів із Персеполя показано поєдинок Ахурамазди з Ангро-Майнью, який зображений у вигляді лютого лева. Піднявшись на задні лапи, звір впирається кігтями в руки Ахурамазди. В руках бога світла два мечі. Він встромляє їх у голову і живіт лева (рис. 5.66). Хоча в іранській міфології Ахурамазда – «Господь мудрий» – безплотний дух, у мистецтві він отримує матеріальний образ

жреця, який підкреслює його духовне начало, що він не тільки фізично, але й ідейно перемагає Ахрімана. Хижі звірі в Ірані вважались творінням Ангро-Майнью, тому вбивати їх було священним обов'язком сповідників зороастризму.

Перемоги іранських царів над ворогами прирівнювались до перемоги Ахурамазди над Ангро-Майнью. На рельєфі, висіченому в 239 – 241 р. н.е. на скелі в місцевості Накше-Рустам (за 6 км на пів. Захід від Персеполя), зображено, як Ахурамазда вручає «вінець влади» царю Ардаширу Папакану – «володарю праведного царства», який проголосив зороастризм державною релігією Ірану. «Вінець влади» має дві стрічки, що символізує два шляхи, які може вибрати будь-яка людина – шлях світла і добра Ахурамазди і шлях зла і темряви Ангро-Майнью. В іншій руці бога барсам – пучок прутів. Під копитами коня Ахурамазди лежить переможений Ангро-Майнью. Під копитами коня Ардашира повалений цар Ардапан V (рис. 5.67). На рельєфі IV ст., висіченому на скелі Так-е-Батан (на північно-східній околиці міста Керманшах), зображено, як Ахурамазда вручає вінець влади царю Ардаширу II (379 – 383 рр.). Вони обидва наступають ногами на переможеного римського імператора Юліана (відступника). З іншого боку від Ардашира в короні з сонячних променів зображений Мітра (рис. 5.68).

Центральним сюжетом індійської міфології був поєдинок благого, милостивого бога Шиви з трьома синами демона зла Андхакасури, які звели на небі, в повітрі та на землі три палаци з золота, срібла і заліза. Ніхто з богів не міг знищити демонів, навіть блискавки Індри були безсилі. Тоді боги звернулись з молитвою до Шиви. Він, позичивши в кожного з них половину сили, став Махадевою (Великим Богом) і знищив три палаци однією стрілою, визволивши всесвіт від зла, яке панувало на небі і на землі. Цей сюжет отримав відображення в мистецтві періоду упанішад (600 р. до н.е. – 300 р. н.е.) і пуран (300 – 1200 р. н.е.). Одне з найвідоміших зображень Шиви-Трипурантаки (руйнівника трьох міст) розміщено на зовнішніх стінах храму

Кайласанатха в Елурі. Енергійно натягуючи тятину лука, Шива мчить на руйнування трьох демонічних міст на колісниці, якою управляють божество Брахма та бик Нанді (рис.5.69). Не менше експресії, сили і рішучості в образі Шиви на рельєфі з музею в Сан-Франциско. Натягаючи тятину лука, Шива робить стрімкий крок уперед, наступаючи на демонів зла і скидаючи їх на землю (рис.5.70).

Відомими богами-героями китайської міфології є бог вогню (він же і помічник бога сонця Янь-ді) – Чжу-жун («велике світло»), який переміг бога води Гун-гуна, та один з п'яти правителів сторін світу – бог центру, що фактично вважався верховним небесним божеством, уособленням гармонії і порядку Хуан-ді («жовтий імператор»), який подолав божество Чи-ю, що уособлювало хаос.

Головними героями-переможцями грецької міфології були олімпійські боги, які в запеклій космічній боротьбі, що тривала 10 років, подолали могутніх і грізних титанів – жахливих творинь землі Геї. Подвиги олімпійських богів знайшли яскраве відображення в грандіозному 120-метровому рельєфі Пергамського вівтаря (рис. 5.71). Згідно з міфом, після перемоги над титанами зненавиділа Гея бога Зевса і породила ще одне страшне змієвидне чудовисько – Тіфона. Його назва співпадала з назвою нейтронної зірки Тіфон, яку вавилонські жерці-астрономи асоціювали з богинею хаосу Тіамат. Сто голів Тіфона діставали до неба, а руки до сторін горизонту. Спочатку переміг Тіфон, який обвив Зевса своїми зміїними кільцями, вирвав у нього з ніг сухожилля і кинув його в глибоку печеру. Але хитрий Гермес повернув Зевсу сухожилля, боротьба почалась знову. Ударами блискавок Зевс одну за одною спалив сто голів Тіфона, а самого його кинув на острів Сицилія і придавив горою Етна. Кульмінаційний момент битви, коли Зевс метає блискавки в Тіфона, відображено в чорнофігурному розписі Халдійської гідри. Очевидні паралелі грецького і вавилонського міфів, де бог Мардук і Зевс асоціюються з планетою Юпітер,

а божество хаосу Тіамат і змії – з нейтронною зіркою Тіфон.

Крім перемог над хтонічними істотами (зміями і драконами), що уособлювали хаотичні неприборкані сили землі, найбільш характерними сюжетами міфів народів II – I тисячоліття до н.е. були розповіді про перемоги богів і напівбогів над негативними персонажами, які мали вигляд биків. У міфології монгольських народів і саяно-алтайських тюрк герой Ямандаг переміг людину-бика Ерліка і скинув його в підземний світ, де той став володарем і суддею. У давньоіндійській міфології герой Сканда вбив дух буйвола (Махабхарата III, 221, 66), герой Валин вбив буйвола Дундубха (Рамаїя IV. 11, 7 – 39).

У шумео-аккадському «Епосі про Гільгамеша» розповідається, як герой Гільгамеш разом зі своїм другом Енкіду переміг охоронця гірських кедрів – лютого бика Хумбабу. Цей сюжет знайшов відображення на печатках аккадського часу (рис. 5.73). В центрі композиції умовне зображення гори, на якій росте кедр. Біля гори двічі зображений бик Хумбаба, що стоїть на задніх ногах, а передніми спирається на гору. Енкіду та Гільгамеш представлені у симетричних, майже однакових позах: однією рукою вони тримають бика за хвіст, а іншою встромляють ніж у його спину.

Гільгамеш переміг також ще одного бика, посланого богинею Інанною на Урук. У покарання за те, що герой відмовився розділити запропоноване богинею кохання, небесний бик випив усю воду Євфрату. Перемігши бика, Гільгамеш повернув воду людям. Своїми подвигами він довів, що не потрібно боятися богів і схилитися перед їхньою владою; значно кращий жереб жити без страху смерті, і присвятити свою силу не для слави, а на користь людям. На рельєфах та на відтисках деяких шумерських і аккадських печаток кінця III – II тисячоліття до н.е. розміщені сцени боротьби Гільгамеша з биком. Віртуозно вирізьблені складні ракурси героя-переможця і поваленого на землю бика передають напругу і динаміку запеклого двобою (рис. 5.74). Варто зазначити, що в письмових джерелах

XXVI століття до н.е. Гільгамеш виступає ще як історична особистість – четвертий правитель Урука, проте вже наприкінці III тисячоліття до н.е. він стає прославленим міфічним героєм.⁵⁴¹

Тема боротьби героя з биком посідала значне місце в грецькій міфології. Особливого поширення у вазописі набули сюжети про сьомий подвиг Геракла, який приборкав критського бика, переправив його в Мікени і віддав царю Еврістею (рис. 5.75). Не менш популярною була тема перемоги Тезея над людиною-биком Мінотавром, народженим жінкою Міноса Пасіфаєю від критського бика (рис. 5.76).

Сцени тавроктонії були центральними сюжетами в храмах іранського бога Мітри. Йому поклонялися не лише як богу-угоди і справедливості, не лише як богу сонця, а й як герою. З Ірану культ Мітри поширився в Малу Азію, а звідти по всій Римській імперії. Особливої популярності культ Мітри набув у середовищі військових, що однозначно пов'язувало його образ з ідеєю боротьби і перемоги. Крім зображень Мітри як бога Сонця з короною променів в особливу групу виокремлюються зображення Мітри, який перемагає бика. Відвернувши лице, Мітра встромляє ніж у бік жертви. На початку 70-х років XX ст. низка науковців запропонували трактувати сцену вбивства бика героєм, пов'язавши її з астрономічною подією – переходом точки сходу сонця в день весняного рівнодення із зодіакального знака Тельця в знак героя Овна. У зображеннях тавроктонії можна часто побачити Сонце, Місяць, планети і 12 знаків Зодіаку (рис. 5.77).

Найдавніші письмові свідчення про переміщення точки сходу Сонця в день весняного рівнодення з одного зодіакального сузір'я в інше містяться у вавилонському міфі I тисячоліття до н.е. про створення всесвіту богом весняного сонця Мардуком з тіла переможеної богині хаосу Тіамат. У 125 р. до н.е. переміщення точки весняного рівнодення з одного сузір'я в інше

⁵⁴¹ Гільгамеш URL: <https://t.ly/5GK0j> (дата звернення: 05.05.2024).

відкрив давньогрецький астроном Гіпарх Нікейський,⁵⁴² ненабагато помилившись у визначенні швидкості переміщення (1° за 100 років) відносно сучасних розрахунків (1° за 72 роки). Оскільки у часи Гіпарха Земля вважалась нерухомим центром всесвіту, астрономи думали, що рухається вся небесна сфера і весь космос відносно Землі. Давні мислителі інтерпретували рух небесної сфери як свідчення дії могутнього божества, яке обертає небесну сферу і зміщує весняне рівнодення з сузір'я Тельця в сузір'я Овна. Цим божеством у Вавилоні вважали Мардука, в Єгипті – Гора, в античному світі – Мітру. Ритуальне вбивство Мітрою Тельця означає кінець його епохи, яка тривала від 4300 до 2150 р. до н.е., і початок нової ери Овна. «У такому контексті, – пише Девід Юлансі, – сенс тавроктонії стає зрозумілим: смерть бика символізувала кінець правління сузір'я Тельця і початок нової ери. Інші фігури, зображені у сцені тавроктонії, представляють сузір'я, положення яких також змінилось у результаті прецесії. Зміна дня весняного рівнодення викликала зміщення інших особливих днів сонячного календаря: осіннього рівнодення, зимового та літнього сонцестоянь. Вбивши бика, Мітра, по суті справи, зрушив увесь всесвіт. Бог, здатний на такий грандіозний вчинок, без сумніву заслуговував на поклоніння».⁵⁴³

Завершення астрономічної доби Тельця отримало символічне відображення в сюжеті ритуального вбивства бика і в мистецтві Єгипту. На одному з малюнків бачимо, як бог неба і ранкового сонця Гор встромляє спис у бика, якого тримає на мотузці чудовисько з царства мертвих Амт. Сім зірок, зображених навколо бика, однозначно доводять, що зображено зодіакальне сузір'я Тельця (рис.5.78).

⁵⁴² Гіпарх Нікейський. URL: <https://t.ly/WOdGI> (дата звернення: 05.05.2024).

⁵⁴³ Цитовано з : Бондарчук Я.В. Історія релігійного мистецтва як відображення духовної еволюції людства в космічних циклах прецесії : монографія. Львів: 2022. 928 с. С. 735.

Отже, найбільш характерною новою рисою релігійного життя та сакрального мистецтва II – I тисячоліття до н.е. було прославлення міфічних, а також історичних військових і культурних героїв, що було наслідком як посилення сутичок і війн, перемога в яких залежала від особистих здібностей військових командирів, так і якісно нового рівня соціального і культурного розвитку суспільства, в якому величезна роль належала громадським і духовним лідерам. Усвідомлення значущості особистості, яка, як ніколи раніше, підносилась на рівень божества, відобразилось у філософії, літературі та мистецтві того часу. Цей якісно новий етап у духовному розвитку людства відобразився в характерній особливості головного на той час зодіакального знака Овна, який давні астрономи назвали знаком героїв, боротьби, штурму, азарту, перемоги. Кінець доби Овна ознаменувався народженням жертвовного героя, Який переміг смерть і своїми муками викупив усі гріхи світу – Ісуса Христа.

5.4. Антиномічне осмислення Бога в єдності трансцендентного та іманентного начал у провідних релігійно-філософських системах та мистецтві др. пол. I тисячоліття до н.е. – початку н.е.

Головною особливістю духовного розвитку провідних спільнот людства др. пол. I тис. до н.е. – початку н.е. була орієнтація на єдиного Бога та антиномічне осмислення найвищого божества в єдності трансцендентного та іманентного начал. У творах давньогрецьких філософів, починаючи з Евбуліда, антиномії розглядалися лише як гносеологічні категорії, «суперечності розуму з самим собою», стосувалися лише висловлювань побутового характеру («я говорю неправду») і розумілися як суперечності двох тверджень, що взаємно виключають одне одного, проте визнаються однаково обґрунтованими. У провідних релігійних системах др. пол. I тисячоліття до н.е. – початку нової ери ця категорія набуває не лише

гносеологічного, але й онтологічного значення, стає однією з фундаментальних проблем буття. Антиномії розглядаються не тільки як суперечності мислення, але й як онтологічні якості, притаманні найвищому Абсолюту, що розуміється як духовна сутність, яка перебуває на трансцендентному рівні буття і водночас присутня в іманентному природному світі.

Зародження антиномічного осмислення надсвітового Абсолюту в єдності трансцендентного та іманентного начал можна простежити в усіх головних релігійно-світоглядних системах кінця I тисячоліття до н.е. – початку нової ери. Зокрема, у цей час відбуваються суттєві зміни у філософії буддизму. В ранньому буддизмі ідея існування надсвітового Абсолюту заперечувалась, засновник релігійно-філософської буддійської концепції – Сіддхартха Гаутама відмовлявся визнавати особистісного Творця. Але на межі тисячоліть у школах Махаяни з'явилося вчення про вічний Абсолют – Аді-Будду, що має 3 тіла («Трикайя»), які можна розуміти як найвищий ярус абсолютного надбуття (Дхарма-кайя), середній проміжний ярус між надбуттям і буттям (Самбхога-кайя) та нижчий ярус земного буття (Нірмана-кайя), або як три сходинки від трансцендентної до іманентної сутності Бога. Надсвітова, трансцендентна духовна сутність – Дхарма-кайя досягається лише шляхом просвітлення, середня сутність – Самбхога-кайя досягається шляхом містичної медитації, третя сутність Нірмана-кайя – це матеріальне фізичне людське тіло Будди і будь-якої просвітленої людини.

Хоча сам Сіддхартха Гаутама (Будда Шак'я-Муні) на питання, чи існує надсвітова субстанція, не відповідав та виступав проти свого культу, вважаючи себе лише вчителем, але не богом, наприкінці I тисячоліття до н.е. – на початку нової ери у практичній релігії буддистів він обожнюється, не зважаючи на всі його застереження. Він усвідомлюється як Бог, Абсолют, вища реальність. «Будда шанується послідовниками Махаяни, – пише Гуан Сін, – як всемогутнє божество, наділене надприродними

властивостями і якостями. Він характеризується як всемогутній і всесильний Бог».⁵⁴⁴

Духовна сутність Будди присутня в усіх явищах та істотах, що можна порівняти з присутністю Святого Духа в християнстві, який «всюди є і все собою наповнює». Реальний Будда (принц Гаутама) вважався абсолютним виявом духовної сутності світобудови – Дхарма-каї, яка прийняла людську форму і явилась у світ матерії для спасіння людського роду. Тут очевидні паралелі з євангельським Ісусом Христом, у Якому так само божественна сутність – «слово Боже» тілом стало, щоб врятувати світ. Як і Христос, Будда закликає людей не дбати про багатство цього світу і вказує шлях спасіння. У Христа – це шлях до Божого царства, а в Будди – шлях до нирвани. Через поєднання у собі трансцендентної та іманентної природи і Христос, і Будда є з'єднувальними ланками двох рівнів – буття і надбуття.

Якщо ранній буддизм, створюючи суворе морально-аскетичне вчення про страждання і нирвану, намагався вилучити з релігійної свідомості елементи емоційно-образного ставлення до світу, тому Будда зображувався у вигляді символів (колеса закону Ріти, дерева Бодхи та ін.), то нове осмислення Будди як божественної сутності, яка втілилась у людину для блага світу, спонукало до створення його антропоморфних образів. Цьому сприяв вплив античного мистецтва, яке з'явилося в Індії після завоювань О. Македонського. В художніх школах Матхури та Гандхари, що діяли в I – III ст. н.е., за правління династії Кушан, Будда постає і як ідеально прекрасна людина, і як божество. З'являються два варіанти його антропоморфних зображень. Майстри школи Матхури спирались як на іконографічний прообраз на скульптури якш або монахів-самітників і зображували Будду з оголеною головою, в короткому одязі, зануреного в себе (рис. 5.79). Натомість в скульптурах Гандхари, виконаних в греко-буддійському стилі,

⁵⁴⁴ Guang Xing. *The Three Bodies of the Buddha: The origin and Development of the Trikaya Theory*. RoutledgeCurzon, Oxford, 2005. pp. 1 and 85.

під впливом античного мистецтва, Будду зображували з хвилястим волоссям і в античній тозі, збірки якої не закривають контурів та об'ємів його тіла (рис. 5.80). У цих скульптурах поєднується індійська зосередженість у самому собі й антична активність та скерованість у світ. Будда представлений у складному поєднанні антиномічних характеристик. Він іде на проповідь, щоб врятувати людей, його крок передається тим, що одна нога стоїть трохи попереду іншої, і водночас він застиг на місці, глибоко зосереджений у собі, очі його напівзакриті. Він – сповнений гідності син царя і водночас бідний босоногий жебрак, який відкинув усі матеріальні багатства світу заради досягнення найвищого духовного блаженства нирвани. Він – ідеал людської краси, досконала, прекрасна людина і водночас надсвітовий бог, про це свідчить коло (гало, мандала) над його головою, що символізує сферу перебування божества.

Одним з найдавніших індуїстських богів, який осмислювався в єдності антиномічних начал, був Брахман (Брахма). Якщо в текстах Вед слово «Брахман» належало, швидше, до ритуальних понять (молитви і сакральної формули), то в коментарях до Вед – книгах сокровенних знань – Брахманах (X – VI ст. до н.е.) та Упанішадах (VII – I ст. до н.е.) формулюється умоглядна антиномічна концепція Брахмана як абсолютної, надсвітової духовної субстанції, що існує поза простором і часом і не належить до феноменального світу, але з якої, як із зародка, розгортається весь видимий матеріальний світ. Тому в індуїзмі існують два образи Брахмана: Ніргуна-Брахман – надсвітовий незбагнений духовний Абсолют, і Сагуна-Брахман – втілення Вищого Бога в реальному бутті. Брахман – «втілений і не втілений, смертний і безсмертний, нерухомий і той, що рухається, існуючий і істинний» (Бріхадараньяна-упанішада, II,3,1). Таке визначення повністю відповідає антиномічним характеристикам Бога в творах ранньохристиянських філософів.

Наприкінці I тисячоліття до н.е. та у перші століття нової ери відбувається піднесення до найвищого ступеня бога Вішну. У Ведах Вішну часто згадується разом з іншими божествами, особливо з Іन्द्रою, якому він допомагає вбити демона хаосу Вритру. І хоча Вішну не введений до класу вищих богів – адіт'їв, у деяких гімнах Рігведи (1.22.17; 1.154.3; 1.154.4) є слова, що дають підставу вважати його верховним божеством. Це, зокрема, розповідь у гімні Вішну (Рігведа 1. 154) про три кроки Вішну, якими він поклав увесь всесвіт. Перший крок Вішну (земля) та другий крок (небо) доступні зору всіх людей, а третім кроком він пробив оболонку всесвіту і ступив у вищі обителі.⁵⁴⁵ Своїми широкими кроками Вішну створив простір для битви Індри з демоном хаосу Врітрою і таким чином сприяв перемозі над хаосом і перетворенню всесвіту на упорядкований космос.

У священних книгах Брахман (X – VI ст. до н. е.) Вішну названий найвеличнішим і найстарішим божеством, для якого призначені великі жертвоприношення, в деяких Упанішадах (VI – I ст. до н.е.) Вішну названий верховним божеством. У період Пуран (III – XII ст.) Вішну стає однією з осіб триєдиного божества – Тримурті, де Брахма – бог-творець, Шива – бог-руйнівник, а Вішну відіграє роль бога-охоронця. В деяких варіантах концепції Тримурті на перше місце ставиться Вішну, який проголошується сутністю буття і його джерелом. Іманентний світ вважається формою його існування, а кожна його аватара (втілення) – матеріальною персоніфікацією його духовної енергії, спрямованої на влаштування світу. Щоразу, коли сили зла починають панувати над космосом чи над людством, він як великий захисник, охоронець і рятівник світу залишає свою надсвітову обитель і сходиться у реальний світ у вигляді різних аватар, поєднуючи тим самим трансцендентний та іманентний рівні буття і надбуття. Вважалося, що Вішну прийняв десять втілень для подолання гріхів світу. В цьому

⁵⁴⁵ Вішну. URL: <https://bit.ly/2TIB710> (дата звернення: 28.07.2021).

простежується та сама ідея боговтілення заради спасіння, яка була домінуючою й в інших релігіях, що отримали остаточне оформлення на переламі двох тисячоліть. Подібність релігійно-філософських концепцій християнства, буддизму та індуїзму відзначав відомий дослідник східних релігій Алан Уоллес. За його словами, «Ваджраяна, Веданта і неоплатонічне християнство мають так багато спільного, що вони практично можуть вважатися різними інтерпретаціями однієї і тієї ж теорії».⁵⁴⁶ Серед головних аватар Вішну були Крішна, Будда і Калкі – вершник на білому коні, який з’явиться наприкінці цієї епохи калі-юги.

Найбільш важливою аватарою Вішну є божество Крішна. За своєю популярністю Крішна не поступається Вішну. Найбільш раннім джерелом про Крішну є «Бхагават-гіта» (18 розділів 6-ї книги Махабхарати), яка була написана наприкінці I тисячоліття до н.е. і кодифікована в III – IV ст. н.е. У цьому творі Крішна веде діалог з полководцем Арджуною перед битвою племен пандавів і кауравів на полі Курукшетра. Крішна являє для Арджуни свою всевітню форму – вішварупу, в якій 12 голів і 22 руки і пояснює Арджуні, що він є верховним богом, який створив всесвіт і управляє ним, і що, віддавши себе йому як абсолютній істині, будь-хто може досягнути його духовної обителі, чи то раб, чи жінка, чи торговець, чи дикун. У досягненні духовного царства бога сутність життя кожної людини. Являючи себе матеріальному світу, Крішна мав 20 втілень (аватар) у різні істоти, зокрема, в рибу, черепаху, тварин, мудреців і навіть богів. Кожне з його втілень мало своє призначення, свою місію, яка була не під силу більше нікому. У кришнаїзмі та вайшнувізмі, як і в буддизмі та у християнстві, простежується та сама ідея: найвища духовна трансцендентна субстанція творить матеріальний світ і, щоб врятувати його своїм вченням, приймає

⁵⁴⁶ Alan Wallace. Is Buddhism Really Non-Theistic? Lecture delivered at the National Conference of the American Academy of Religion. Boston. Mass. Nov., 1999

матеріальне (людське) тіло, поєднуючи в собі трансцендентне та іманентне, духовне та матеріальне, божественне та людське начало.

Усвідомлення божества як поєднання антиномічних: трансцендентного та іманентного начал світу яскраво виявилось у культурі Рудри-Шиви. У ведичний період розвитку індійської міфології арійський Рудра і дравійський Шива сприймалися як одне божество. Зокрема, у Яджур-веді X ст. до н.е. є багато гімнів, присвячених Рудрі як одному з виявів Шиви. На думку індолога Гевіна Флада, у Шветашварі-упанішаді V – I ст. до н.е. представлено «богослов'я, що возносить Рудру до статусу Верховного бога Всевишнього (на санскриті *Isa*), який, як і Шива у більш пізніх традиціях, виконує космологічні функції (творення матеріального іманентного світу), залишаючись при цьому трансцендентним».⁵⁴⁷ Різні прояви Шиви в протиставленнях антиномічних понять описуються в Рудра-сукті в молитві «Ом намах Шивае» («Цей світ, живий і неживий, належить не мені, існує не для мене, а для Шиви»). Він одночасно найвище і найнижче начало, старший і молодший, перший і останній, початок і кінець.

У перші століття нової ери Шива трактується як втілення чоловічого духовного начала всесвіту Пуруші, що перебуває в опозиційній єдності з жіночим матеріальним началом, іменованим у філософії санкхья Пракриті, а в міфології – дружиною Шиви – Шакті (Парваті). Якщо в ранній індійській філософії дуалізму, викладеній мудрецем Ішваракрішною в трактаті «Санкхья-каріка» (VI ст.) ці два начала існують незалежно одне від одного, Пуруша (Шива) виступає лише як трансцендентний Дух, непричетний до матерії, байдужий пасивний споглядач активних дій Пракриті, то у більш пізніх трактовках Санкхьи Пуруша, об'єднуючи в собі і трансцендентне, і іманентне начало, є головним принципом творення матеріального світу. Подібно до магніту, який викликає рух заліза, він зсередини (з самого себе)

⁵⁴⁷ Flood Gavin (1996) *An introduction to Hinduism*. Cambridge: Cambridge University Press P. 153.

скеровує всі процеси, які звершує матерія (Пракриті). Антиномічна єдність Шиви і Парваті отримує оригінальне втілення в індійському мистецтві у вигляді їх об'єднаної форми Ардханаришвари – андрогенної істоти, права половина якої чоловік, а ліва – жінка. (рис. 5.81).

Єдність духовного чоловічого та матеріального жіночого начала втілюється також в зображеннях Шиви у вигляді лінгама (фалоса), який міститься в йоні (вагіні) – символі Парваті. Лінгам як втілення Шиви є одним з головних його символів і об'єктів його культу. В останній редакції Махабхарати V ст. (XIII. 14, 13) мудрець Упоманьо говорить, що знаком творення є не лотос – емблема Лакшмі, не диск чакра – емблема Вішну, не скіпетр ваджра – атрибут Індри, а лінга – символ животворящої сили, і тому Шива верховний бог і творець всесвіту. Лінгам має вигляд кам'яного стовпа із заокругленим або сферичним верхом, який стоїть на колі (рідше квадраті) – символі йоні. Єдність антиномічних начал Шиви і Парваті (лінги та йоні), що проголошується в індуїзмі коренем усієї світобудови, відповідає єдності Ян та Інь, яка в даоській філософії трактується як принцип існування всесвіту. Один з найдавніших зразків лінгаму та йоні розміщено в храмі Лінгараджа, присвяченому фалічному культу Шиви. Це восьмиметровий витесаний з граніту циліндричний моноліт, вставлений у йоні з чорного хлориду. На території храму розміщується велика кількість менших за розмірами кам'яних та металевих лінгамів, вставлених в йоні (рис. 5.82).

Образ Шиви, який знищує всесвіт наприкінці кожної кальпи його існування, що триває 8 640 000 000 років і знову творить новий матеріальний світ, залишаючись при цьому трансцендентним, яскраво виявляється в композиції космічного танцю творення Тандави (рис. 5.83). Шива-Натараджа виконує танець руйнування і творення, наступаючи правою ногою на демона невігластва. Піднята ліва нога символізує звільнення від світу і вихід з кола перероджень. Нижня ліва рука вказує на підняту ногу,

ніби запрошуючи наслідувати приклад бога. Водночас лівою нижньою рукою Шива вказує на поваленого демона та на землю, нагадуючи, що існують матеріальні реальні речі на відміну від тих, які створені розумом. Вогняне коло, що рухається навколо тіла Шиви – це енергія і світло всесвіту, символ нескінченного циклічного обертання світів у просторі і часі, які виникають у танці Шиви і руйнуються ним. У лівій верхній руці Шива тримає полум'я Агні – символ знищення і очищення світу. Невеликий барабанчик домара у формі пісочного годинника в правій верхній руці Шиви видає сакральний звук «Аум», який створює первісні вібрації творення світу. Звук «А» символізує пробудження всесвіту до нового періоду його буття, «У» – сомотаглиблення і сні, «М» – вищий ступінь просвітлення. Форма барабана, що утворюється двома конусами, символізує єднання протилежних жіночого і чоловічого начал.

Узагальнюючи найбільш суттєві зміни, що відбулися наприкінці I тисячоліття до н.е. – на початку н.е. у філософсько-світоглядних системах індуїзму та буддизму, можна дійти висновку, що їх спільною основою був монолатризм – виділення з пантеону божеств одного наймогутнішого бога (Будди, Брахми, Вішну, Крішні, Шиви) і проголошення його трансцендентним духовним Абсолютом, що є над світом, але водночас втілюється в матеріальний світ і з'являється в ньому в різних матеріальних образах – аватарах, коли сили зла починають панувати над космосом і над людством. Цей етап досягнення божества в єдності антиномічних: трансцендентного духовного та іманентного матеріального начал, характерний і для релігійно-світоглядних систем інших народів, припадає на кінець I тисячоліття до н.е. – початок нової ери і відображається в характеристиці домінуючого на той час зодіакального знака Риб, сутність якого в поєднанні антиномій.

У др. пол. I тисячолітті до н.е. – на початку нової ери в релігійно-філософських школах Китаю, як і в Індії, розробляються концепції

найвищого Абсолюту, що створює видимий феноменальний світ і головний принцип буття як постійної взаємодії біполярних антиномічних начал. Подібність філософських ідей спонукала багатьох науковців обговорювати питання запозичення їх китайцями з Індії або, навпаки, індусами з Китаю. Проте детальне дослідження питання відкидає версію прямого запозичення. У конкретній діяльності даосизм і конфуціанство в Китаї мало чим нагадували практику брахманізму та буддизму. Китайський раціоналізм долав характерну для Індії містику, відкидаючи її на периферію суспільної свідомості. Тим не менше, хоча релігійні практики були різними, ідеї, що зародились на китайському та на індійському ґрунті, були дуже схожими.

У VII ст. до н. е. в релігійно-філософських школах Китаю виникає концепція найвищого Абсолюту як поєднання антиномічних сил. В одному з канонічних коментарів до філософсько-окультного трактату для гадань – «І цзін» або «Чжоу І» («Канон змін») сказано, що за безмежним неподільним Абсолютом – «Великим єдиним» (У цзи) наступним станом є «Велика межа» або «Великий поділ» – Тай цзи, який породжує дві антиномічні сили: жіночу темну пасивну енергію Інь і чоловічу світлу активну енергію Ян, які перебувають у біполярній опозиції одна до одної. Вони не існують окремо, як це уявлялось в образах релігійних міфів, а об'єднані воєдино в субстанції Тай цзи, яка породжує їх з себе самої. Тай цзи трактується антиномічно: і як трансцендентне безмежне єдине начало, і водночас як початок поділу і творення іманентного світу. Антиномії Інь і Ян народжують 4 символи, ті народжують – вісім триграм, які визначають щастя і нещастя. Щастя і нещастя народжують великі діяння. Цей відкритий китайськими філософами принцип буття, сутність якого у постійній взаємодії полярних сил, розглядався як причина постійних змін у природі, космосі та в людині.

У трактаті «Дао-де Цзін» («Канон шляху і благодаті»), який традиційно приписується Лао-цзи (VI – V ст. до н.е.), першопричина всього – Дао характеризується і як найвищий, незбагнений духовний трансцендентний

Абсолют, «Безіменне начало», яке неможна назвати словами, що використовуються для визначення речей іманентного тимчасового світу, і водночас як видиме творіння цього «Безіменного начала». «Дао, яке можна висловити, не є постійне Дао. Ім'я, яке можна назвати, не є постійне ім'я. Безіменне є початком Неба і Землі, те, що має ім'я – мати всіх речей».⁵⁴⁸ Як і «Великий поділ» (Тай цзи), Дао – надсвітова трансцендентна субстанція, яка дає буття всьому суццю іманентному світу, об'єднуючи два антиномічні аспекти: видиме, явне, іменоване, феноменальне та невидиме, неявне, неіменоване, ноуменальне. «Лише той, хто звільнився від «земних» пристрастей, може побачити Його. А той, хто має ці пристрасті, може бачити лише Його Творіння. Утім, і те, й інше є за суттю Одне (Єдине, Цілісне), але має різні назви».⁵⁴⁹ Так само за принципом поєднання антиномічних визначень характеризується Дао в трактаті «Чжуан цзи» (IV ст. до н. е.): «Дао існує далі (вище) Великої Межі, але не високо, існує після (нижче) шестириці світу (верху, низу і чотирьох сторін світу), але не низько. Воно народилось раніше від неба і землі, але не є давнім, продовжується з часів глибокої давнини, але не старе».⁵⁵⁰

У 1 ст. н.е. в даосизмі відбувається подальша розробка космогонічної концепції становлення всесвіту як розгортання дії протилежних начал. Вважається, що Дао породжує початкову пневму (єдину недиференційовану квазіматеріальну субстанцію Юань ци), яка прирівнюється до первородного хаосу (ци) та Великої Межі (Тай цзи), а вона своєю чергою породжує негативну пасивну пневму Інь та позитивну активну пневму Ян. Ієрогамія двох антиномічних начал Інь та Ян

⁵⁴⁸ Цитовано з: Бондарчук Я.В. Антиномічне осмислення Бога в єдності трансцендентного та іманентного начал у провідних релігійно-філософських системах і мистецтві др. пол. I тисячоліття до н.е. – початку н.е. Культурологічна думка. 2020. №18. С. 132 – 146. С. 140.

⁵⁴⁹ Лао Цзи. Дао-Де-Цзін. Переклад з російської Сергія Косянчука. «New Atlanteans». Lakefield, 2009. URL: <https://www.rulit.me/books/dao-de-czin-read-173941-1.html> (дата звернення: 31.07.2021).

⁵⁵⁰ Цитовано з: Бондарчук Я.В. Антиномічне осмислення Бога в єдності трансцендентного та іманентного начал у провідних релігійно-філософських системах і мистецтві др. пол. I тисячоліття до н.е. – початку н.е. Культурологічна думка. 2020. №18. С. 132 – 146. С. 140.

породжує Небо, Землю, Людину, а вони – «десять тисяч речей», тобто все суще. Так остаточно утверджується концепція початкової пневми (Юаньци), а протилежні сили Інь та Ян починають розглядатися як фундаментальні модальності й універсальні форми її існування.

За принципом об'єднання антиномічних начал (душі і тіла, суб'єктивного і об'єктивного, особистого і спільного) у даосизмі вирішується проблема безсмертя як вічного життя всього психофізичного комплексу людської істоти. У ранньому даосизмі VI – IV ст. до н.е. вважалось, що лише безсмертя тіла робить можливим безсмертя душ, яких, згідно з поглядами даосів, багато в кожному тілі; саме воно є тією субстанцією, яка зв'язує їх воєдино. Тому зусилля раннього даосизму були спрямовані на те, щоб знайти безсмертя на землі, підтримувати життя в одному і тому ж тілі. Натомість у розвинутому даосизмі істинне безсмертя розглядається як продовження існування в іншій реальності (на «островах безсмертних», «щасливих землях») не лише фізичного тіла, але й душі, тобто всієї досконалої «преображеної» особистості, яка відмовляється від обмеженості, замкнутості, самодостатності, індивідуальності і зливається зі світом Дао. Як сказано у «Дао-де-Цзин», «...хто причетний до Дао-путі, той нескінченний. Не гине самість (особистість), умираючи».⁵⁵¹ Зрозуміло, що тут йдеться не про деперсоналізацію, а про знищення домінуючої самодостатньої суб'єктивності, усунення опозиції: суб'єкт – об'єкт та їх єднання. Таким чином мета збереження свого тіла змінюється метою духовного саморозвитку. Досконала людина, яка не замикається у своїй індивідуальності, а причетна до Дао, сприймає смерть як благо. «Мудрець бачить благо і в ранній смерті, і в старості, і на початку, і в завершенні». Мудрець уникає крайностей, він діє, але не бореться, постійно

⁵⁵¹ Цитовано з : Бондарчук Я.В. Історія релігійного мистецтва як відображення духовної еволюції людства в космічних циклах прецесії : монографія. Львів: 2022. 928 с. С. 752.

вдосконалюється.⁵⁵² Безсмертя здобувається через зрівнювання антиномічних суб'єктивних та об'єктивних категорій.

Філософські концепції, викладені у «Дао-де Цзин», «Чжуан цзи» та більш пізніх трактатах, стали ідеологічною основою для релігії даосизму, яка у I ст. нової ери вступила у фазу організованого оформлення. У цей час ідеологам даосизму Лао-цзи та Чжуану-цзи надається статус даоських філософів, а Лао-цзи ще й статус божества. Під іменем Тайшан Лао Цзюнь (Найвищий Престарілий Государ) він обожнюється як втілення (еманація) первоначала світу – Великого Дао і очолює пантеон даоських богів. Його книга «Дао-де Цзин» вважається вже не лише філософським трактатом, але й текстом одкровення. Визнання Лао-цзи еманацією Дао можна розглядати як один з виявів характерного для провідних релігійно-філософських систем кінця I тисячоліття до н.е. – початку н.е. трактування Бога як поєднання антиномічних трансцендентного духовного та іманентного матеріального начал. Антиномічність виявляється і в імені Лао Цзи («Стара дитина»), де сходяться дві пари протилежностей: мудрість і дурість, елітарність і народність.

У перші століття нової ери сформувалась іконографія обоженного Лао Цзюня. Його зображували як старого вчителя, одягнутого в китайський халат. Він стоїть або сидить у позі лотоса на квітці лотоса. Над його головою мандала – символ причетності до вищого світу. В руках Лао Цзюнь тримає сферу, у якій зображений символ двох антиномічних начал буття, чорно-білі рибки – Інь і Ян, адже він володіє можливістю урівноважувати і збалансовувати їхню енергію (рис. 5.84).

Осмилення буття як поєднання антиномій простежується в етико-філософсько-релігійному вченні Конфуція (551 – 479 р. до н.е.). Основою всього і головною метою життя людини в цьому вченні проголошується

⁵⁵² Віяяр Володимир. Даосизм. URL: <http://lpba.org.ua/daosyzm/> (дата звернення): 07.05.2024).

небо («тянь»), яке постулюється як особистісне верховне божество і як безособистісна божественна сила, яка визначає все на землі своєю волею («мін») і, як «всевидяче око», стежить за діями кожної людини, від погляду якого не може приховатися ніхто. Водночас вагоме значення в конфуціанстві мав культ землі, яка була головною для людини в іманентному світі. Вважалося, що після смерті душа людини «хунь» відходить на небо, а душа «по» залишається на землі і допомагає живим. Єдність культів неба і землі яскраво виявилась у тому, що офіційна релігія конфуціанства включала в себе два найважливіших свята: літнього і зимового сонцестояння. У свято зимового сонцестояння у світлій долині «тяньтань» звершувались жертвоприношення Небу. А у свято літнього сонцестояння в темній долині «дитань» звершувались жертвоприношення Землі.

Конфуцій підкреслював, що його вчення не є породженням його розуму, хоч яким би шанованим він не був, так само не є породженням міфічних предків, якими б розумними вони не були, а є одкровенням неба, сам же він виступає в ролі мудреця. Хоча він не вважав себе еманациєю найвищого Абсолюту, а тільки вчителем який проголошує дану йому істину, після його смерті (479 р. до н.е.) розпочався процес його обожнення, спочатку в середовищі його найближчих учнів, а згодом у державному масштабі. Подібно до Лао-цзи, його почали вважати не лише мудрим учителем, а й еманациєю найвищої духовної сили неба, що прийняла образ людини. У 195р. до н.е. імператор династії Хань – Лю Бан (Гао-цзу) здійснив на могилі Конфуція перше велике жертвоприношення з принесенням у жертву великої кількості тварин.

У II ст. до н. е. мислитель Дун Чжун-шу (178 – 104 р. до н.е.) розвинув вчення Конфуція про небо, і, додавши до нього даоську концепцію взаємодії антиномічних начал Ян та Інь як головного принципу буття, зблизив ці

релігійно-філософські вчення.⁵⁵³ Якщо в даосизмі найвищою силою є Дао, яке породжує початкову пневму Юань, а з неї виникають негативна та позитивна пневми Інь та Ян, що створюють небо, землю і людину, то у вченні Дун Чжун-шу найвищою силою є не Дао, а, як у Конфуція, Небо. Воно породжує пневму Юань, яка трактується як духовно-матеріальна субстанція, що творить духовні сутності і матеріальні об'єкти, з'єднує матеріальний і нематеріальний світи в один цілісний організм і тим самим фактично на космологічно-смісловому рівні ототожнюється з Дао. Отже, не Небо наслідує Дао, як у Лао-цзи, а Дао виходить з Неба, будучи сполучною ланкою між Небом, землею і людиною. Ідея єдності неба, людини та землі втілюється в ієрогліфі «ван» («цар»), який складається з трьох горизонтальних рисок (символів неба, землі та людини) і вертикальної лінії – символу Дао, що їх перетинає, тобто з'єднує Небо, землю і людину.⁵⁵⁴

За життя Дун Чжун-шу його вчення ще не було домінуючою ідеологією, поділяючи це місце з даосизмом. Остаточно офіційною державною ідеологією та релігією воно стало за імператора Лю Чжуана (Мін-ді), який правив Китаєм в 57 – 75 рр., хоча і даосизм мав тоді вагоме значення. Проте за правління Лю Чжуана особливо посилюється і розробляється культ обожненого Конфуція, будуються присвячені йому храми, уніфікуються віросповідні тексти, складається список п'яти канонічних книг конфуціанства, впроваджується багато норм і ритуалів конфуціанства в роботу чиновників, створюється перша імператорська конфуціанська школа. Культ Конфуція поширюється указом імператора Чженьян-хоу 555 р., згідно з яким на честь обожненого вчителя зводяться храми в кожному місті. Тоді ж виникає канонічний образ Конфуція у вигляді старця з густою бородою (рис. 5.85).

⁵⁵³ Дун-Чжун-шу. URL: <https://t.ly/обejW> (дата звернення: 07.05.2024).

⁵⁵⁴ Дивовижні китайські ієрогліфи: цар. URL: <https://www.epochtimes.com.ua/kytayski-iyerohlifi/divovizhni-kitayski-iiieroglifi-car-68777> (дата звернення: 07.05.2024).

Отже, в др. пол. I тисячолітті до н.е. – на початку нової ери в релігійно-філософських школах Китаю виникають антиномічні концепції найвищого Абсолюту, які передбачають трактування його як надсвітової духовної трансцендентної субстанції, і водночас його іманентну присутність у матеріальному світі. Ключові поняття: Тай цзи (Велика межа або Великий поділ), Тай чу (Велике начало), Дао (шлях, постійний рух і зміни, джерело принципу творення), що породжує Юань ци (Початкову пневму) трактуються водночас як неподільна трансцендентна (необмежена в просторі і часі) субстанція і як кінець пракосмічної єдності і початок поділу на дві біполярні сили: Ян (чоловічу світлу активну) та Інь (жіночу темну пасивну), взаємодія яких є початком космогенезу, творення всесвіту і головним принципом буття, що визначає всі зміни в космосі, природі та людині.

Принцип поєднання антиномічних начал виявляється в монотеїстичних світових релігійних системах іудаїзму і християнства. Тексти Старого Завіту, в одних з яких сказано про Бога як про надсвітову неосяжну трансцендентну істоту, яку неможливо побачити, щоб не померти (2 М. Вих. 33: 22–23), а в інших, навпаки, стверджується присутність Бога в іманентному світі та можливість Його бачення (Бут.32: 31), спонукали до розуміння єдності трансцендентного та іманентного принципів Бога. Проте, іудейські богослови I ст., протиставляючи в розпалі полемічної боротьби з античними авторами свого Бога язичницьким богам, які уявлялися такими матеріальним, тілесним і подібним до людей, акцентували тільки Його трансцендентність, недосяжність, незбагненність і невидимість. Одним із перших таку концепцію природи Бога розробив іудейський неоплатонік Філон Александрійський (25 р. до н.е. – 50 р. н.е.). Він доводив, що трансцендентне та іманентне начало Бога не пов'язані одне з одним. Як істота трансцендентна по своїй суті і непричетна до матерії, для створення іманентного матеріального світу Господь залучає активні сили, які є лише

Його іманентними атрибутами (посередниками між Ним і світом), але не торкаються Його трансцендентної сутності, «тоді знімається будь-яка відповідальність Бога за проникнення у світ зла».⁵⁵⁵ Бог існує поза часом і простором, не подібний ні світу, ні небу, ні людині. Не має ніяких людських атрибутів і емоцій. Тому антропоморфне зображення Бога з очима і вухами, язиком і диханням, руками і ногами в прямому розумінні здавалися Філону жахливими, як і буквальне розуміння антропоморфних місць у Біблії, у яких Бог представлений як людина.

Усе ж осмислювання Бога тільки як трансцендентний надсвітовий Абсолют було однобічним і суперечило біблійним текстам. В книгах Тори розповідається як надсвітовий трансцендентний Бог творить матеріальний іманентний світ (1 М. 1:1–25), як він з'являється Аврааму у вигляді трьох подорожніх (1 М. 18:2), Якову – у вигляді деякого Мужа (1.М. 32:25–31), Мойсею – у стовпі вогню з неопалимої купини (2. М. 3:2), євреям у стовпі хмари, коли вони йшли з Єгипту на землю обітовану (2.М.13:21,22). В месіанських пророцтвах Ісаї (Іс. 9:5; 52:13–15) та Даниїла (Дн.7:13,14) сказано про народження Месії, Який буде чоловіком і водночас Богом. У Першій книзі Еноха, яка приписується однойменному допотопному патріарху, але була написана невідомим автором в 1 ст. н. е., Месія названий «Сином людським» і Богом (1 Енох. 42. 2 – 4; 48.2, 4,5; 62.9). Всі ці тексти розкривали трансцендентний та іманентний аспекти Бога і спонукали до розуміння їх єдності.

Одним з найбільш значимих творів, які стосуються проблеми трансцендентності/іманентності Бога, є «Сефер Йецира» (книга Творення) – коментар до книги Буття, написаний близько 120 р. іудейським богословом рабі Аківою (пом. 137 р.). Головна ідея автора полягає в тому,

⁵⁵⁵ Завідняк Б.Т. Поняття трансцендентного у Філона Олександрійського. URL: https://shron1.chtyvo.org.ua/Zavidniak_Bohdan/Poniattia_transstendentnoho_u_Filona_Oleksandriiskoho.pdf (дата звернення: 07.05.2024).

що «Бог всемогутній, милостивий і милосердний створив світ через 3 книги-прояви: книгу письма, книгу мови і книгу обчислень» і через посередництво 32 каналів мудрості: 22 букв мови іврит та 10 божественних ідей – сфірот, які є невід’ємними складовими самої сутності трансцендентного Бога і втілюються в іманентному бутті. Незважаючи на множинність створеного, все має єдине джерело. «Єдиність» та «усюдисущність» Творця включає Його іманентність світові цьому та кожній живій душі і Його трансцендентну присутність у надземних планах буття, обумовлює єдність усього, що існує на трансцендентному та іманентному рівнях. Подібних поглядів дотримувався учень рабі Аківи – Шимон Бар Йохай. За вказівкою вчителя він написав Книгу Зогар – коментар до Тори, якою започаткував містично-філософське вчення з метою «розкрити Творця Його творінням».⁵⁵⁶

Отже, в творах іудейських мислителів II ст. висловлювались думки про вияви іманентності Бога. Проте, ця проблема залишається гостро актуальною і полемічною до теперішнього часу. Офіційний іудаїзм категорично заперечує втілення трансцендентної божественної суті в природну форму, тому забороняє зображення Бога в мистецтві.

Розвиток понятійного визначення Бога можна простежити в творах ранньохристиянських мислителів. Перші християнські апологети (Аристид, Юстин, Татіан, Феофіл Антіохійський та ін.), як і іудейські богослови, в розпалі полеміки з античними авторами усіляко підкреслювали лише трансцендентність, духовність, недосяжність, та незбагненність Бога. Характерним прикладом є «Апологія» Аристида Афінського, написана, вірогідно, між 138 і 147 рр., в якій автор стверджує, що Бог «ненароджений, нестворений, безначальний, нескінченний, безсмертний, досконалий,

⁵⁵⁶ Шимон Бар Йохай. URL: <https://t.ly/-r2kT> (дата звернення: 07.05.2024).

неосяжний, не має ні статі, ні образу, ні імені».⁵⁵⁷ Таке «чисто» трансцендентне розуміння Бога вимагало й виключно духовного його вшанування, без будь-якої матеріальної обстановки культу, храмів і зображень. «Бог, який створив світ і все в ньому, – проповідував афінянам апостол Павло, – не в рукотворних храмах живе і не вимагає служіння рук людських, ніби в чомусь маючи потребу» (Дії. 17:24,2]). Апологети вбачали єдину функцію образотворчого мистецтва тільки в ілюзорному дзеркальному копіюванні світу земного, ніби забуваючи про ті тексти Біблії, де Господь сам звелів євреям зробити переносний храм – скинію і «наділив майстрів мудрістю і знаннями мистецтв, щоб працювати по золоту, і по сріблу, і по міді, і різьбі каменів і різьбі дерева» (2 М.31:1–11). Вони не допускали можливості зображення Бога, якого розуміли лише як надсвітову духовну субстанцію. Висока духовність християнського вчення була несумісна в їх очах з естетизмом язичницького мислення. За словами Климента Александрійського, «не існує форми, в яку б можна було втілити невидиме і без – образне». Однак розуміння Бога лише як трансцендентний Абсолют було однобічним і суперечило Біблії.

Перед християнськими мислителями постала проблема узгодження суперечності між трансцендентністю та іманентністю Бога. Вирішуючи цю проблему, філософи перших століть нової ери висунули ідею «іманентизації трансцендентності» – «сходження» найвищої духовної субстанції в іманентний матеріальний світ. Нове розуміння Бога, що передбачало Його трансцендентний характер і водночас Його присутність на іманентному рівні буття, обумовлювало нове ставлення до земного світу, який трактується християнськими апологетами як символ потойбічного буття та існує, щоб «через розглядання творінь видимих» (Рим. 1:20) скеровувати людство до невидимого Бога.

⁵⁵⁷ Цитовано з: Бондарчук Я.В. Формування антиномічної концепції Бога в філософії та мистецтві християн II – VI століть. Вісник Національної академії керівних кадрів культури і мистецтва. 2020. №3 С. 46 – 54. С.48.

Першою спробою втілити в матеріальному зображенні духовне начало і зняти між ними догматичний антиномізм на поза понятійному чуттєво-емоційному рівні стає символічно-алегоричний образ, який виступає своєрідним посередником між світом земним і надприродним. Матеріальний феномен реального світу сприймається як знак трансцендентного надбуття. Майже одночасно, з другої половини II ст. символ стає предметом теоретичних міркувань ранньохристиянських філософів: Феофіла Антіохійського (пом. 183 р.), Климента Александрійського (150 – 215 рр.), Іполита Римського (170– 235 рр.), Тертуліана (155/165 – 220/240 рр.) і предметом художньої практики ранньохристиянських митців. У катакомбах на кам'яних плитах, які закривали ніші (локулуси) з тілами померлих, поряд з іменами мучеників та християнськими гаслами вирізалися зображення хризми, хреста, якоря, пальмової гілки, голуба, агнця, риби. Звичайні предмети, рослини, тварини, птахи, які своїм додатковим переносним смислом підходили для вираження якоїсь ідеї християнського віровчення, набували символічного таємного значення. Корабель сприймався як символ Церкви, що везе вірних серед бурхливих хвиль житейського моря до Божого Царства. Символом мучеництва став вінок, тому що асоціювався з терновим вінцем Спасителя. Символами Ісуса Христа стали: жертвний агнець, оскільки в Євангелії від Іоанна сказано: «Ось Агнець Божий, що бере на себе гріхи світу» (Ін.1: 29), пелікан, оскільки він рятує дітей своєю кров'ю і плоттю, виноградна лоза та хліб, оскільки Христос сам порівнював себе з ними: «Я – хліб життя» (Ін. 6:48), «Я – виноградина правдива, а Отець Мій – виноградар. Я виноградина, ви гілки. Хто перебуває в Мені, і Я в ньому, той приносить багато плоду» (Ін. 15:1–5).

Особливе значення для ранніх християн мав символ риби. Варто додати, що наприкінці I тисячоліття до н.е. – на початку нової ери в різних культурах цей символ наділявся широким спектром позитивних відтінків

і асоціювався з героями та спасителями світу. Зокрема, в Талмуді Месія позначається як ДАД – риба. Вважається, що Його пришествя відбудеться, коли Сатурн і Юпітер зйдуться в зодіакальному знаку Риб. Наприкінці світу Месія отримає риб і розділить їх із праведниками. У ранньому християнстві Риба стала символом Ісуса Христа і християн, що випливало з тексту Євангелія. Учні Ісуса Христа до того, як стати апостолами, майже всі були рибалками. Звертаючись до них із закликом апостольського служіння, Христос називав їх «ловцями людей» (Мф.7: 9-11), розуміючи під образами рибачка і риби проповідника та наверненого до християнства. Символічний образ рибної ловлі сприймався як урятування людських душ. За словами Христа, царство небесне уподібнюється «неводу, закинутому в море і захоплюючому риб всякого роду» (Мф. 13: 47). Тому ранні християни називали себе рибачками, а на шії носили зображення рибок, які стали своєрідним паролем причетності до християнської віри. Коли малювали рибу на землі, це означало, що один християнин повідомляв іншому про свою присутність. Грецьке слово «ΙΧΘΥΣ» (риба) стало першим акронімом Христа, поєднуючи початкові літери 5 грецьких слів: «Ιησους», «Χριστος», «Θεου» «Υιους», «Σωτηρ», які означають «Ісус Христос Божий Син Спаситель». Зображена разом із хлібами риба нагадувала про чудо Христа – примноження хлібів і риб, яке Він звершив, щоб нагодувати народ, і разом з тим сприймалась як символ Ісуса Христа, Який дає причастя (рис. 5.86).

На саркофагах римських катакомб символ риби часто зображувався разом з якорем, що мав для перших християн не менше значення, ніж хрест. Апостол Павло в Посланні до євреїв говорить про християнську надію, що вона у плаванні по житейському морю «для душі неначе якір безпечний і міцний» (Євр.6:19). «Блажен, хто покладає свою надію на Бога, міцно тримайся, від всього іншого віддалившись, за цей якір». Оскільки зображення хреста як символу розп'яття до VI ст. не заохочувалось у християнстві, своєрідним художнім його евфемізмом (замінником) став

хрестоподібний якір. У цьому випадку він ставав символом не лише спасіння, але й Спасителя – Ісуса Христа. У деяких зображеннях якір переростає в хризму – монограму Христа, утворену початковими літерами його імені «Х», «Р». З обох боків від хризми розміщуються літери «α» («альфа») та «ω» («омега») – символи Бога, з волі Якого постав всесвіт і завершить своє існування (рис. 5.87).

Поряд із символічними зображеннями Ісуса Христа у вигляді риби, хліба, виноградної лози та ягняти, які Псевдо-Діонісій Ареопагіт називав «неподібними», у християнстві з перших століть нової ери поширювались «подібні» алегоричні зображення Христа у вигляді досконалої людини, які на основі смислових конотацій можна було асоціювати з Христом. Зокрема, оскільки біблійні тексти дають можливість для проведення паралелей між образом Христа і сонцем та світлом, алегорією Христа став бог сонця Геліос. Прообразом Христа вважали також Орфея, тому що він, як і Христос, зійшов у потойбічний світ мертвих. Чи не найбільш популярним алегоричним образом катакомб був образ Доброго пастиря. Він ілюстрував притчу, яку розповідав Христос, як, жертвуючи собою, добрий пастир рятує овечку, що заблукала, тобто, душу людини. (Лк. 15:6–7; Ін. 10:1–21; Пс. 23). Християни бачили в цьому образі нагадування про одну з найголовніших місій Христа як пастиря людських душ. В умовах гоніння християн цей образ набував особливої актуальності, оскільки втілював ідею особливого покровительства Христа членам свого стада.

Християнські митці запозичили образ Доброго пастиря із зображень двох античних сюжетів. Один з них стосувався Гермеса Кривонога («агнценосця»), який врятував від чуми м. Танагру, коли поніс на своїх раменах жертвовного агня навколо міських стін. Інший сюжет стосувався Орфея, який, граючи на кіфарі, зачаровував своєю музикою природу. Одне з найбільш ранніх зображень Доброго пастиря II ст. міститься в катакомбах Прісцилли. Тут Христос зображений у традиціях античного мистецтва. Він

виглядає як грецький юнак. На ньому коротка туніка, на ногах сандалі. Він стоїть у природній невимушеній позі, простягаючи одну руку до овечки, а в другій тримає тонкий пастуший посох (рис. 5.88).

Отже, на початковому етапі розвою в ранньохристиянському мистецтві переважали символічні та алегоричні зображення Бога. Однак, врешті і вони не могли задовольнити християнську церкву, оскільки не могли замінити справжнього образу Боголюдини Ісуса Христа. До втілення Сина пророки бачили Його лише у видіннях і снах, тому що Слово і Дух можуть бути видимими лише у вигляді образів уяви. При народженні Ісуса Слово не перетворилось на плоть, тому що тоді б воно змінило свою якість, а оповилось (церк.-слов. «облеклось») плоттю. Слово Боже увійшло в Діву Марію, як промінь від сонця, і народилось у плоті людини Христа. Заперечувати можливість Його зображення все одно, що заперечувати Його людське втілення. Іманентність Господа давала право не лише на Його алегоричне, але й на Його «подібне» зображення, в якому Він був би представлений і як близький всім «син людський», і як надсвітовий Бог.

У пошуках такого образу митці спирались на думки про антиномічність двох природ Христа, висловлені в працях ранньохристиянських філософів II – III ст. Особливо переконливо висловився Тертуліан. Полемізуючи з єретиком Маркіоном, який вважав тіло Христа примарним, а не реальним, філософ обґрунтував єдність Його двох сутностей у гостро парадоксальних антиномічних формулах: «Він невидимий, хоча Його бачимо, Він невідчутний, хоча з милості своєї являється, Він неосяжний, хоча людськими почуттями осягається», народжений і вічний, тілесний і безплотний, слабкий і всесильний, умираючий і вічно живий. «Син Божий розіп'ятий — це не соромно, тому що гідно сорому; і помер Син Божий — це абсолютно достовірно, тому що безглуздо; і похований, воскрес — це поза всяким сумнівом, тому що неможливо... Тому яким чином це все в Ньому могло бути істинним,

якби Він сам не був істинний, якби не мав усього істинного, що можна розіп'яти, умертвити, поховати, що може воскреснути, тобто наповненого кров'ю тіла, кістяного скелету, зв'язок нервів, сплетіння вен, тобто того, що знайоме з народженням і смертю. Отже, виявлення тієї і другої природи показало нам людину і Бога, з одного боку – народженого, з другого – ненародженого, тут тілесного, там – духовного, тут слабого, а там – всесильного, тут умираючого, а там – живого. Ця своєрідність двох станів: божественного і людського однаково істинна в тій і в другій природі, однаково достовірна і для духа і для плоті... Нащо ти розділяєш Христа надвоє. Він тільки цілим був дійсністю».⁵⁵⁸ Трансцендентність Христа підносила Його над світом і віддаляла від космосу, в який були занурені боги попередніх релігій. Натомість іманентність передбачала сходження до самих низів матеріального, гріховного, порочного світу. У цій антиномічності і є сутність християнського вчення, його духовний пафос. Христос – і справжній Бог, і справжня людина, і Цар Всесвіту, і бідний чоловік. Безгрішний та найчистіший від усіх і розіп'ятий, як останній грішник та злочинець серед розбійників. Всемогутній Господь – безпомічний, слабкий, покірний, смиренний, збезчещений, опльований, побитий і принижений. Померлий і похований, як звичайна людина, Він воскресє і возноситься над всесвітом.

Осмислення єдності божественної та людської природи Христа відкривало можливість Його антропоморфного зображення. Але зображувати Христа тільки в формах природного реального світу, як звичайну людину, яка мала простий і скромний вигляд і, як писав пророк Ісаїя, не мала «ні виду, ні краси» (Іс. 53.2), було б неправомірно, оскільки зводило б Бога до рівня чуттєво сприйнятої реальності. Для образу Христа

⁵⁵⁸ Цитовано з: Бондарчук Я.В. Формування антиномічної концепції Бога в філософії та мистецтві християн II – VI століть. Вісник Національної академії керівних кадрів культури і мистецтва. 2020. №3 С. 46 – 54. С.50.

було замало одного ілюзійністично-реалістичного способу зображення, який передав б лише одну людську природу Христа. Його образ повинен був бути не тільки міметичним, а міметично-духовним, таким, який би передавав Його історичний портрет і Його трансцендентну божественну сутність.

Цю проблему вирішив язичницький неоплатонік Плотін (205 – 270 рр.), який розробив цілу систему художніх прийомів перетворення міметичного образу на міметично-духовний, чим прислужився християнам у пошуку конкретно-чуттєвої форми виявлення потойбічної божественної сутності Христа та створення характерних особливостей його іконографії, непригаманних звичайним людям. Плотін стверджував, що кожна річ і явище настільки прекрасні, наскільки вони відповідають своїй ідеї (ейдосу). Краса – ступінь вираження ідеї в більш нижчому ступені буття. З цього випливало, що живописці повинні зображувати всі речі максимально наближеними до ідеалу, не спотвореними помилками зору, уникати зменшення величини і затухання кольору предметів, які знаходяться вдалині, зміни вигляду речей внаслідок різного освітлення. Оскільки матерія ототожнюється з масою і темрявою, а все духовне зі світлом, не потрібно тіней. Зображена поверхня повинна вилучати сяйво, яке є блиском внутрішньої форми речі (ідеї), тобто її краси. Художні прийоми, які декларував Плотін, були протилежними античним, спрямованим на відображення земного світу, і якнайбільше підходили до зображення світу потойбічного. Фактично Плотін розробив для християн теорію іконопису. Він першим дав глибоке філософське обґрунтування необхідності переходу від ілюзійністичного зображення до створення ідеального прекрасного образу, який би відображав духовне трансцендентне первоначало.

Отже, до IV ст. була теоретично доведена можливість антропоморфного зображення Христа, розроблено базові основи для створення його іконописного образу. Але на практиці такі образи утверджувались з

великими труднощами, очевидно, через небезпеку зрівняти їх з тими зображеннями, які робили гностики та язичники. Поступове змінення статусу християнської церкви після легалізації християнства Міланським едиктом 313 р., рішень Першого Вселенського собору 325 р. та проголошення християнства державною релігією едиктом Феодосія 380 р. стало могутнім стимулом для поширення антропоморфних образів Христа. Офіційно визнану церкву, вплив якої все більше зростав і поширювався, вже не задовольняли наївні символічні зображення Спасителя у вигляді риби, хліба, виноградної лози. Отже, у IV ст. в християнському мистецтві відбувається «зсув» в сторону антропоморфних зображень Бога. Чи не найдавніше збережене до сьогодні зображення Христа, яке можна розглядати як спробу передати Його історичний портрет і Його трансцендентну божественну суть, поєднуючи античну реалістичність і християнську містичність, виявлено на стелі в катакомбі Домітілли IV ст. (рис.5.89). З античною традицією це зображення пов'язує те, що воно правдиво передає зовнішність Христа: видовжений овал обличчя, ледь запалі щоки, невеликі вуста, довге волосся, розділене проділом посеред голови, яке хвилями спадає на плечі. Водночас у ньому передані характерні іконографічні риси Христа, які не відповідають ідеалу класичної краси, оскільки акцентують не тілесну досконалість, а його особливу духовну божественну природу. Великі печальні очі, всезнаючий погляд спрямований в нікуди, вираз обличчя спокійний, задумливий і зосереджений. Як символ причетності до вищого духовного світу над головою Христа аура – німб, біля якого літери альфа і омега, оскільки Він є початок і кінець всього буття.

Боротьба за ортодоксальне трактування єдності трансцендентної та іманентної природи Христа продовжилась в V ст. в ідеологічних суперечках з діафізитами та монофізитами. Єретичне вчення Константинопольського архієпископа Несторія (381 – 451) про роздільне існування божественної та

людської природи Христа, про те, що вони не мають фундаментальної онтологічної єдності, що Діва Марія народила не Бога, а людину, з якою Слово Боже з'єдналось в особливому моральному плані, було засуджено на Ефеському соборі 431 року. Натомість автор монофізитства Євтихій (378 – 454) визнавав у Христі тільки одну божественну природу і вважав, що людська природа Христа, сприйнята ним від Матері, розчинилась у Його божественній природі, як крапля меду в океані, і втратила своє буття. Якщо в першому випадку сутність Христа припинувалась, то в другому, відриваючись від земного світу, ставала позамежною, трансцендентною, недосяжною для людства. Єресь Євтихія засудив Константинопольський собор 448 р. та Халкедонський собор 451 р. На останньому був прийнятий головний догмат християн, що вражає поєднанням антиномічних характеристик Бога. «Господь наш Ісус Христос є один і той Самий Син, один і той же досконалий за Божеством і досконалий у людськості, істинний Бог і справжня Людина, ...відмінність Його природ ніколи не зникає від їх з'єднання, але властивості кожної з двох природ з'єднуються в одному лиці, в одній іпостасі».⁵⁵⁹

Подальший розвиток осмислення сутності Бога за принципом термінологічного антиномізму отримало у творах Псевдо-Діонісія Ареопагіта, авторитет яких у богословській полеміці VI ст. наближався до авторитету Св. Писання. У трактаті «Про Божественні імена» богослов представив цілісну систему для визначення трансцендентної сутності Бога, яка включає як стверджувальні, так і заперечувальні визначення. «Бог водночас є всім, що існує, проте, нічим, що існує». «Бог перебуває у всьому і поза всім». Побудувавши на понятійному рівні розгорнуту систему антиномій, Псевдо-Діонісій Ареопагіт стверджує, що у сфері розуму пізнання Первопричини принципово неможливо. Тому процес пізнання

⁵⁵⁹ Халкедонський собор. URL: <https://t.ly/NwjCC> (дата звернення: 07.05.2024).

Бога переноситься з формально-логічного мислення у сферу невербального духовного досвіду, який у системі візантійської культури здійснюється на шляхах містичного, літургійного і художнього гнозису. В цьому невербальному містичному пізнанні Бога вагома роль відводиться художнім образам. Псевдо-Ареопагіт розрізняв подібні і неподібні образи духовних істот. Хоча він надавав більшого значення останнім, зображення Бога через неподібні символічні образи (риби, хліба, виноградної лози та ін.) було для християнського мистецтва вже пройденим етапом. Подібні іконописні образи передбачають зображення людського вигляду Христа, одухотвореного присутністю божественного єства. Вони передають не тільки історичні портрети Христа, але, насамперед, втілюють Його божественну сутність як надсвітової духовної субстанції.

Характерним прикладом такого образу є енкаустична ікона «Христос Вседержитель», подарована в середині VI ст. імператором Юстиніаном Синайському монастирю святої Катерини (рис. 5.90). Христа зображено на тлі міського пейзажу, а саме, на тлі величної споруди з екседрою, характерною для палацового будівництва, це підкреслює зв'язок Месії із земним світом. А сяючий золотий німб, який обрамлює Його голову і чітко вимальовується на тлі світло-голубого неба, свідчить про зв'язок зі світом небесним. Складається враження, що Христос прийшов на велику міську площу, щоб проповідувати людям надземне Боже царство. Риси обличчя Христа написані реалістично, в чому виявляється вплив античного ілюзійністичного портрету, але все ж явно переважають особливості, притаманні іконі. Це, насамперед, аскетизм і глибока духовна зосередженість образу. Важливу роль відіграє освітлення. Обличчя Христа так сильно освітлено, що здається, саме вилучає світло. Завдяки цьому живописна поверхня втрачає елліністичну чуттєвість, наближається до іконописної плавності, а образ від реального переходить до ідеального. Вся людська зовнішність Христа стає одухотвореною Його божественною

суттю, що відповідає євангельським визначенням: «Христос, образ Бога невидимого ікона» (Кол. 1:15). «Ніхто і ніколи Бога не бачив. Єдинородний Син, Який в отцевому лоні – той об'явив» (Ін. 1:18). Якщо раніше християнські образи часто виглядали як нащадки античних героїв, оскільки не було ще знайдено художніх прийомів втілення божественної сутності в конкретно-чуттєву форму, то зображення «Христа Пантократора» з Синайського монастиря свідчить про досягнення цієї мети. З VI ст. антропоморфні міметично-духовні образи Христа остаточно витісняють з художньої практики Його символічні та алегоричні зображення, що узаконюється 82-м правилом П'ято-Шостого Трульського собору 691 – 692 рр.

Висновки до п'ятого розділу.

Характерні спільні особливості духовних практик і сакрального мистецтва провідних народів доби бронзи і раннього залізного віку обумовлювались величезними зрушеннями в економічній та соціальній сферах. Бурхливі події епохи, поширення сутичок і війн, становлення держав і перших світових імперій детермінували якісно вищий рівень самосвідомості та значно більші можливості для самореалізації особистості, що спричинило до виникнення культів сміливих воїнів, мудрих правителів, духовних проводирів народів. Найбільш поширеними сюжетами мистецтва стають перемоги міфічних героїв і космічних божеств світла і добра над темними хтонічними силами хаосу, в результаті чого всесвіт перетворюється на упорядкований космос. Культ героїв причиняє до зародження і розвитку монументальної скульптури; пам'ятники визначним особистостям стають найхарактернішою ознакою мистецтва докласових спільнот, держав Давнього Сходу і античного світу.

Ще однією найбільш суттєвою особливістю духовного розвою

провідних народів доби бронзи і раннього залізного віку була домінація культів божеств Сонця та вогню як найвищої енергетичної сили природи і проміжної ланки, яка зв'язує природний матеріальний і надприродний духовний світи. Це виявилось в повсюдному поширенні святилищ, храмів, монументальних скульптур солярних божеств, їх символів (кола, хреста, колеса, колісниці), втілених у твори декоративно-ужиткового мистецтва.

Домінація культу Сонця позначилась на мегалітичному будівництві II – I тисячоліття до н.е. Якщо в V – III тисячолітті до н.е. переважали структури з величезною масою землі: поховальні кургани, або так звані «кургани проходження» та мегалітичні храми, на будівництво яких використовувались сотні тон каміння і ґрунту, то в II – I тисячолітті до н.е. переважають кам'яні кола, ряди менгірів, у яких простір переважає над кам'яною і земляною масою. Якщо раніше в мегалітичних структурах акцентувався культ землі, в них майже ніколи не було сонця, сонячний промінь проникав в товщу споруди лише в особливі дні сонцестоянь і рівнодень на кілька хвилин, то в мегалітичних структурах – I тисячоліття до н.е. акцентується культ Сонця, головною рисою їх архітектурної естетики стають світло і простір; сакральні кам'яні кола вказують точки сходу Сонця на горизонті, а ряди менгірів – загальний напрямок руху сонця зі сходу на захід.

Особливості релігійного життя, сакральної архітектури та мистецтва провідних народів в II – I тисячолітті до н.е. відобразилось у характеристиці домінуючого на той час зодіакального знака Овна, який давні астрономи назвали знаком героїв, боротьби, штурму, азарту, характеризували його як знак стихії вогню війни, якому притаманний нездоланний військовий дух, прагнення боротися й перемагати, знак, яким керує планета Марс, присвячена богу війни, а зіркою в екзальтації в час домінування цього знака є Сонце.

В др. пол. I тис. до н. е. – на початку н.е. з'явилися яскраві релігійні діячі та філософи, котрі стали творцями нових релігійних і філософських вчень, було написано головні віросповідні тексти, що заклали основи світових

релігій. Порівняльний аналіз понятійних визначень найвищого божества в провідних релігійно-світоглядних системах індуїзму, буддизму, даосизму, конфуціанства, іудаїзму та християнства, свідчить, що, незважаючи на суттєві відмінності, їх головною спільною рисою є усвідомлення антиномічної природи верховного бога, Його причетності трансцендентному та іманентному вимірам буття. Таке трактування найвищого божества було наслідком усвідомлення його як надсвітової субстанції. Якщо до цього часу боги уявлялись як матеріальні або енергетичні істоти, які існують в реальному світі, на землі, на небі, в космосі, то тепер божество розумілось як надсвітовий Абсолют. Таке розуміння бога неминуче ставило перед мислителями проблему його взаємодії з іманентним світом, що було б неможливо без визнання в ньому єдності антиномічних трансцендентного та іманентного начал.

Універсальною ідеєю, притаманною всім світовим релігіям, стала ідея «іманентизації трансцендентності» – втілення надсвітового Абсолюту в матеріальний світ і з'явлення Його в цьому світі в образі людини.

Антиномічне осмислення бога в єдності трансцендентної та іманентної природи відкривало можливість створення Його художнього образу, в якому б виявлялась його присутність у реальному світі та над світом, належність до двох рівнів буття. Порівняння зображень верховних божеств у буддизмі, індуїзмі, даосизмі, конфуціанстві та християнстві спонукає до висновку, що в художніх образах політеїстичних релігій все ж переважає акцентування іманентної матеріальної природи верховного бога, який очолює сонми інших богів, що мислилися не як надсвітові, а, навпаки, як тісно пов'язані з природним світом істоти, що й обумовлювало підкреслення природного начала. У християнському мистецтві образ Христа еволюціонував від символіко-алегоричного до міметично-духовного, було вирішено найскладнішу проблему відображення двох антиномічних природ Бога і причетності Його до двох антиномічних рівнів реальності.

Нове осмислення Бога в єдності трансцендентного та іманентного начал, характерне для всіх провідних релігійно-світоглядних систем і мистецтва, сформованих наприкінці I тисячоліття до н.е. – на початку н.е. отримує відображення в характеристиці домінуючого з початку нової ери зодіакального знака Риб, який вважається знаком поєднання антиномій. Якщо до цього часу антиномії були гносеологічною категорією і усвідомлювались як з'єднання двох протилежних начал на рівні природного буття, у провідних релігійно-світоглядних концепціях, сформованих на межі тисячоліть, постулюється антиномічна єдність природного іманентного і надприродного трансцендентного світу.

Відповідність характеристик зодіакальних знаків Овна і Риб релігійно-світоглядним ідеям їх астрономічних епох підтверджує гіпотезу щодо відображення головних релігійних уявлень кожного етапу духовної еволюції людства в характерних особливостях домінуючого в цей час знака зодіаку.

ВИСНОВКИ

1. Огляд наукової літератури, дотичної до досліджуваної проблеми, засвідчив, що з різних векторів культурної динаміки найменш дослідженим є духовний. Особливо недослідженою цариною є еволюція духовної культури і сакрального мистецтва дописемного суспільства, на яке припадає 99,998 % історії людства.

2. Найдавнішою і найважливішою часткою духовної культури спільнот Давнього світу, яка збереглася до наших днів є сакральне мистецтво, яке дає змогу зрозуміти культури і вірування давніх спільнот і простежити їх еволюцію протягом тисячоліть. Датування найбільш ранніх артефактів (ритуальних композицій з кісток промислових тварин, символічних знаків в печерах, культових жіночих скульптурок) 700/500 – 150/144 тис. р. т., спонукає до висновку, що від появи людини на землі (2,7 мільйони р. т.) до зародження в неї релігійних вірувань, які потребували матеріальної об'єктивації в культових предметах, пройшло близько 2 мільйонів років. Найдавнішими об'єктами культури були ті, без яких було неможливим життя – сонце, вода, жінка, промислові тварини. Їх виділили з навколишнього світу в особливий ранг священних (наділених надприродною силою) і втілювали в знакові образи для звершення магічних дій. Вивчення культових артефактів первісного суспільства показало, що в різних куточках ойкумени у певні періоди історії з'являлись подібні за своїм ідейним змістом твори. Отже, вони відображають стадії духовного розвитку не лише окремих спільнот, але й усього давнього суспільства.

3. Дослідження еволюції релігійно-світоглядних уявлень величезного проміжку часу дозволило перевірити і підтвердити правомірність гіпотези (висунутої в працях Дж. де Сантільяни, Г. фон Дегенд, К. Раггла, М. Холла, О.А. Гурштейна, М.О. Чмихова, та ін.), що історичні етапи духовної

еволюції як процесу богопізнання, яким охоплено все людство від найдавніших часів до сьогодення, збігаються в часі з космічними періодами перебування внаслідок явища прецесії точки весняного рівнодення протягом 2150 років у певному зодіакальному знаку, характеристика якого відображає релігійні вірування провідних спільнот цього періоду.

4. Зародження культу каменів, які вкладаються в поховання як вічні предмети, що сприяють відродженню позатілесної духовної сутності людини, збігається в часі з перебуванням точки перетину екліптики та екватора під зодіакальним знаком Козерога (47 300 – 45 150 р. до н.е.) і відображається в характеристиці цього знака. Його стихією вважається земля, а управителем – планета Сатурн, присвячена богу, символом якого є камінь. Козоріг характеризується як знак непорушної твердої матеріальної основи Землі і водночас основи (старту, відправної точки) духовної шкали людства. Поняття непорушної основи, притаманне цьому знаку, відповідає культу каменів, які у свідомості неандертальця були матеріальним втіленням тієї ж самої ідеї. Виникнення культу вогню та сонця в 46 – 44 тисячолітті до н.е. (про що свідчать символи у вигляді хреста або хреста, вписаного в коло, виявлені на стоянках Тата, Цона, Вілена), збігається в часі з винайденням способу здобування вогню та припадає на астрономічну добу Стрільця (45 150 – 43 000 р. до н.е.) – зодіакального знака стихії вогню і високих духовних поривань релігійної думки, що зосереджувалась на обожненні небесних світил, стихією яких є вогонь.

5. Аналіз найдавніших ритуальних анімалістичних зображень 37 – 35 тисячоліття до н.е. доводить, що головними об'єктами магічних дій були на той час не травоїдні тварини (найбільш бажані об'єкти полювання), а грізні хижаки (печерні ведмеді та леви). Особлива увага до них пояснюється тим, що внаслідок переходу від первісних стад до родоплемінних колективів актуалізувалися ідеї верховенства, лідерства, ієрархії, які асоціювались з образами найсильніших хижих звірів. Це спонукає до

висновку, що на формування магічних ритуалів впливали не тільки матеріальні чинники мисливської практики, але й універсальні ідеї людської свідомості. Їм відповідали головні принципи і поняття, домінантного в період їх зародження (36 550 – 34 400 р. до н.е.) зодіакального знака Лева.

6. Упорядкування статевих стосунків між родами і фратріями стимулювало дітонародження і посилювало культ жінки. Це виявилось в появі зображень жіночих знаків у вигляді вульв та пов'язаних з фізіологічними циклами жінок місячних календарів, що використовувались у магії розмноження. Поява і поширення подібних артефактів припадає 35 – 33 тисячоліття до н.е. – астрономічну добу зодіакального знака Рака (34 400 – 32 250 р. до н.е.), який позиціює жіночий материнський принцип відтворення, плодоносності, оновлення життя. Денним управителем Рака вважається Венера, а нічним – Місяць.

7. Культ фертильності сприяв усвідомленню значущості пари чоловічого і жіночого начала, що виявляється в парних похованнях, а також у появі культових зображень пар тварин і териантропів, деякі з яких могли сприйматись як зооморфні коди нижньої та верхньої зон світобудови. Це дає підставу для висновку, що саме на цей час припадає зародження космогонічних міфів про створення світу парою чоловічого та жіночого начал неба і землі, представлених зооморфними образами. Зародження культу пари припадає на 33 – 31 тисячоліття до н.е. – астрономічну добу Близнят (32 250 – 30 100 р. до н.е.) і відображається в принципі парності (подвоєння) цього знака.

8. Аналіз сакральних артефактів початку граветського періоду (30 – 20 тис. р. до н.е.) дозволяє дійти висновку, що близько 30 тисяч років до н.е. культ хижаків починає поступатися культу трав'яїдних тварин, у розписах та малій пластиці переважають зображення фітофагів. Зміна культових домінант отримує відображення в характеристиках зодіакальних знаків, головних на час їх зародження. Якщо поява в релігійній практиці і

мистецтві образів хижаків у 35 – 34 тис. до н.е., отримала відображення в характеристиці головного на той час зодіакального знаку Лева, то поширення культів травоїдних тварин відобразилось в характеристиці домінуючого від 30 100 до 27 950 р. до н.е. зодіакального знаку Тельця, який вважається першим знаком стихії землі.

9. Зміни в мисливському промислі внаслідок паудорфського потепління, початок якого припадає на 28 тисячоліття до н.е., – перехід від загінного полювання до переслідування тварин значно посилили роль чоловіків, що підтверджує поява їх скульптурних зображень та їх символічних знаків у розписах печер. Це нове явище в культовій практиці і мистецтві первісних спільнот отримує відображення в характеристиці домінуючого від 27 950 до 25 800 р. до н.е. зодіакального знаку Овна, який позиціонує боротьбу, штурм, азарт, нездоланий військовий дух, прагнення боротися й перемагати. Його стихією вважається вогонь війни, управителем – планета Марс.

10. Поліпшення клімату внаслідок паудорфського потепління, розвиток мисливства, достаток їжі – всі ці позитивні зміни сприяли народженню дітей і акцентували увагу на жінці як на продовжувачці життя. На 28 – 24 тисячоліття до н.е. припадає найбільше поширення жіночих скульптурок – так званих граветських венер. У цей час культ жінки-матері тісно пов'язується з кльтами травоїдних тварин, за якими закріплюється значення зооморфних символів чоловічої потенції, яка дає сім'я життя. Значення пари чоловічого та жіночого начал демонструє домінуючий з 25 800 до 23 650 р. до н.е. зодіакальний знак Риб, головний принцип якого єдність антиномій виявляється у фізичному плані як з'єднання протилежних статей, любов і шлюб чоловіка та жінки, народження дітей.

11. Наприкінці граветського періоду зображення жінки еволюціонує від узагальнення до індивідуалізації образу, що пов'язується з виділенням з дуально-родової общини окремих сімей, для яких була важливою конкретна

жінка, а не спільна жінка для всіх чоловіків всього роду. Виявлення неповторних рис людини, що можна розцінювати як крок до виявлення її характеру, її індивідуальної психіки, припадає на астрономічну добу Водоля (23 650 – 21 500 р. до н.е.) і отримує відображення в характеристиці цього знака, якому притаманна особлива сприйнятливість надземного духовного світу і людської душі. Вважається, що ним управляють планета Сатурн, названа на честь бога рільництва, що «заземлює» Водоля, та планета Уран, названа на честь бога неба, що підносить Водоля у вищі надземні світи. У цей час розвиток уявлень про душу, яка зі смертю людини відлітає до небес, призводить до появи в мистецтві палеоліту образу душі у вигляді пташки. Подальшого розвитку набувають спостережень за рухом небесних світил, що виявляється у створенні календарів, де позначаються 365 днів сонячного року.

12. В останній період палеоліту, що охоплював фази солютре та мадлена і тривав приблизно від 20 до 10 тисяч років до н.е., у коло сакральних інтересів людини входять зорі та зодіакальні сузір'я, які, очевидно, стають персонажами найдавніших міфів, де приймають образи тварин. Це доводять печерні зображення тварин, обриси яких нагадують схеми розташування головних зірок у зодіакальних сузір'ях. Початок сакралізації зірок і сузір'їв збігається в часі з перебуванням точки весняного рівнодення в зодіакальному знаку Стрільця (19 350 – 17 200 р. до н.е.), що позиціює звернення до світу обожнених космічних світил, стихією яких є вогонь.

13. Спостереження за рухом небесних світил сприяло формуванню уявлень про триярусну структуру світобудови. Наприкінці палеоліту, крім хаотичних анімалістичних композицій, з'являються малюнки, які з великою часткою вірогідності можна вважати символічними відображеннями тодішніх уявлень про три зони у вертикальній моделі всесвіту, де кожна зона передається зооморфним кодом: риби, тварини і птаха. Суттєва зміна уявлень первісної людини про будову всесвіту, який усвідомлюється вже не

як двоярусна, а як триярусна структура, як свідчить датування артефактів, припадає на 18 – 16 тисячоліття до н.е. – астрономічну добу Скорпіона (17 200 – 15 150 р. до н.е.) і відображається в характеристиці цього знака, що має три образи: змії, скорпіона та птаха і вважається знаком поєднання трьох зон всесвіту.

14. Уявлення про всесвіт як впорядковану структуру підводило первісну людину до усвідомлення принципу рівноваги як необхідної умови існування світу. У 16 – 13 тисячолітті до н.е. в печерному живописі та дрібній пластиці з'являються композиції, у яких через зооморфні символи втілюється дуальний принцип урівноваженого протистояння. На відміну від більш ранніх зображень пар тварин, у яких втілювалась ідея підкорення одного суб'єкта пари іншому, ці малюнки демонструють подальше усвідомлення дуальності буття, засноване не на принципі підпорядкування, а на принципі рівноваги та гармонії. Осмислення принципу рівноваги як необхідної умови існування природи та людини відображається в характеристиці домінуючого від 15 050 до 12900 р. до н.е. зодіакального знака Терезів, який позиціонує відповідний принцип.

15. Наприкінці палеоліту – на початку мезоліту в зв'язку з потеплінням клімату після завершення Осташківського льодовикового періоду (12650/12500 до н.е.), розвитком рослинності та зростанням значення спеціалізованого збирання дикорослих злаків, посилюється роль жінки, починається новий етап у розвитку культу жінки-матері, що отримує відображення в характеристиці домінуючого від 12 900 до 10 750 р. до н.е. зодіакального знака Діви.

16. Важливі зрушення в соціальному і духовному житті суспільства XI – IX тисячоліття до н.е.: виникнення постійних поселень з новою системою управління громадськими та духовними лідерами, домінація культу Сонця, що обумовлює переважання центричного принципу і модуля кола в будівництві храмів і житлових осель, акцентування ідеї влади і

лідерства в мистецтві того часу – відображаються в характеристиці домінуючого від 10 750 до 8 600 р. до н.е. зодіакального знака Лева, який позиціює поняття лідерства, верховенства і центризму. Стихією Лева вважається царствений вогонь влади, а управителем Сонце – центр, який визначає рух семи інших планет Сонячної системи.

17. Наступний період XI – VII тисячоліття до н.е. був особливо важливим в історії дописемного людства з огляду на зародження господарства відтворення. Поширення рільництва призвело до зміни релігійних домінант. Хоча сонце залишалось одним з головних сакральних об'єктів поклоніння, на перше місце вийшов культ землі. Постійна праця на прямокутних ділянках полів обумовила зміни у сприйнятті та організації простору житлових і сакральних будівель, перехід від круглих у плані до прямокутних споруд. Зародження відтворювальних форм господарювання, внаслідок чого головною клітинкою суспільства ставала подружня пара та сім'я, спричинило формування релігійних уявлень, в яких відбувається сакралізація сім'ї, виникає культ померлих родичів, яких, щоб зберегти безпосередній тісний зв'язок з ними, ховають під долівками жител, а в пам'ять про них з черепів та каменів роблять їх скульптурні зображення як сакральні вмістилища для їх духовної сутності (душі). В цей час у мистецтві вперше з'являються відображення родинних стосунків чоловіка, жінки і дитини та скульптурні портрети членів родини. Нові риси релігійного і художнього життя IX – VII тисячоліття до н.е. отримали відображення в характеристиці домінуючого від 8600 до 6450 р. до н.е. зодіакального знака Рака, який позиціює жіночий принцип відтворення, культ сім'ї, роду, житла і принцип повернення назад, у минуле, до предків.

18. Культ подружньої пари, що особливо актуалізувався внаслідок переходу до осілого способу життя, сприяв виникненню культів тваринних та антропоморфних пар божеств-близнят., що стало найбільш характерною особливістю релігійного життя VII – V тисячоліття до н.е.

Повсюдне поширення так званих близнючних міфів та зображень божеств-близнят у сакральному мистецтві різних спільнот того часу свідчить, що це був вияв спільного для всіх народів етапу духовного розвою, який отримав відображення в назві і характеристиці домінуючого від 6450 до 4300 р. до н.е. зодіакального знака Близнят.

19. Головним стрижнем формування релігійно-світоглядних уявлень провідних спільнот IV – III тисячоліття до н.е. стає усвідомлення Землі як складової частки всесвіту, у взаємодії з обожненими космічними об'єктами: Сонцем, Місяцем, зірками. Глобальним нововведенням і однією з найхарактерніших ознак V – III тисячоліття до н.е. стають мегалітичні структури, призначені для «підключення» Землі до енергетики небесних світил, особливо, Сонця, через проведення світла космічного об'єкта в середину структури. Домінування культу Землі як частки всесвіту, що обумовлювало підкреслення матеріальності в сакральній архітектурі та переважання кам'яної та земляної маси над простором в мегалітичних спорудах, відобразилось у характеристиці головного від 4300 до 2150 р. до н.е. зодіакального знака Тельця, який вважається першим знаком стихії землі (самої матеріальної зі стихій у порівнянні з водою, повітрям і вогнем) та символом планети Земля.

20. У добу бронзи та в ранньому залізному віці внаслідок переходу від родового до класового суспільства, постійних сутичок племен і війн народів, утворення нових держав та імперій значно зростає роль непересічних особистостей, що обумовлює виникнення нових культів героїв. Саме культу героїв стають найбільш характерною новою рисою релігійного життя II – I тисячоліття до н.е. у порівнянні з попередніми епохами. Ця стадія духовної еволюції людства відобразилась у характеристиці головного на той час зодіакального знака Овна, який вважається знаком героїв. Культ героїв спричиняє до зародження і розвитку монументальної скульптури в дописемних народів і, особливо, в державах Давнього Сходу і античного

світу. Крім історичних героїв, у II – I тисячолітті до н.е. поширюються культу міфічних героїв, в ролі яких найчастіше виступають божества світла і сонця, що перемагають хтонічні сили хаосу (змій і драконів) і перетворюють весь світ на упорядкований космос. Знаковими сюжетами міфології та мистецтва II – I тисячоліття до н.е. стають перемоги героїв над біком, зокрема, сцени тавроктонії, де бог сонця Мітра здійснює ритуальне вбивство Тельця, що символізувало перехід точки сходу сонця в день весняного рівнодення в 2150 р. до н.е. в зодіакальний знак Овна. Домінація культу сонця позначилась на мегалітичному будівництві II – I тисячоліття до н.е., в якому на відміну від попереднього періоду акцентується не культ землі, а культ сонця, простір переважає над кам'яною і земляною масою споруди, головним фактором естетичного впливу стає сонячне світло.

21. У другій пол. I тисячоліття до н.е. – на початку нової ери в провідних політеїстичних і монотеїстичних релігійних системах, незважаючи на їх суттєві відмінності, відбуваються подібні процеси, суттю яких є осмислення верховного божества в єдності антиномічних трансцендентного та іманентного начал, виникають подібні концепції бога як трансцендентної духовної надсвітової сутності і водночас присутнього в іманентному земному світі. Спільною ідеєю світових релігій стає «іманізація трансцендентності» – втілення надсвітового Абсолюту в матеріальний світ і з'явлення його в образі людини. Антиномічне осмислення бога в єдності трансцендентної та іманентної природи відкривало можливість створення Його художнього образу, в якому б виявлялась його належність до двох рівнів буття. Особливих успіхів у вирішенні цієї складної проблеми досягнуло християнське мистецтво, де було розроблено цілу систему художніх прийомів виявлення в конкретно-чуттєвій формі потойбічної божественної сутності Христа. Усвідомлення антиномічності не лише тварного світу, як у попередні періоди історії, але й природного і надприродного рівнів буття і надбуття і намагання досягнути

надсвітовий Абсолют в єдності антиномічних: трансцендентного та іманентного начал отримує відображення в характеристиці домінуючого з початку нової ери до 2150 р. зодіакального знака Риб, сутністю якого вважається єдність антиномій.

22. Розгляд широкого спектру артефактів сакрального мистецтва як відображення етапів духовної еволюції людства від доби палеоліту до початку нової ери виявляє низку аргументів на користь підтвердження гіпотези щодо відображення головних релігійних культів та ідей певного історичного періоду в назві та характеристиці домінуючого на цей час зодіакального знака. Цей феномен можна констатувати як в часи розвитку астрономії, так і тоді, коли люди не мали уявлень про зодіак. Якщо відображення головних особливостей релігійного життя VII – I тисячоліття до н.е. в назвах та характеристиках домінуючих тоді зодіакальних знаків пояснюється тим, що жреці-астрономи узагальнювали в них головні тогочасні релігійні ідеї, то відображення провідних культів більш ранніх періодів історії в характеристиках домінуючих тоді знаків не має такого пояснення. Це спонукає до думки, що збіг головних рис релігійного життя тієї чи іншої астрономічної епохи та характеристики домінуючого в цю епоху знака зодіаку є результатом дії не лише людського розуму, але й надсвітової свідомості, позначенням віх духовного розвою людства.

23. Пропонована концепція еволюції сакрального мистецтва як дзеркала духовного розвою суспільства поєднує матеріалістичне розуміння історії, оскільки не заперечує впливу матеріальних чинників на виникнення релігійних вірувань, та пов'язується з ідеалістичними теоріями розвитку суспільства, оскільки позиціює зв'язок духовного розвою людини з надприродним світом. Отож, вона вписується в рамки поліонтичної парадигми, що виділяє світовий і надсвітовий рівні та матеріальний і духовний модули буття, і відповідає постмодерному тоталогічному трактуванню еволюції як цілісного всесвітньо-історичного процесу, в якому причиною єдності та першоосновою розвитку вважається духовний Абсолют.

СПИСОК ВИКОРИСТАНИХ ДЖЕРЕЛ

1. Адад. URL: <https://t.ly/kZIYP> (дата звернення: 29.04.2024). Азиська печера. URL: <https://t.ly/zOmvI> (дата звернення: 12.04.2024).
2. Айн Маллаха (Ейнан). URL: <https://t.ly/esyUV> (дата звернення: 22.04.2024).
3. Альпера. URL: <http://dic.academic.ru/dic.nsf/bse/63113/> (дата звернення: 15.04.2021).
4. Альтаміра. URL: <https://t.ly/P3iU1> (дата звернення: 19.04.2024).
5. Аменемхет III. URL: <https://bit.ly/3yzZ3Ed> (дата звернення: 26.05.2021).
6. Амон. URL: <https://t.ly/1Lhua> (дата звернення: 03.05.2024).
7. Анаксимандр. URL: <https://t.ly/5Vhsu> (дата звернення: 05.05.2024).
8. Андрущенко Віктор. Вступ до філософії Навчальний посібник. Київ, Харків: СПДФЛ Чиженко С.Ю. ТОВ «РИФ», 2005. 512 с..
9. Анетівська культура. URL: <https://esu.com.ua/article-44319> (дата звернення: 13.04.2024).
10. Апіс. URL: <https://bit.ly/3gyYруq> (дата звернення: 14.07.2021).
11. Аристотель. Метафізика / пер. О. Юдін. Київ: Фоліо, 2020. 300 с. С.17 – 18.
12. Археологи зробили легендарну статуетку палеоліту на 8 тисяч років давнішою. URL: https://gazeta.ua/articles/history/_arheologi-zrobili-legendarnu-statuetku-paleolitu-na-8-tisyach-rokiv-davnishoyu/483677?mobile=true (дата звернення: 15.04.2024).
13. Археологія України: Курс лекцій Навч. Посібник / Л.Л. Залізняка, О.П. Моця, В.М. Зубар та ін., За ред. Л.Л. Залізняка. К. : Либідь, 2005. 504с.
14. Археологія Української РСР у трьох томах. Т. 1. /Відп. ред. Д. Я. Телегін. Київ : Наукова думка, 1971. 448 с. С. 175.
15. Археологія Української РСР. В трьох томах / Відп. ред. Д.Я. Телегін. Київ, 1971. Т. II.
16. Археологія України : Курс лекцій: Навч. посібник / Л.Л. Залізняка, О.П. Моця, В.М. Зубар та ін.; за ред. Л.Л. Залізняка. К.: Либідь, 2005. 504 с. С. 163
17. Археологія України за роки незалежності /відп. ред. Я.П. Гершкович, Д.С. Гречко. Київ: Інститут археології НАН України, 2022. С. 283.
18. Афанасьєв Ю. Соціальне призначення мистецтва як системоутворювальний чинник національної художньої культури. *Культурологічна думка*. 2010. Вип. 2. С. 171.
19. Ашшур (бог). URL: <https://t.ly/mCWgd> (дата звернення: 05.05.2024).
20. Бандерівський М. Свідчення про найдавніші астрономічні знання на заході українського лісостепу / *Українське небо : студії над історією астрономії в Україні*. Львів. 2014. С. 51 – 67.

21. Барненес. URL: <https://t.ly/Jqz4A> (дата звернення: 25.04.2024).
22. Бат (богиня). URL: <https://t.ly/ME1SK> (дата звернення: 28.04.2024).
23. Безклубенко С. Культура. Мистецтво: терміни і поняття : в 2 т. Київ : Ін-т культурології НАМ України, 2010. Т. 1. С. 198–199.
24. Боас, Франц. URL: <https://t.ly/dMy9P> (дата звернення: 22.03.2024).
25. Бойченко І.В. Філософія історії: підручник. К.: Т-во «Знання», КОО, 2000. 723 с. (Вища освіта ХХІ століття). URL: <http://westudents.com.ua/glavy/95514-3433-tsiklchna-flosofya-stor-vko.html> (дата звернення: 18.10.2021).
26. Бондарчук Я.В. Шість днів творення світу (синтез релігійних та наукових концепцій): моногр. Острог, 2013. 150 с.
27. Бондарчук Я.В. Теорії виникнення і розвитку первісного мистецтва в дослідженнях другої половини ХХ – початку ХХІ ст. *Українська культура: минуле, сучасне, шляхи розвитку : наук. зб. Напрям : Мистецтвознавство*. Вип. 26 / упоряд. і наук. ред. В.Г. Виткалов . Рівне: РДГУ, 2018. 188 с. С. 101 – 107.
28. Бондарчук Я.В. Концепції розвитку світової культури др. пол. ХХ – поч. ХХІ ст. *Українська культура: минуле, сучасне, шляхи розвитку*. 2018. Вип. 27. С. 65 – 71.
29. Бондарчук Я.В. Концепції розвитку світової культури другої пол. ХХ – поч. ХХІ ст. *Українська культура: минуле, сучасне, шляхи розвитку : наук. зб. Напрям : Культурологія*. Випуск 27/ упоряд. і наук. ред. В.Г. Виткалов . Рівне: РДГУ, 2018. 132 с. С. 65 – 71.
30. Бондарчук Я.В. Вплив релігійно-світоглядних ідей на формування образу жінки в мистецтві палеоліту. *Вісник Львівської національної академії мистецтв*. – Вип. 37. 2018. С. 42 – 56.
31. Бондарчук Я.В. Найдавніші зображення пар тварин, людей і териантропів 33 – 31 тисячоліття до н.е. *Наукові записки Тернопільського національного педагогічного університету імені Володимира Гнатюка. Серія: Мистецтвознавство* / за ред. О.С. Смоляка. Тернопіль : Вид-во ТНПУ ім. В.Г. Гнатюка, 2019. № 1 (вип. 40). 280 с. С. 221 – 228.
32. Бондарчук Я.В. Виникнення символу меандру як відображення релігійно-світоглядних уявлень палеолітичної людини. *Культурологічна думка : збірник. К. : Інститут культурології Національної академії мистецтв України*, 2019. № 15. 232 с. С. 83 – 89.
33. Бондарчук Я.В. Вплив релігійно-світоглядних чинників на організацію простору в будівлях найдавніших поселень Близького Сходу ХІ – VII тисячоліття до н.е. *Вісник Харківської державної академії дизайну та мистецтв: зб. наук. пр. / за ред. Голубця О.М. Харків : ХДАДМ, 2019. 122 с. (Мистецтвознавство) №2. С. 38 – 45.*

34. Бондарчук Я.В. Зооморфні образи бінарної та триярусної структури всесвіту в мистецтві палеоліту. *Актуальні питання культурології. Альманах наукового товариства «Афіна» кафедри культурології та музеєзнавства Рівненського державного гуманітарного університету. Випуск 19 / за ред. проф. В.Г. Виткалова. Рівне :РДГУ, 2019. С.25–32.*
35. Бондарчук Я.В. Символіко-семантичне навантаження образу птаха як відображення релігійно-світоглядних уявлень у мистецтві палеоліту. *Наукові записки НаУКМА. Теорія і історія культури. Том 2. Київ, 2019. С. 53 – 63.*
36. Бондарчук Я.В. Вплив культів сонця та землі на об'ємно-просторове рішення земляних та кам'яних сакральних структур V – III тисячоліття до н.е. *Культура України. Харківська державна академія культури. 2019. С. 102 – 115.*
37. Бондарчук Я.В. Вплив релігійно-світоглядних ідей на формування символів сонця та вогню в мистецтві первісного суспільства. *Вісник Закарпатської академії мистецтв. Випуск 12. Ужгород, 2019. С.85 – 94.*
38. Бондарчук Я.В. Найдавніші образи териантропів (звіролюдей) як відображення теротеїстичних та тотемістичних уявлень первісного суспільства. *Мистецтвознавчі записки: зб. наук. праць. Вип. 35. Київ: ІДЕЯ ПРИНТ, 2019. 370 с. С. 119 – 124.*
39. Бондарчук Я.В. Відображення найдавніших культів у сакральних календарях палеоліту. *Альманах наукового товариства «Афіна» кафедри культурології і релігієзнавства Рівненського державного гуманітарного університету. 2018. Вип. 18. С. 8 – 15 С.10.*
40. Бондарчук Я.В. Теорії виникнення мистецтва в дослідженнях др. пол. XIX – п. пол. XX ст. *Українська культура: минуле, сучасне, шляхи розвитку. 2019. С. 101 – 107.*
41. Бондарчук Я.В. Теорії виникнення мистецтва в дослідженнях др. пол. XIX. – п. пол. XX ст. *Українська культура: минуле, сучасне, шляхи розвитку. 2019. Вип. 30. С. 101 – 107.*
42. Бондарчук Я.В. Концепції розвитку світової культури в дослідженнях XVIII – першої половини XX ст. *Українська культура. Минуле, сучасне, шляхи розвитку. Випуск 31/ 2019. С. 3 – 15.*
43. Бондарчук Я. В. Семантика образу бика в мистецтві кам'яного віку. *Українська культура: минуле, сучасне, шляхи розвитку. Науковий збірник. Напрямок : Мистецтвознавство. Вип. 34. 2020. С.24-36.*
44. Бондарчук Я.В. Формування антиномічної концепції Бога в філософії та мистецтві християн II – VI століть. *Вісник Національної академії керівних кадрів культури і мистецтва. 2020. №3 С. 46 – 54. С.48.*
45. Бондарчук Я.В. Культ героїв та відображення їх у мистецтві II – I тис. до н.е. *Вісник Львівської національної академії мистецтв 2020. Вип. № 43. С. 113-120*

- культу кісток у мистецтві пізнього ашелю та доби мустьє. Наукові записки НаУКМА. Історія та теорія культури. 2021. Том. 4. С. 35 – 45.
46. Бондарчук Я. В. Відображення найдавнішого релігійного культу кісток у мистецтві пізнього ашелю та доби мустьє. *Наукові записки НаУКМА. Історія і теорія культури*. Том 4. 2021. С. 35-45.
 47. Бондарчук Я.В. Історія релігійного мистецтва як відображення духовної еволюції людства в космічних циклах прецесії. Львів: ПП «Релігійне видавництво «Святих Володимира та Ольги», 2022. 928 с.
 48. Бондарчук Я.В. Відображення культу каменів у похованнях початку верхнього палеоліту / The 1st International scientific and practical conference “Science and innovation of modern world” (September 28-30, 2022) Cognum Publishing House, London, United Kingdom. 2022. 499 p. P. 341 – 349.
 49. Бондарчук Я.В. Проблематика відображення етапів духовної еволюції людства в космічних циклах прецесії у працях вчених ХХ – ХХІ ст. / The 11th International scientific and practical conference “Eurasian scientific discussion” (November 21-23, 2022) Barca Academy Publishing, Barcelona, Spain. 2022. 553 p. P. 364 – 370.
 50. Бондарчук Я. В. Еволюція семантики культових каменів та відображення її в сакральному мистецтві Давнього світу (від верхнього палеоліту до початку нової ери). *Українська культура: минуле, сучасне, шляхи розвитку : наук. зб. Напрям : Мистецтвознавство*. Вип. упоряд. і наук. ред. В.Г. Виткалов . Рівне: РДГУ, 2024.С.
 51. Братко-Кутинський О.А. Феномен України. К. : Центр навчальної літератури, 2019. 224 с. С. 12
 52. Бурдо Н.Б. Сакральний світ трипільської цивілізації. Київ, 2005. 305 с. С. 42. URL: https://shron1.chtyvo.org.ua/Burdo_Nataliia/Sakralnyi_svit_trypilskoj_tsyvilizatsii.pdf? (дата зв.: 27.04.2024).
 53. Вавилова І., Артеменко Т. Найдавніші свідчення про астрономічні спостереження на території України. *Українське небо: студії над історією астрономії в Україні*. Львів: Інститут прикладних проблем механіки і математики ім. Я.С. Підстригача НАН України, 2004. С. 8 – 19. С. 10. URL: <https://books.google.com.ua/books?id=RwcpCgAAQBAJ&pg=PA10&lp> (дата звернення: 09.04.2021).
 54. Венера з Берехат Рама. URL: <https://t.ly/SUF2T> (дата звернення: 12.06.4.2024).
 55. Венера з Холе-Фельс. URL: https://t.ly/_RxXI (дата звернення: 15.04.2024) Відейко М. Світ Трипілля. Давні хлібороби між Карпатами і Дніпром. К.: Laurus, 2014. 64 с.
 56. Вінкельман Й. Про художній ідеал прекрасного: збірник / упор., вступ. стаття та прим. Ф. Уманцева, перекл. з нім. Н. Дубина, Б. Гавришків. Київ : Мистецтво, 1990. 307 с.

57. Вiняр Володимир. Даосизм. URL: <http://lpba.org.ua/daosyzm/> (дата звернення): 07.05.2024).
58. Вiшну. URL: <https://bit.ly/2TIB71O> (дата звернення: 28.07.2021).
59. Володченко А. Доiсторичнi карти України. URL: <http://spadok.org.ua/starozhytnosti/doistorychni-karty-ukrayiny> (дата звернення: 9.04.2021).
60. Гебеклi Тепе. URL: <https://t.ly/Uf61q> (дата звернення: 22.04.2024).
61. Гебеклi Тепе. URL: <https://bit.ly/2NkCroc> (дата звернення: 05.05.2021).
62. Георг Зiммель. URL: <https://t.ly/gjk86> (дата звернення: 22.03.2024).
63. Георг Вiльгельм Фрiдрiх Гегель. URL: <https://t.ly/J8LUK> (дата звернення: 02.04.2024).
64. Гераклiт. URL: <https://t.ly/8iUF0> (дата звернення: 05.05.2024).
65. Геродот. Iсторiя в дев'яти книгах. Книга IV. Мельпомена (пер. Андрiй Бiлецький). С. 5 (пункт 59). URL: <https://www.ukrlib.com.ua/world/printit.php?tid=2860&page=5> (дата звернення: 03.05.2024).
66. Геродот. Iсторiя в дев'яти книгах. Книга IV. Мельпомена (пер. Андрiй Бiлецький). С. 10 (пункт 127). URL: <https://www.ukrlib.com.ua/world/printit.php?tid=2860&page=5> (дата звернення: 03.05.2024).
67. Герчанiвська П.Е. Художня та релiгiйна свiдомiсть. *Мультиверсум. Фiлософський альманах*. 2005. № 51.
68. Гiльгамеш URL: <https://t.ly/5GK0j> (дата звернення: 05.05.2024).
69. Гiнцiвська стоянка. URL: <https://bit.ly/3ooH5yW> (дата звернення: 09.04.2021).
70. Гiпарх Нiкейський. URL: <https://t.ly/WOdGI> (дата звернення: 05.05.2024).
71. Гладких М. I., Станко В. Н. Мистецтво та свiтогляд пiзнiопалеолiтичної людини (за матерiалами України) / *Археологiя* №3. Київ, 1996. . 39 – 50.
72. Гозекське коло. URL: <https://t.ly/OvAMb> (дата звернення: 25.04.2024).
73. Голоринг. URL: <https://t.ly/yAr-k> (дата звернення: 30.04.2024).
74. Граветська культура. URL: <https://t.ly/1DUzS> (дата звернення: 15.04.2024).
75. Даниленко В. М. Кам'яна Могила / Відп. ред. В. I. Непрiна. К.: Наукова думка, 1986 147 с. С.113, 129.
76. Даррингтон Уоллс. In <https://bit.ly/3JUWUuX> [9.02.2023].
77. Десять стародавнiх скельних малюнкiв. URL: <http://vsviti.com.ua/collections/12342> (дата зв.: 28.04.2021)..
78. Джабель Кафзах. URL: https://t.ly/5j2F_ (дата звернення: 13.04.2024).
79. Джеймс Джордж Фрезер URL: <https://t.ly/iEJdp> (дата звернення: 02.04.2024).

80. Дивовижні китайські ієрогліфи: цар. URL: <https://www.epochtimes.com.ua/kytayski-iyerohlify/divovizhni-kitayski-iiyero-glifi-car-68777> (дата звернення: 07.05.2024).
81. Добровольський А.В. Печера коло с. Іллінки, Одеської обл. *Археологія*. Вип. 4. 1950 р. С. 152 – 155. С. 153 – 154. URL: https://shron1.chtyvo.org.ua/Dobrovolskyi_Arkadii_Viktorovych/Pechera_kolo_s_Illinky_Odeskoi_oblasti.pdf? (дата звернення: 13.04.2024).
82. Доісторична Ірландія. URL: <https://t.ly/kBKkY> (дата звернення: 25.04.2024).
83. Дольні Вестоніце. URL: <https://t.ly/-5Kfl> (дата звернення: 27.04.2024).
84. Дольні Вестоніце. URL: <https://bigenc.ru/archeology/text/1964505> (дата звернення: 25.03.2021).
85. Драчук В. С. У пошуках загадкових зображень. К.: Веселка, 1972. 50 с. С. 39.
86. Дробишевський С. В. Про символічну діяльність і археологію. URL: daktu.info/istor-postat/1196-pro-symvolichna-dijalnist-i-archeologiya/html (дата звернення 22.12.2020).
87. Дун Чжун-шу. URL: <https://bit.ly/3lpp98R> (дата звернення: 02.08.2021).
88. Дюркгейм Е. Первісні форми релігійного життя: тотемна система в Австралії. Київ: Юніверс, 2002. 423 с.
89. Дяденко В. Унікальна пам'ятка стародавнього мистецтва. *Народна творчість та етнографія*. 1962. № 4. С. 145 .
90. Едвард Барнетт Тайлор. Теорія анімізму. URL: <https://studfile.net/preview/5721107/page:17/> (дата звернення: 21.03.2024).
91. Екліптика URL: https://t.ly/_pKZY (дата звернення: 06.04.2024).
92. Економічний детермінізм. URL: <https://t.ly/DtK0b> (дата звернення: 24.03.2024).
93. Еліаде М. Священне і мирське / Мефістофель і андрогін. К. : Основи, 2001
94. Енгельс Ф. Анти Дюрінг. К., 1953. С. 101
95. Енгельс Ф. Людвіг Фейєрбах і кінець німецької класичної філософії. URL: http://pidruchniki.com/17530607/filosofiya/fridrih_engels_lyudvig_feuyerbah_kinets_klasichnoyi_nimetskoji_filosofiyi. (д. зв. 15.12.2020).
96. Енгельс Ф. Походження сім'ї, приватної власності і держави. У зв'язку з дослідженнями Льюїса Г. Моргана. Київ: Політвидав України, 1981. 186 с. С. 32. URL: https://shron1.chtyvo.org.ua/Engels_Friedrich/Pokhodzhennia_simi_pryvatnoi_vlasnosti_i_derzhavy.pdf? (дата звернення: 14.04.2024).
97. Енума Еліш. URL: <https://t.ly/eOi4K> (дата звернення: 05.05.2024). Єгипетська богиня Нут. URL: https://supermif.com/egipet/nut_.html (дата звернення: 14.07.2021).
98. Єрихон. URL: <https://bit.ly/2ZwyhMz> (дата звернення: 03.05.2021).
99. Завідняк Б.Т. Поняття трансцендентного у Філона Олександрійського. URL:

- https://shron1.chtyvo.org.ua/Zavidniak_Bohdan/Poniattia_transtsendentnoho_u_Filona_Oleksandriiskoho.pdf? (дата звернення: 07.05.2024).
100. Загадковий лабіринт Аменемхета III у Стародавньому Єгипті. URL: <https://mapme.club/poradi/14203-zagadkoviy-labirint-amenemkheta-iii-u-starodavnomu-iegipti.html> (дата звернення: 30.04.2024).
 101. Залізник Л.Л. Мезоліт / Енциклопедія історії України : у 16 т. /ред. кол. В.А. Смолій (голова) та ін. Інститут історії України НАН. К. : Наукова думка, 2009. Т.6. Ла-Мі. С. 558 – 784.
 102. Заратустра як пророк і реформатор давньоіранської віри. URL: <https://osvita.ua/vnz/reports/philosophy/12738/> (дата звернення: 05.05.2024).
 103. Зародження археології позаєвропейських земель. URL: <http://um.co.ua/7/7-11/7-118096.html> (дата звернення: 21.03.2024).
 104. Зодіак. URL: <https://t.ly/ceH0z> (дата звернення: 08.04.2024).
 105. Зорац Карер. URL: <https://shorturl.at/rzBT9> (дата звернення: 26.04.2024).
 106. Ільків М.В. Археологічні старожитності Чернівецької області (палеоліт – епоха бронзи): Навчально-методичні рекомендації. Чернівці, 2025с 68 с. С. 26. URL: https://archer.chnu.edu.ua/bitstream/handle/123456789/8275/Archaeological_antiquities_of_Chernivtsi_1.pdf?sequence=1&isAllowed=y (дата звернення: 21.04.2024).
 107. Індська цивілізація. URL: <https://t.ly/y9tNl> (дата звернення: 29.04.2024).
 108. Історія українського мистецтва: В 6 томах. Т. 1. Редкол.: Ю.С. Асєєв (відп. ред.) та ін. К., 1966. С. 26.
 109. Історія філософії: Підручник для вищої школи. Харків: Прапор, 2003. 768 с. С. 344 – 345.
 110. Іустин Філософ. Апологія I, подана на користь християн Антоніну Благочестивому. URL: <https://parafia.org.ua/biblioteka/svyatoottsivskivtvory/apolohety/iustyn-filosof-apolohiya-i-podana-na-koryst-hrystyuan-antoninu-blahochestivomu/> (дата звернення: 03.04.2024).
 111. Історія. URL: https://t.ly/c_v1W (дата звернення: 06.04.2024).
 112. Каміні Карнаку. URL: <https://t.ly/6fLiT> (дата звернення: 30.04.2024).
 113. Кам'яна Могила. URL: <https://bit.ly/3rjfSyT> (дата звернення: 16.04.2021).
 114. Карл Ясперс. URL: <https://t.ly/xczda> (дата звернення: 25.03.2024).
 115. Кемі-обинська культура. URL: <https://esu.com.ua/article-11734> (дата звернення: 24.04.2024).
 116. Кебара. URL: <https://t.ly/XCP8B> (дата звернення: 13.04.2024).
 117. Кийк Коба. URL: <https://t.ly/R5zin> (дата звернення: 13.04.2024).
 118. Кирилівська стоянка. URL: <http://pamyatky.kiev.ua/articles/istorichni-statti/kirilivska-stoyanka-pizniy-paleolit-arheol-vul-frunze-59-61> (дата

- звернення: .9.04.2021).
119. Кічкас. URL: <https://t.ly/i1KAC> (дата звернення: 30.04.2024).
120. Клектонська культура. URL: <https://t.ly/wGLdh> (дата звернення: 12.04.2024).
121. Климент Олександрійський. URL: <https://apologet.kiev.ua/-1395859381/19-sviatoottsivske-peredannia/patrologiya/261-5--.html> (дата звернення: 03.04.2024).
122. Корвін-Піртровський О., Овчинников Е., Черновол Д., Желага Д., Чабанюк В. Дослідження трипільської експедиції на поселенні Тальянки 2021 – 2022 рр. *Археологічні дослідження в Україні 2022 р.* (гол. Ред Ю. Болтрик). Київ, 2023. С. 316 – 322. С. 321.
123. Корінний М.М., Шевченко В.Ф. Короткий енциклопедичний словник з культури. К.: Україна, 2003. 384 с. С.171.
124. Король Д.О. Спроба реконструкції трипільської міфології за пам'ятками мистецтва/ *Культурологічні студії*. – К. : Видавничий дім «К М Academia», 1999. Випуск 2. С. 79 – 103.
125. Король Д.О. Фешитизація мертвої голови як вмістилища позатілесної духовної сутності. *Магістеріум*, 2007. Випуск 68. Культурологія. С. 79 - 94. С. 85.
126. Костенківсько-авдіївська культура. URL: <https://bit.ly/3bRNShd> (дата звернення: 25.03.2021).
127. Костенківсько-віллендорфська культура. URL: <https://bit.ly/2P1duis> (дата звернення: 24.03.2021)
128. Костенківсько-стрілецька культура. URL: <https://bit.ly/3rmTHYа> (дата звернення: 25.03.2021).
129. Кралюк П.М. Історія філософії України : навчальний посібник. Острог: Видавництво НаУОА, 2013. 652 с.
130. Кралюк П.М., Гарат І.В. Історія філософський та державно-правових учень: моногр. Львів: СПОЛОМ, 2021. 824 с.
131. Кравич Д. П., Овсійчук В. А., Черепанова С. О. Українське мистецтво: Навч. посібн.: У 3 ч. Ч. І. Львів: Світ, 2003. 256 с. С. 46.
132. Куліш О.А. Символіка зображальних образів тварин у первісному мистецтві. URL: http://archive.nbu.gov.ua/portal/soc_gum/mz/2009_16/29.pdf. (дата звернення: 10.01.2015).
133. Культура. URL: <https://t.ly/zKhWk> (дата звернення: 04.04.2024).
134. Культура Вінча. URL: <http://surl.li/swzyu> (дата звернення: 23.04.2024).
135. Культура накольчатої кераміки. URL: <https://t.ly/VfpcA/> (дата звернення: 25.04.2024).
136. Культура полів поховальних урн. URL <https://t.ly/MlnQ6> (дата звернення: 30.04.2024).

137. Лабиринт Дедала. URL: <http://fishki.net/43797-labirint-dedala-11-foto.html> (д. звернення: 26.05.2021).
138. Лао Цзи. Дао-Де-Цзін. Переклад з російської Сергія Косянчука. «New Atlanteans». Lakefield, 2009. URL: <https://www.rulit.me/books/dao-de-czin-read-173941-1.html> (дата звернення: 31.07.2021).
139. Левицький В., Цап'юк М. Святий Іриней Ліонський – церковний письменник, апологет християнського вчення. *Волинський Благовісник*. 2015. №3. С. 325 – 334.
140. Леслі Уайт. URL: <https://t.ly/rBSq2> (дата звернення: 24.03. 2024).
141. Лессінг Г. Е. Лаокоон, або про межі живопису та поезії / ред., вступ. стаття та коментарі Ф. С. Уманцева, перекл. Є. Попович. Київ : Мистецтво, 1968. 313 с.
142. Лещенко, А. Резонансна функція сакрального мистецтва. URL: <http://oldconf.neasmo.org.ua/node/1325> (дата звернення: 20.05.2024).
143. Літературознавча енциклопедія : у 2 т. / авт.-уклад. Ю. І. Ковалів. Київ : ВЦ «Академія», 2007. Т. 1 : А–Л. С. 536.
144. Льюїс Генрі Морган. URL: <https://t.ly/4KХек> (дата звернення: 22.03.2024).
145. Мавринський майдан. URL: <https://bit.ly/3qygelz> (дата звернення: 18.06.2021).
146. Магомедов Б.В. Лепесівка. Археологічна пам'ятка / Енциклопедія історії України. Т.6. Ла – Мі / Редкол.: В.А. Смолій (голова) та ін. НАН України. Інститут історії України. К. : В-во «Наукова думка, 2009. 790 с. URL: <https://rb.gy/23s519> (дата звернення: 14.04.2024).
147. Мадленська культура. URL: <https://t.ly/izY2G> (дата звернення: 19.04.2024).
148. Макс Вебер URL: <https://t.ly/U0Muc> (дата звернення: 24. 03.2024).
149. Мальта (стоянка). URL: <https://shorturl.at/lx057> (дата звернення: 17.04.2024).
150. Манжара С.О. Динаміка семантики символу Ін-Ян у глибинно-корекційній підготовці майбутнього психолога. Теорія і практика сучасної психології. 2018. №2. С. 150 – 157. С. 151. URL: http://tpsp-journal.kpu.zp.ua/archive/2_2018/31.pdf (дата звернення: 27.04.2024).
151. Маркс К. Г. Капітал. Т. 1. Кн. 1 : Процес продукції капіталу : за ред. Д. Рабіновича і С. Трикоза. Харків : Партвидав «Пролетар», 1933. 827 с.
152. Мельник Л.М. Аніматизм. URL: <https://t.ly/okZ02> (дата звернення: 02.04.2024).
153. Меєндорфська осциляція. URL: https://t.ly/k01_s (дата звернення: 17.04.2024).
154. Межиріцька культура. URL: https://protoukraine.com/vs/culture/?id_culture=140 (дата звернення: 13.04.2024).

155. Мехурт. URL: <https://bit.ly/3vsvW2B> (дата звернення: 14.07.2021)
156. Мистецтво. Філософський енциклопедичний словник. Київ: Абрис, 2002. С. 380 – 381.
157. Мистецтво. URL: <https://t.ly/FUSHI/> (дата звернення: 05.04.2024).
158. Мізинська стоянка. URL: <http://surl.li/ssqvo> (дата звернення: 18.04.2024).
159. Мізинська стоянка – найвідоміша стоянка палеолітичної доби. URL: http://ipress.ua/ljlive/mizynska_stoyanka_nayvidomisha_stoyanka_paleolitychnoi_doby_15507.html. (дата звернення: 16.04.2021).
160. Мітраїзм URL: https://t.ly/_oAse (дата звернення: 05.05.2024).
161. Міф. URL: <https://esu.com.ua/article-68964/> (дата звернення: 04.04.2024).
162. Монтеспан (печера). URL: <https://rb.gy/ryvbo5> (дата звернення: 15.04.2024)
163. Мустьєрська культура. URL: <https://esu.com.ua/article-70167> (дата звернення: 12.04.2024).
164. Мученик Аристид філософ. Апологія, яку афінський філософ Аристид мав перед імператором Адріаном про шанування Всемогутнього Бога. URL: <https://parafia.org.ua/biblioteka/svyatoottsivskitvory/apolohety/muchenyk-arystyd-filosof-apolohiya-yaku-afinskyj-filosof-arystyd-mav-pered-imperatorom-adrianom-pro-shanuvannya-vsemohutnoho-boha/> (дата звернення: 03.04.2024).
165. Набта Плайя. URL: <https://shorturl.at/zFLNS> (дата звернення: 25.04.2024).
166. Небелівка (протомісто). URL: <http://surl.li/szvgi> (дата звернення: 26.04.2024)
167. Небесна сфера. URL: <https://t.ly/n02FW> (дата звернення: 06.04.2024).
168. Ніо (печера). URL: <https://bit.ly/3edOlcV> (дата звернення: 15.04.2021).
169. Оріген. URL: <https://t.ly/hykoI> (дата звернення: 03.04.2024).
170. Остапенко В.В. Датування в археології. *Наука і молодь*. Прикладна серія С. 85 –88. URL: [file:///C:/Users/yaros/Downloads/skeep,+85_88+%D0%9E%D1%81%D1%82%D0%B0%D0%BF%D0%B5%D0%BD%D0%BA%D0%BE%20\(4\).pdf](file:///C:/Users/yaros/Downloads/skeep,+85_88+%D0%9E%D1%81%D1%82%D0%B0%D0%BF%D0%B5%D0%BD%D0%BA%D0%BE%20(4).pdf) (дата звернення: 06. 04.2024).
171. Павленко Ю. Микола Чмихов і світоглядне підґрунтя його космоархеологічної концепції. *Від яйця-райця до ідеї Спасителя*. Київ: Либідь, 2001. 413 с.
172. Період Дзьомон / Енциклопедія Ніппоніка в 26 т. 2-ге видання. Токіо: Сьогаккан, 1994 – 1997. URL: <https://bit.ly/2NIgdwc> (дата звернення: 02.05.2021).
173. Перші поховання. URL: <https://collectedpapers.com.ua/great-discoveries/pershi->

- роховання (дата звернення: 24.12.2020).
174. Петрогліфи Валькамоніки. URL: <https://uk.advisor.travel/poi/Petroglifi-Valkamoniki-10191> (дата звернення: 24.04.2024).
175. Печера Шове у Франції: унікальна галерея художників палеоліту. URL: <https://mapme.club/poradi/12127-pechera-shovi-u-frantsiyi-unikalna-galereya-khudozhnikiv-paleolitu.html> (дата звернення: 15.04.2024).
176. Печера Шове у Франції: цікаві факти. URL: <https://travel.tochka.net/ua/16388-peshchera-shove-vo-frantsii-pochemu-zakrytoy-dlya-turistov-peshchere-posvyatili-dudl/> (дата звернення: 15.04.2024).
177. Підхід Ленського до соціологічної еволюції. URL: <https://t.ly/lAGUy> (дата звернення: 24.03.2024).
178. Пізній дріас. URL: <https://bit.ly/3bggOxf> (дата звернення: 24.04.2021).
179. Попович М.В. Культура. Енциклопедія сучасної України (Ред. кол.: І. Дзюба та ін.) К.: Інститут енциклопедичних досліджень НАН України, 2001 – 2023. URL: <https://esu.com.ua/article-51449> (д. зв.: 03.04.2023).
180. Попович В.М. Культура в розмаїтті понять, явищ і схем поступу. Енциклопедія історії України. Т. 5. Ред. кол. В.А. Смолій (голова) та ін. К. : В-во «Наукова думка», 2008. URL: <https://t.ly/woDtR> (дата зверн: 03.04.2024).
181. Прецесія. URL: <https://t.ly/vOGWo> (дата звернення: 06.04.2024).
182. Прецесія. Астрономічний енциклопедичний словник /За ред. І. А. Климишина та А. О. Корсунь. Львів : ЛДУ – ГАО НАНУ, 2003. С.378.
183. Приєднання Європи. URL: <https://t.ly/xrnUS> (дата звернення: 22.03.2024).
184. Пустовалов С. Курганні святилища доби ранньої бронзи степової частини України та їх астрономічна складова / Українське небо. Студії над історією астрономії в Україні: збірник наукових праць / за заг. ред. О. Петрука. Львів : Інститут прикладних проблем механіки і математики ім. Я. С. Підстригача НАН України, 2014. С. 39 – 50. С. 49.
185. Ра. URL: <https://bit.ly/3qIm0kl> (дата звернення: 14.07.2021)
186. Рабі Аківа. URL: <https://t.ly/AaPDH> (дата звернення: 02.04.2024).
187. Релігія. URL: <https://t.ly/xQRcT>. (дата звернення: 04.04.2024).
188. Рижкова С. Еволюція космо-етичних уявлень у релігійних та філософських системах: стаття перша. Філософська думка : наук.-теор. журн. (голов. редактор М. Попович). К. : 2003. №6. С. 103 – 123 . С. 109.
189. Риндюк Н.В. Деякі питання ідеології давньоземлеробських племен / *Археологія*. 1994. №1. С. 145 – 147. С. 145
190. Рудакевич О. Гердер Йоган Готфрід. URL: <https://t.ly/gLlwt> (дата звернення: 21.02.2024).
191. Рут Бенедикт. URL: <https://t.ly/sDVht> (д. звернення: 22.03.2024).

192. Руффіньяк (печера). URL: <https://t.ly/P3bJ8>(дата звернення: 19.04.2024).
193. Самарська культура. URL: <http://surl.li/swzwh> (д. зв.: 23.04.2024).
194. Сиротова А. Аналіз цивілізаційної концепції розвитку людства. URL: <https://t.ly/cNc7T> (дата звернення: 25.03.2024).
195. Сін (божество). URL: https://t.ly/25_qo (дата звернення: 29.04.2024).
196. Св. Іполіт, єпископ Римський. URL: <https://apologet.kiev.ua/-1395859381/19-sviatoottsivske-peredannia/patrologiya/255-2----.html> (дата звернення: 03.04.2024).Святий Феофіл Антіохійський. Послання до Автолика (Книга I) URL: <https://parafia.org.ua/biblioteka/svyatoottsivskitvory/apolohety/svyatyj-feofil-antiohijskyj-poslannya-do-avtolyka-knyha-i/> (дата звернення: 03.04.2024).
197. Святий Феофіл Антіохійський. Послання до Автолика (Книга II). URL: <https://parafia.org.ua/biblioteka/svyatoottsivskitvory/apolohety/svyatyj-feofil-antiohijskyj-poslannya-do-avtolyka-knyha-ii/> (дата звернення: 03.04.2024).
198. Святилища слов'ян. URL: <http://www.rodnoverie.org/stati/chitalnyj-zal/213-svjatilischa-slavjan.html> (дата звернення: 23.06.2021).
199. Сескло. URL: <http://surl.li/swzxa> (дата звернення: 23.04.2024).
200. Ситник О.С. Мустьєрська стоянка Пронятин поблизу Тернополя. Археологія. Вип. 50. К.: Наукова думка, 1985. С. 36 – 44. С. 43. URL: http://vgosau.kiev.ua/a/Archaeology_1985_50.pdf (дата звернення: 24.04.2024).
201. Скельні укриття в Бгімбетці. URL: <https://t.ly/-K5G0> (дата звернення: 21.04.2024).
202. Скора О. Таємниці Мавринського майдану. URL: <https://spadok.org.ua/svyatylyscha/ta-mnytsi-mavrynskogo-maydanu> (дата звернення: 30.04.2024).
203. Сніжко І.А. Культура первісної доби. Конспект лекції з дисципліни «Історія української культури». Харків, 2012. 22 с. С. 10. URL: <https://t.ly/luJso> (дата звернення: 21.04.2024).
204. Соврига Т.І. Феномен техніки і технології в художньому культуротворчому процесі. Дисертація на здобуття наукового ступеня доктора культурології. Київ, 2023. С. 85.
205. Сосницька культура. URL: <https://t.ly/Numg0> (дата звернення: 2.05.2024).
206. Список астрономічних місць за країнами. In< <https://bit.ly/3ZUquFv>> [03.2023].
207. Стародавній світ. URL: <https://t.ly/Cu12V> (дата звернення: 06.04.2024).
208. Стоунхендж. URL: ancient-wisdom.com/englandstonehenge.htm (дата звернення: 28.09.2015).

209. Стоян С.П. Культурно-історичні метаморфози символізму в європейському образотворчому мистецтві: Монографія. К.: Вид. «Міленіум», 2014. 358 с. С. 16. URL: <https://core.ac.uk/download/pdf/286617212.pdf> (дата звернення: 15.04.2024).
210. Стюард (Steward) Джуліан Хейнс (1902 – 1972). URL: http://ni.biz.ua/6/6_2/6_24199_styuard-Steward-dzhulian-heyns-.html (дата звернення: 24.03.2024).
211. Суспільна організація найдавніших людських спільнот. URL: <https://uahistory.co/pidruchniki/ukraine-and-world-history-6-class-gisem-2023/8.php> (дата звернення: 17.04.2024).
212. Схул . URL: <https://t.ly/RNwPR> (дата звернення: 13.04.2024).
213. Табличка з Діспілію. URL: <http://surl.li/swzху> (дата звернення: 23.04.2024).
214. Тарадайко С. Інша філософія. Тертуліан. *Філософські студії* С. 265 – 271. URL: <https://taradajko.org/get/pdf/tertullian.pdf> (дата звернення: 03.04.2024).
215. Тассілі-н'Адджер . URL: <https://bit.ly/3a0QzvF> (дата звернення: 14.05.2021).
216. Телегін Д.Я. Вартові тисячоліть. К. : Наукова думка, 1991. 80 с.
217. Тертуліан URL: <https://www.apologet.kiev.ua/-1395859381/19-sviatoottsivske-peredannia/patrologiya/259-3-.html> (дата звернення: 03.04.2024).
218. Тесленко Д.П., Остапенко М.А. Мегалітичне культове спорудження доби бронзи на о. Хортиця. *Спеціальний випуск Міжвузівського збірника наукових праць «Проблеми археології Подніпров'я»*. Дніпропетровськ: видавництво Дніпропетровського університету. 2000. С. 73 – 95. С. 92.
219. Ткачук М. Т., Мельник Я. Г. Семіотичний аналіз трипільсько-кукутенських знакових систем (мальований посуд). Івано-Франківськ: Плай, 2000. 238 с. С.104– 112.
220. Тойнбі Арнольд. Дослідження історії Т. 1 (скорочена версія томів I – VI Д.Ч. Сомервелла) /Пер з англ. В. Шовкуна. К.: Основи, 1995. 614 с. С. 51 – 52.
221. Толочко П.П. Первісне суспільство. Давня історія України (в трьох томах) Том 1. С. 8. URL: <https://textbook.com.ua/istoriya/1563886014/s-4?page=7> (дата звернення: 13.04.2024).
222. Тороп С. О. Скіфи: походження і релігія. URL: <http://www.bizslovo.org/content/index.php/ru/plavni/134-davnya-istoriya/467-skify-proish-i-religiya.html> (дата звернення: 23.06.2021).
223. Тороп С. О. Наш край від мезозою до первісних мисливців. URL: <http://www.bizslovo.org/content/index.php/ru/plavni/154-nash-kray-vid-m-do-p-m/187-lyudy-i-tamonty.html> (дата звернення: 18.03.2021).
224. Трипільська культура. URL: <https://bit.ly/3wWP7mH> (дата звернення: 30.05.2021).

225. Трипільське поселення Коломийщина І. URL: https://mound.io.ua/s2285900/tripilske_poselennya_kolomiyshchina_i (дата звернення: 28.09.2015).
226. Труа Фрер . URL: <https://t.ly/itoPE> (дата звернення: 19.04.2024).
227. Тураєв Б.О. Історія Стародавнього Сходу. Т.1. Вавилонська релігія і культура (зад. В.В. Струве). Київ: «Радянська школа», 1938 р.
228. Тшинецько-комарівська культурно-історична спільнота. URL: https://pidru4niki.com/18800413/kulturologiya/tshinetsko-komarivska_kis (дата звернення: 23.06.2021).
229. Українська культурологічна думка. Культурологія: теорія та історія культури (за ред. І.І. Тюрменко, О.Д. Горбула.). Навчальний посібник. Київ: Центр навчальної літератури, 2004. 368 с. URL: <http://info-library.com.ua/books-text-1116.html> (дата звернення: 04.04.2024).
230. У Німеччині знайдено найдавнішу фігурку мамонта. URL: <https://www.unian.ua/culture/51613-u-nimechchini-znaydeno-naudavnishu-figurku-mamonta-foto.html> (дата звернення: 15.04.2024).
231. Феномен людини. URL: <https://t.ly/7SAON> (дата звернення: 1.04.2024) . С. 850.
232. Філософський енциклопедичний словник / ред кол. : В.І. Шинкарук та ін. Київ: Абрис, 2002. С. 227.
233. Філософсько-історична концепція Вольтера. URL: https://pidru4niki.com/12490825/filosofiya/filosofsko-istorichna_kontseptsiya_voltera (дата звернення: 21.02.2023).
234. Філософські політико-правові ідеї Джамбатіста Віко URL: <http://osvita.ua/vnz/reports/philosophy/13318/>.(дата звернення 1.12.2020).
235. Франко-Кантабрійський регіон. URL: <https://shorturl.at/brzWX> (дата звернення: 18.04.2024).
236. Фрідріх Ратцель. URL: <https://t.ly/4F32J> (дата звернення: 23.02.2024).
237. Хаджилар. URL: <http://surl.li/swzvs> (дата звернення: 23.04.2024).
238. Халафська культура. URL: <https://t.ly/JEi4v> (дата звернення: 23.04.2024).
239. Халкедонський собор. URL: <https://t.ly/NwjCC> (дата звернення: 07.05.2024).
240. Хатор. URL: <https://bit.ly/3wopURT> (дата звернення: 14.07.2021).
241. Хірокітія. URL: <https://ukrcy.news/2024/04/18/hirokitiya/> (дата звернення: 23.04.2024).
242. Храм сонця в Конарку. URL: <https://bit.ly/3ze4lo7> (дата звернення: 18.07.2021).
243. Чайоню Тепесі. URL: <https://t.ly/f8qrW> (дата звернення: 22.04.2024).
244. Чатал Гююк. URL: <https://t.ly/InqOj> (дата звернення: 23.04.2024)
245. Черниш О.П. Мустьєрські житла в Подністров'ї. с. 1-6. С.4. URL: https://shron1.chtyvo.org.ua/Chernysh_OP/Mustierski_zhytla_v_Podnistrovi.pdf? (дата звернення: 14.04.2024).

246. Чмихов М.О. Зодіакальний принцип датування в археології. *Вісник Київського інституту історичної науки*. 1978. Вип. 20. С. 98 – 109.
247. Чмихов М.О. До історії вивчення проблем Зодіаку. *Нариси з історії природознавства і техніки*. К., 1979. Вип. 25. С. 53 – 56.
248. Чмихов М.О. Датування пам'яток мистецтва передньої Азії III – I тисячоліття до н.е. на основі символів Зодіаку. *Археологія*. 1987. Вип. 58. С. 18 – 33..
249. Чмихов М. О., Кравченко Н. М., Черняков І. Т. Археологія та стародавня історія України: курс лекцій. К.: Либідь, 1992. 376 с.
250. Чмихов, М. О Давня культура: навчальний посібник. К.: Либідь, 1994. 288с.
251. Чмихов М.О. Від яйця-райця до ідеї Спасителя. К.: Либідь, 2001. 413 с.
252. Чмихов М. О. Астрономія в житті первісного суспільства (до питання про час утвердження астрономічних знань) / / за заг. ред. О. Петрука. Львів : Інститут прикладних проблем механіки і математики ім. Я.С. Підстригача НАН України *Українське небо. Студії над історією астрономії в Україні: збірник наукових праць*, 2004. 767 с. С. 20 – 30. С. 27.
253. Човен Хеопса. URL: <https://t.ly/tzq6p> (дата звернення: 03.05.2024).
254. Чокурча (печера). URL; <https://rb.gy/14bajp> (дата звернення: 14.04.2024).
255. Шанідар. URL: <https://t.ly/Ye7y0> (дата звернення: 13.04.2024).
256. Шарль Луї Монтеск'є «Про дух законів». URL: <https://anthologyforthelazy.webnode.com.ua/l/sharl-luji-monteskje-pro-dukh-zakoniv/> (дата звернення 21.02. 2023).
257. Шиллер Ф. Естетика. Київ : Мистецтво, 1974. 363 с.
258. Шилов Ю. Обсерваторії і календарі у курганах Нижнього Подніпров'я III–II тис. до н.е. / *Нариси з історії природознавства і техніки*. Вип. 27. 1981. С. 39 – 42.
259. Шимон Бар Йохай. URL: <https://t.ly/7Ne6s> (дата звернення: 02.04.2024).
260. Шеду. URL: <https://t.ly/F3tSd> (дата звернення: 29.0-4.2024).
261. Шелюто В.М. Проблема сакрального як естетична проблема у німецькій класичній філософії / http://fd.snu.edu.ua/info/files_articles/collection_13/article14.
262. Шумерська богиня Нінхурсаг. URL: <https://www.anciv.com/?p=4315> (дата звернення: 2904.2024).
263. Яковенко Є.В. Нове про розкопки В.В. Хвойко біля села Пастирського. *Археологія*, 1966. XX.
264. Яншао. URL: <https://t.ly/WU9D1> (дата звернення: 24.04.2024).
265. Ярмуцька культура. URL: <https://t.ly/gjOj3> (дата звернення: 23.04.2024).

266. Ясперс Карл. URL: <https://bit.ly/33PhzuA> (дата звернення: 22.05.2021)
267. Ясперс Карл. URL: <https://bit.ly/2J8oYOf> (дата звернення 15.12.2020).
268. Ящук Т.І. Філософія історії: Курс лекцій. Навчальний посібник. К. : Либідь, 2004. 536 с. С. 266 – 267.
269. Abri Castanet Engravings (с. 35000 BCE). URL: <http://www.visual-arts-cork.com/prehistoric/abri-castanet-engravings.htm> (дата зв.: 15.04.2024).
270. Abri Castanet and Blanchard (Sergeac, Dordogne, France). URL : https://www.researchgate.net/figure/Abris-Castanet-and-Blanchard-Sergeac-Dordogne-France-artifacts-representative-of_fig1_234061509 (дата звернення: 15.04.2024).
271. Abri Cellier Engravings. URL : <https://www.artslookup.com/prehistoric/abri-cellier.html> (дата звернення: 15.04.2024).
272. Alan Wallace. Is Buddhism Really Non-Theistic? *Lecture delivered at the National Conference of the American Academy of Religion*. Boston. Mass. Nov.,1999
273. Ale's stones. In <<https://bit.ly/422yZAI>> [9.03.2023].
274. Alexandr Aronovich Gurshtein. URL: <https://www.legacy.com/us/obituaries/gjsentinel/name/alexander-gurshtein-obituary?id=8625134> (дата звернення: 27.03.2024).
275. Alessandro De Lorenzis, Vincenzo Orofino. New Possible Astronomic Alignments at the Megalithic Site of Göbekli Tepe, Turkey. *Archaeological Discovery*. Vol. 3. No 1. January 2015. URL: <https://www.scirp.org/journal/paperinformation?paperid=53506> (дата звернення: 22.04.2024).
276. Anta da Matanca. URL: <http://www.ancient-wisdom.com/portomatanca.htm> (дата звернення: 15.05.2021).
277. Anta do Tapadão: (Passage Mound). In <<http://www.ancient-wisdom.com/portotapodao.htm>> [20.03.2023].
278. Aujoulat N., Cleyet-Merle J.-J., Gausson J., Tisnerat N. et Valladas H. Approche chronologique de quelques sites ornés paléolithiques du Périgord par datation carbone 14 en spectrométrie de masse par accélérateur de leur mobilier archéologique. *Paléo*. 1998. № 10. P. 319—323.
279. Aujoulat N. Lascaux — Le geste, l'espace et le temps. *Seuil*, 2004.
280. Baumgarten A. G. *Aesthetica*. impens. Michigan : Traiecti cis Viadrum, 1750. 413 p.
281. Bednarik Robert G. The Bilzingsleben engravings in context of Lower Palaeolithic palaeoart. / *Veröffentlichungen des Landesates für archäologie* Band 57. 2003. Festschrift Dietrich Mania. URL: <https://www.ifrao.com/wp-content/uploads/2015/05/03Bilzings.pdf> (дата звернення: 18.04.2024).
282. Begouen H. Les bases magique de l'art préhistorique / *Scientia*.1939.Vol. 65. N. 324.
283. Begouen H. *De la mentalité spiritualiste des premiers homes*.Toulouse, 1943

284. Behm-Blancke. Altsteinzeitliche Rastplätze in Travertingebiet von Taubach, Weimar, Ehringsdorf. *Alt-Thüringen*, 1959/1960. Bd.4. Weimar. S.172.
285. Bilzingsleben (Paleolithic site)/ URL: [https://en.wikipedia.org/wiki/Bilzingsleben_\(Paleolithic_site\)](https://en.wikipedia.org/wiki/Bilzingsleben_(Paleolithic_site)) (дата звернення: 10.11.2021).
286. Blanck A. C. A new Paleolithic cultural element, probably of ideological significance: the clay pellets of the Cave of the Basua (Savona). «*Quaternaria*» vol. IV. Roma, 1957. p. 114.
287. Boghian M., Mihaj C. Le complexe de culte et la vase à décor ornitomorphe découverts à Buznea (den. De las). *Civilisation Cucuteni*. 1987. S. 313 – 324.
288. Boucher de Perthes. Antiquités celtiques et antédiluviennes. Paris. Vol 3. 1864. S. 60, 476 – 477
289. Boule. M. Les grands chats des cavernes. *Annales de Paléontologie*. T. 1. Paris. s. 69 – 95.
290. Bourdier F. L'art préhistorique et ses essais d'interprétation. Paris, 1962.
291. Bourdier F..Préhistoire de France. Paris, 1967. p. 123.
292. Brandon S.G.F. Man and His Destiny in the Great Religions. Manchester, 1962. P. 6-7.
293. Brassempouyi vénusz. URL: https://hu.wikipedia.org/wiki/Brassempouyi_v%C3%A9nusz (дата звернення: 27.03.2021).
294. Breuil Henri . Quatre cents siècles d'art Préhistorique. 1952.
295. Breuil H. Les datations par C14 de Lascaux (Dordogne) et Philip Cave (S.W. Africa) . *Bulletin de la Société Préhistorique Française*. 1954. T. LI, 11-12. P. 554—559.
296. Brosius Bernhard. From Çayönü to Çatalhöyük. URL: https://web.archive.org/web/20100421024727if_/http://www.urkommunism.us.de:80/catalhueyuek_en.html (дата звернення: 23.04.2024).
297. Callanish Stones In <<https://bit.ly/3nYL4GZ>> [11.04.2023]. Cauvin J . Naissance des divinités. Naissance de l'agriculture. La révolution des symboles au Néolithique. 1994
298. Cave of El Castillo. URL: https://en.wikipedia.org/wiki/Cave_of_El_Castillo (дата звернення: 14.04.2024).
299. Chalmin E., Menu M., Pomiès M.-P., Vignaud C., Aujoulat N. et Geneste J.-M. *Les blasons de Lascaux* / *L'Anthropologie*, 2004. T. 108. P. 571—592.
300. Cucos S. Un complexe rituel cucutenian découvert à Ghelaleni (dep. Neami). *Studii și cercetări de istorie veche*. București. 24/2. 1973. S.207 – 215.

301. Cucuteni-Trypillian_ culture, URL: [https // en.wikipedia.org/wiki/Cucuteni-Trypillian_ culture](https://en.wikipedia.org/wiki/Cucuteni-Trypillian_culture) (д. зв: 28.09.2015).
302. Defying Explanation: The Mystery of the Longyou Grotto Caves . URL : <https://www.ancient-code.com/defying-explanation-the-mystery-of-the-longyou-grotto-caves/> (дата звернення: 26.05.2021).
303. Dolní Věstonice (archeologické naleziště). URL: <https://t.ly/Y3vXS> (дата звернення: 07.04.2024).
304. El_Infiernito. In https://en.wikipedia.org/wiki/El_Infiernito [4.04.2023].
305. Eliade M. The Sacred and Profane. New York, 1951. P. 6.
306. Eliade M. History of Religious ideas. Vol.1. P. 40-41.
307. Field, David (2006). Earthen Long Barrows: The Earliest Monuments in the British Isles. Stroud: Tempus. P.13. In https://en.wikipedia.org/wiki/Long_barrow [11.03.2023].
308. Flood Gavin (1996) An Introduction to Hinduism. Cambridge: Cambridge University Press. In: <https://bit.ly/3q0Ds3V> (дата звернення: 17.06.2021).
309. Gavrinis (Gavr'inis) Megalithic Cairn, Brittany, France. In <https://www.knowth.com/gavrinis.htm> [15.02.2023].
310. German D. Smith. Friedrich Ratzel and the Origins of Lebensraum. *German Studies Review*. Wol. 3. No 1 (Feb. 1980) pp. 51 – 68.
311. Gimbutas M. The Languages of the Goddess. San Fracisco. 1989. in URL: https://en.wikipedia.org/wiki/Religion_and_ritual_of_the_Cucuteni%E2%80%93Trypillian_culture (дата зв.: 30.05.2021).
312. Gobekli Tepe, The First Megalith. URL: <http://antiquatedantiquarian.blogspot.com/2014/08/humanitys-first-megaliths.html> (дата звернення: 05.05.2021).
313. Great_Dolmen_of_Zambujeiro. In https://en.wikipedia.org/wiki/Great_Dolmen_of_Zambujeiro [20.03.2023].
314. Grotte Chauvet Date. URL : https://www.google.com/search?sca_esv=b1ba4be7ddd64c54&sca_upv=1&q=grotte%20chauvet%20date&ved=2ahUKEwjK17vX1sSFAxU7AtsEHSGhDMQQmoICKAR6BAhQEAU&biw=1920&bih=945&dpr=1 (дата звернення: 15.04.2024).
315. Guang Xing. The Three Bodies of the Buddha: The origin and Development of the Trikaya Theory. RoutledgeCurzon, Oxford,2005.pp. 1 and 85
316. Gurshtein. Alexandr On the origin of the zodiacal Constellations. *Vistas in Astronomy*. URL: <https://www.sciencedirect.com/science/article/abs/pii/0083665693901209> (дата звернення: 28.03.2024).
317. Gurshtein Alexandr The Puzzle of the Western Zodiac: Its Wisdom and Evolutionary Leaps: A Painful Ascent to the Truth. URL: <https://www.amazon.com/Puzzle-Western-Zodiac-Evolutionary-Painful/dp/1546219013> (дата звернення: 27.03.2024).

318. Gustav Friedrich Klemm.
URL:<https://www.britannica.com/biography/Gustav-Friedrich-Klemm>
(21.02.2024).
319. Hackin J. et Carl J. Recherches archeologiques au co de Khair-Khaneh pres de KabuL MDAFA, VII. Paris, 1928, pl. XIV, p. 19.
320. Hallan Cemi. URL: <https://bit.ly/3aBbw0w> (дата звернення: 02.05.2021).
321. Henri Breuil. URL: <https://www.britannica.com/biography/Henri-Breuil>
(дата звернення: 02.04.2024). Jacques Boucher de Perthes. URL:
<https://t.ly/BDTTU> (дата звернення: 21.02.2024).
322. Henri Breuil, Four Hundred Centuries of Cave Art. URL:
<https://www.tandfonline.com/doi/abs/10.1080/15436322.1953.11465808>
(дата звернення: 02.04.2024).
323. Homo ergaster. URL: <https://australian.museum/learn/science/human-evolution/homo-ergaster/> (дата звернення: 11.04.2024).
324. Homo habilis: найдавніші члени нашого роду. URL: <https://t.ly/Yn6Ye>
(дата звернення: 11.04.2024).
325. Homo sience №2: URL: <https://batrachospermum.livejournal.com/26946.html>
(23.10.2021).
326. Hornung E. Das Amduat. Die Schrift des verborgenen Raumes. Wiesbaden, 1963 – 1967/Pl.I – XII.
327. Hoti M. Vucedol–Stremov vinograd: magucki ritual i dvojni grob vucedolske culture. OPVSC.archacol.17. 183 – 203. (1993) 1994. URL:
<https://dokumen.tips/documents/hoti-vucedol-streimov-vinograd-magijski-ritual-i-dvojni-grob-vucedolske-kulture.html> С. 192. (д. зв.: 30.05.2021).
328. Hutton, Ronald (2013). Pagan Britain. New Haven and London: Yale University Press. P.40. In <https://en.wikipedia.org/wiki/Long_barrow.> [11.03.2023].
329. Introduction by Manly P. Hall. URL:
<https://rosicrucianzine.tripod.com/introductionhpb.htm> (д. зв.: 25.03.2024).
330. Irvin J. Cosmic Axis. *The Archaeological Entice South Asian Archaeology, 1977/vol.2.Papers from the Fourth Internationals Conference of the Associations of South Asian.*
331. James E.O. Prehistoric Religions / History of religion, Vol. I. P. 24.
332. Kercado (Passage Mound). In <<http://www.ancient-wisdom.com/francekercado.htm>> [15.02.2023].
333. Jarosława Bondarczuk. Ewolucja semantyki obrazu węża w sztuce epoki kamienia / Akcent. Literatura i sztuka. Czasopismo patronackie Instytutu Książki wydawane na zlecenie Ministra Kultury i Dziedzictwa Narodowego. 2022. Nr 2 S. 163 – 170.
334. Knauth. In <<http://www.ancient-wisdom.com/irelandknowth.htm>>
335. Koby F. –Ed. A quoi reconnait-on un fouer dans une caverne à Ours? *Mélanges Pittart*. Brive, 1957. – p. 190.

336. König M. E. P. Versuch einer systematischen Gliederung der urgeschichtlichen Kulturentwicklung. *Paläo-psychologische Untersuchung*. 1965. t. II. s. 16.
337. Kroeber A.L., Kluckhohn Clyde. Culture: A Critical Review of Concepts and Definitions. Cambridge, Massachusetts, USA. Published by the Museum. 1952. 243 p. P. 3. URL: [https://iif.lib.harvard.edu/manifests/view/drs:427692955\\$9i](https://iif.lib.harvard.edu/manifests/view/drs:427692955$9i) (дата звернення: 08.04.2024).
338. Kühn H. Kunst und Kultur der Vorzeit Europas. Berlin, Leipzig : Das Paläolitikum. 1929. S. 479.
339. Laming Empeaire A. La signification de l'art rupestre paléolithique. «L'homme de Cro- Magnon». Paris, 1962. p. 287.
340. Laming-Emperire, Annete. La Signification de l'art rupestre paléolithique. Paris; Picard, 1962.
341. Lartet E., Christy H. Reliquia aquitana: In 3 Vol. London. 1865 – 1875.
342. Lartet Édouard URL: https://en.wikipedia.org/wiki/%C3%89douard_Lartet (дата звернення: 21.02.2024).
343. La representacion de vulvas en la Prehistoria URL: <http://historsex.blogspot.co.uk/2015/03/la-representacion-de-vulvas-en-la.html> (19.03.2021).
344. La scrittura celeste: nell'alfabeto un'antica testimonianza archeoastronomica? URL: https://www.researchgate.net/publication/202286008_La_scrittura_celeste_nell%27alfabeto_un%27antica_testimonianza_archeoastronomica (дата звернення: 17.04.2021).
345. La Ferrassie. URL: https://en.wikipedia.org/wiki/La_Ferrassie (дата звернення: 15.04.2024).
346. Last Glacial Period. URL: <https://t.ly/Qb5XQ> (дата звернення: 17.04.2024).
347. Les bébés. URL : http://ma.prehistoire.free.fr/neandertal_baby.htm (дата звернення: 14.03.2010).
348. Lemozi A. La grotte-temple du Pech Merle. Paris, 1929.
349. Leroi-Gourhan A. Le religions de la prehistoire (Paleolithique). Paris, 1964. P. 83 – 84.
350. Leroi-Gourhan, André. Los hombres prehistóricos y la Religión . *Símbolos, Artes y Creencias de la Prehistoria*. Editorial Istmo, Madrid, 1984. URL: <https://bit.ly/3hkLtMv> (дата зв.: 24.12.2021)
351. Leroi-Gourhan, André. Consideraciones sobre la organización espacial de las figuras animales en el arte parietal paleolítico . *Símbolos, Artes y Creencias de la Prehistoria*. Editorial Istmo, Madrid, 1984
352. Les boules des loess d'Achenhein et les «Lihte Mirr». I.Essai de paléo-ethnographie comparée. «*Cahiers Alsaciens d'archéologie, d'art et d'histoire*».

- T. V. Strasbourg, 1961.
353. Lewis-Williams, David; Pearce, David (2005). Inside the Neolithic Mind: Consciousness, Cosmos and the Realm of the Gods. London: Thames and Hudson. P.171. In <https://en.wikipedia.org/wiki/Long_barrow> [11.04.2023].
354. Loell, Charles. URL: <https://www.encyclopedia.com/people/science-and-technology/geology-and-oceanography-biographies/sir-charles-lyell> (дата звернення: 21.02.2024).
355. Luquet G.-H. L'Art et la religion des Homes fossiles. Paris, 1926..
356. Maes Howe . URL: <http://www.ancient-wisdom.com/scotlandmaeshowe.htm> (дата зв.: 17.05.2021).
357. Mainage Th. 1921. Les religions de la préhistoire. L'age paléolithique. Paris. 1921.Marvin Harris. URL: https://en.wikipedia.org/wiki/Marvin_Harris (дата звернення: 24.03.2024).
358. Makkaý J. Funerary sacrifices of the Yamna-complex and their Anatolian (Hittite) and Aegean (Mycenaean and Homeric) Parallels. *Acta Archaeologica Academiae Scientiarum Hungaricae*. Budepest. 44/2-4. 1992. S. 213 – 239.
359. Marshack A. Lunar notation on Upper Paleolithic remains / Science.1964. Vol.146. N 3645
360. Marshall Sir John.Mohenjo Daro and Indus Civilization. London, 1931. IN: <https://bit.ly/3q0Ds3V> (дата звернення: 17.06.2021).Moore J. D. Visions of Culture: An Introduction to Anthropological Theories and Theorists. Walnut Creek: AltaMira Press, 1997. 283 p.
361. Narr Karl J. Paleolithic religion/ Erly religion. Vol. XII. P. 158.
362. Newgrange – World Heritage Site. URL: Newgrange (дата звернення: 25.04.2024)
363. Nougier L-R. Géographie humaine préhistorique. Parss. 1959. – p. 53,54.
364. Nougier L.-R.É Robert R. «Sceptre» du Magdalénien final pyrénéen // BSPA.1976. T. 31.
365. O' Kelly, Michael J. Newgrange: Archaeology, Art and Legend. Londen: Thames and Hudson. 1982. P. 122. In *List of archaeoastronomical sites by country*. <<https://bit.ly/3ZUquFv>> [9.03.2023].
366. Otto Rudolf. Das Heilige. Eine Einführung in die unbewussten Aspekte der Erfahrung des Göttlichen und ihre Beziehung zum Geist. Marburg, 1917.
367. Passage Mounds (form and function) (Прохождения курганы (форма и функция). URL : <http://www.ancient-wisdom.com/passagemounds.htm#cruciform> (дата звернення: 15.05.2021).
368. Passage Mounds (form and function). In <<http://www.ancient-wisdom.com/passagemounds.htm#cruciform>> [5.02.2023].
369. Petry Simona. Red, black or white. The Daun of Colour symbolism. Praehistorica XXXIII. URL:

- <https://web.archive.org/web/20140722104200/http://arheologija.ff.uni-lj.si/documenta/pdf33/petru33.pdf> (дата звернення: 12.04.2024). С. 203 – 208
370. Peyrony D. La Ferrassie – Préhistoire, t. III. Paris. P. 91,92. Power and Privilege: A theory of social stratification/ URL: https://books.google.com.ua/books?id=N8M3CwAAQBAJ&printsec=frontcover&redir_esc=y#v=onepage&q&f=false (дата звернення: 24.03.2024).
371. Pictogramas del cuerno de reno 15 000 ac Lorthet/Historia de la... URL: <https://www.pinterest.com/pin/225109681346564607/> (дата звернення: 17.04.2021).
372. Poul nabrone dolmen. In <<https://bit.ly/3jWzhYb>> [5.02.2023].
373. Professor Klaus Schmidt's views on Gobekli Tepe. Archaeo News 13.1.2011. URL: <https://www.stonepages.com/news/archives/004220.html> (дата звернення: 22.04.2024).
374. Reinack S. L'art at la magie / L'Anthropologie. Paris. 1903. Vol.24. S. 262.
375. Religion and ritual of the Cucuteni-Trypillia culture. URL: https://en.wikipedia.org/wiki/Religion_and_ritual_of_the_Cucuteni%E2%80%93Trypillian_culture (дата звернення: 30.05.2021).
376. Roc de Marcamps and la grotte des Fées. URL: <http://www.donsmaps.com/rocdemarcamps.html> (дата звернення: 26.03.2021).
377. Ruggles, Clive. Ancient Astronomy: An Encyclopedia of Cosmologies and Myth. ABC-CLIO, 2005. Santa Barbara, California, Denver, Colorado, Oxford, England. 548 с. С. 19. URL: <https://ia903207.us.archive.org/7/items/an-encyclopedia-of-cosmologies-and-myth-in-ancient-astronomy-clive-ruggles/An%20Encyclopedia%20of%20Cosmologies%20and%20Myth%20in%20Ancient-Astronomy%20-%20Clive%20Ruggles.pdf> (дата звернення: 27.03. 2024Г).
378. Saint Périer . L'Art préhistorique. Paris, 1932. P. 66.
379. Salomon Reinach. Apollo: an illustrated Manual of History of Art Throughout the Ages. New York: Carles Scribner's sons, London: William Heine Mann. 1917. 340 p. P. 8. URL: <https://archive.org/details/apolloanillustr00reingoog/page/n22/mode/2up> (дата звернення: 29.03.2024).
380. Saura, Pedro (junio de 1999). «Los secretos de Altamira». Newton Siglo XXI 2 (14): 84-92. «Un solo artista pintó esta obra maestra».
381. Sauvet G., et S., Wlodarczyk A. Essai de semiologie prehistorique / Bulletin de la Societe prehistorique Francaise. Paris, 1977. Vol. 74,
382. Schmidt K., 1998. Fruhneolithische Tempel Ein Forschungsbericht zum prakeramischen Neolithikum Obermesopotamiens // MDOG 130. s. 41.
383. Sparavigna, Amelia Carolina. *Astromical Alignments of Ales Stenar along Sunset and Moonset Directions*. In <<https://bit.ly/3zHTDc7>> [09.04.2023].
384. Stolyar A. D. Milestones of spiritual evolution of prehistoric Karelia. *Folklore*. vol. 18/19 Tartu, 2001

385. Stonehenge. URL: <https://www.britannica.com/topic/Stonehenge> (дата звернення: 25.04.2024).
386. Stránská skála. URL: <https://t.ly/fsXlj> (дата звернення: 12.04.2024).
387. Table des Marchands. In <<https://bit.ly/3IsssXX>> [15.02.2023].
388. Taylor E. Researches into the early history of mankind and development of civilization. London.1965. S. 118 – 128, 196 – 197.
389. T. Carter & M. S. Shackley Sourcing obsidian from neolithic Çatalhöyük (Turkey) using energy dispersive X-ray fluorescence / *Archaeometry*. 2007. № 49 (3). URL: <https://bit.ly/2YLrtdO> (дата звернення: 04.10.2021).
390. Terra Amata. URL: <https://bit.ly/3rmEaIV> (дата звернення: 18.10.2021).
391. Terra Amata. URL: <https://bit.ly/3nKtsda> (дата звернення: 20.12.2020).
392. The Constellations of the Zodiak. URL: <https://astronomyonline.org/Observation/Zodiac.asp> (д. зв.: 08.04.2024).
393. The Encyclopedia of Religion. Neu York – London, 1987. Vol. 12. P. 286.
394. The lion man. URL: http://www.loewenmensch.de/lion_man.html. (дата звернення: 15.04.2024).
395. The Laussel Venus. URL: <https://www.musee-aquitaine-bordeaux.fr/en/laussel-venus> (дата звернення: 17.04.2024).
396. The Religious Factor, by Gerhard Lenski. URL: <https://www.commentary.org/articles/marshall-sklare/the-religious-factor-by-gerhard-lenski/> (дата звернення: 24.03.2024).
397. Venus of Willendorf. URL: https://en.wikipedia.org/wiki/Venus_of_Willendorf (дата звернення: 17.04.2024).
398. Waldron T. The effects of urbanization on human health / Diet and crafts in towns. The endence of animal remains from the Roman to the post-medieval period. Eds. D Serjeantson and T Woldron. *British Archaeological Reports British series 199*, Oxford, 1989: 55 –73. S. 66.
399. West_Kennet_Long_Barrow. URL: https://en.wikipedia.org/wiki/West_Kennet_Long_Barrow (дана зв.: 15.05.2021).
400. White L. The Science of Culture: A Study of Man and Civilization (Goundations of Anthropology) New York: Percheron Press/Eliot Werner Publications, 2005. 502 p.

ДОДАТКИ

СПИСОК ОПУБЛІКОВАНИХ ПРАЦЬ ЗА ТЕМОЮ ДИСЕРТАЦІЇ

*Наукові праці, у яких опубліковано
основні результати дослідження*

Монографія

1 Бондарчук Я.В. Історія релігійного мистецтва як відображення духовної еволюції людства в космічних циклах прецесії: монографія. Львів: ПП «Релігійне видавництво «Святих Володимира та Ольги», 2022. 928 с., 882 іл.

*Статті у наукових виданнях,
включених до Переліку наукових фахових видань України*

2. Бондарчук Я.В. Теорії виникнення і розвитку первісного мистецтва в дослідженнях другої половини ХХ – початку ХХІ ст. *Українська культура: минуле, сучасне, шляхи розвитку : наук. зб. Напрямок : Мистецтвознавство*. Вип. 26 / упоряд. і наук. ред. В.Г. Виткалов . Рівне: РДГУ, 2018. 188 с. С. 101 – 107.
3. Бондарчук Я.В. Концепції розвитку світової культури другої пол. ХХ – поч. ХХІ ст. *Українська культура: минуле, сучасне, шляхи розвитку : наук. зб. Напрямок : Культурологія*. Випуск 27/ упоряд. і наук. ред. В.Г. Виткалов . Рівне: РДГУ, 2018. 132 с. С. 65 – 71.

4. Бондарчук Я.В. Вплив релігійно-світоглядних ідей на формування образу жінки в мистецтві палеоліту. *Вісник Львівської національної академії мистецтв.* – Вип. 37. 2018. С. 42 – 56.
5. Бондарчук Я.В. Найдавніші зображення пар тварин, людей і териантропів 33 – 31 тисячоліття до н.е. *Наукові записки Тернопільського національного педагогічного університету імені Володимира Гнатюка. Серія: Мистецтвознавство* / за ред. О.С. Смоляка. Тернопіль : Вид-во ТНПУ ім. В.Г. Гнатюка, 2019. № 1 (вип. 40). 280 с. С. 221 – 228.
6. Бондарчук Я.В. Виникнення символу меандру як відображення релігійно-світоглядних уявлень палеолітичної людини. *Культурологічна думка : збірник. К. : Інститут культурології Національної академії мистецтв України, 2019. № 15. 232 с. С. 83 – 89.*
7. Бондарчук Я.В. Вплив релігійно-світоглядних чинників на організацію простору в будівлях найдавніших поселень Близького Сходу XI – VII тисячоліття до н.е. *Вісник Харківської державної академії дизайну та мистецтв: зб. наук. пр. / за ред. Голубця О.М. Харків : ХДАДМ, 2019. 122 с. (Мистецтвознавство) №2. С. 38 – 45.*
8. Бондарчук Я.В. Символіко-семантичне навантаження образу птаха як відображення релігійно-світоглядних уявлень у мистецтві палеоліту. *Наукові записки НаУКМА. Теорія і історія культури. Том 2. Київ, 2019. С. 53 – 63.*
9. Бондарчук Я.В. Вплив культів сонця та землі на об'ємно-просторове рішення земляних та кам'яних сакральних структур V – III тисячоліття до н.е. *Культура України. Харківська державна академія культури. 2019. С. 102 – 105.*
10. Бондарчук Я.В. Вплив релігійно-світоглядних ідей на формування символів сонця та вогню в мистецтві первісного суспільства. *Вісник Закарпатської академії мистецтв. Випуск 12. Ужгород, 2019. С.85 – 94.*

11. Бондарчук Я.В. Найдавніші образи териантропів (звіролюдей) як відображення теротеїстичних та тотемістичних уявлень первісного суспільства. *Мистецтвознавчі записки: зб. наук. праць*. Вип. 35. Київ: ІДЕЯ ПРИНТ, 2019. 370 с. С. 119 – 124.
12. Бондарчук Я.В. Теорії виникнення мистецтва в дослідженнях другої пол. ХІХ – першої пол. ХХ ст. *Українська культура: минуле, сучасне, шляхи розвитку : наук. зб. Напрямок : Мистецтвознавство*. Вип. 30 / упоряд. і наук. ред. В.Г. Виткалов . Рівне: РДГУ, 2019. С. 101 – 107.
13. Бондарчук Я.В. Концепції розвитку світової культури в дослідженнях ХVІІІ – першої половини ХХ ст. *Українська культура: минуле, сучасне, шляхи розвитку : наук. зб. Напрямок : Культурологія*. Випуск 31. упоряд. і наук. ред. В.Г. Виткалов. Рівне: РДГУ, 2019. С. 3 – 15.
14. Бондарчук Я. В. Антиномічне осмислення Бога в єдності трансцендентного та іманентного начал у провідних релігійно-філософських системах і мистецтві др. пол. І тисячоліття до н. е. — початку н. е. *Культурологічна думка: збірник наукових праць*. К.: Інститут культурології Національної академії мистецтв України, 2020. № 18. С. 132-146.
15. Бондарчук Я. В. Семантика образу бика в мистецтві кам'яного віку. *Українська культура: минуле, сучасне, шляхи розвитку. Науковий збірник. Напрямок : Мистецтвознавство*. Вип. 34. 2020. С.24-36.
16. Бондарчук Я. В. Формування антиномічної концепції Бога в філософії та мистецтві християн ІІ – VІ століть. *Вісник Національної академії керівних кадрів культури і мистецтв : наук. журнал*. 2020. № 3. С. 46-54.
17. Бондарчук Я.В. Культурні герої та відображення їх у мистецтві ІІ – І тис. до н.е. *Вісник Львівської національної академії мистецтв* 2020. Вип. № 43. С. 113-120.

18. Бондарчук Я. В. Відображення найдавнішого релігійного культу кісток у мистецтві пізнього ашелю та доби мустьє. *Наукові записки НаУКМА. Історія і теорія культури*. Том 4. 2021. С. 35-45.
19. Бондарчук Я. В. Еволюція семантики культових каменів у Давньому світі (від верхнього палеоліту до початку нової ери). *Українська культура: минуле, сучасне, шляхи розвитку : наук. зб. Напрям : Мистецтвознавство*. Вип. упоряд. і наук. ред. В.Г. Виткалов . Рівне: РДГУ, 2024.С.

*Статті у наукових виданнях, що індексуються у міжнародній
науково-метричній базі даних Web of Science*

20. Yaroslava Bondarchuk, Mykola Nesprava, Oleksandra Nesprava, Natalia Sikorska, Olena Ryhina. Spiritual evolution as a direction for improving human development. *Ad Alta: journal of interdisciplinary research*. 2023. August. № 13. Issue special XXXVI. S. 40 –43.
21. Yaroslava Bondarchuk, Natalia Datsiuk, Mariana Studnytska, Oleksandr Bazhenov, Olena Stadnyk. Historical aspects of the religious art formation. *Synesis.v.6. n.1*. 2024. ISSN 1984 – 6754. Universidade Católica de Petrópolis, Rio de Janeiro, Brasil.
22. Nataly Zatsepina, Yaroslava Bondarchuk, Mariana Studnytska, Ivan Tsykhuliak. The potential of personality culture in religious art. *Multidisciplinary Reviews*. S. 1 – 7. Review article Published Online: June 10, 2024<https://doi.org/10.31893/multirev.2024spe031>. <https://www.malque.pub/ojs/index.php/mr>.

Статті у наукових періодичних виданнях інших держав із напрямку, з якого підготовлено дисертацію

23. Jarosława Bondarczuk. Ewolucja semantyki obrazu węża w sztuce epoki kamienia / Akcent. Literatura i sztuka. Czasopismo patronackie Instytutu Książki wydawane na zlecenie Ministra Kultury i Dziedzictwa Narodowego. 2022. Nr 2 S. 163 – 170.
24. Бондарчук Я.В. Відображення культу каменів у похованнях початку верхнього палеоліту / The 1st International scientific and practical conference “Science and innovation of modern world” (September 28-30, 2022) Cognum Publishing House, London, United Kingdom. 2022. 499 p. P. 341 – 349.
25. Бондарчук Я.В. Проблематика відображення етапів духовної еволюції людства в космічних циклах прецесії у працях вчених XX – XXI ст. / The 11th International scientific and practical conference “Eurasian scientific discussion” (November 21-23, 2022) Barca Academy Publishing, Barcelona, Spain. 2022. 553 p. P. 364 – 370.

Опубліковані праці апробаційного характеру

26. Бондарчук Я.В. Відображення найдавніших культів у сакральних календарях палеоліту. *Актуальні питання культурології*. Альманах наукового товариства «Афіна» кафедри культурології та музеєзнавства Рівненського державного гуманітарного університету. Випуск 18 / за ред. проф. В.Г. Виткалова. Рівне : РДГУ, 2018. 195 с. С. 8– 15.
27. Бондарчук Я.В. Зооморфні образи бінарної та триярусної структури всесвіту в мистецтві палеоліту. *Актуальні питання культурології*. Альманах наукового товариства «Афіна» кафедри культурології та музеєзнавства Рівненського державного гуманітарного університету. Випуск 19 / за ред. проф. В.Г. Виткалова. Рівне : РДГУ, 2019. С. 25–32.

**Опубліковані праці, які додатково відображають наукові
результати дисертації**

- 28.** Бондарчук Я.В. Шість днів творення світу (синтез релігійних та наукових концепцій) : монографія. Острог: Видавництво Національного університету «Острозька академія», 2013. 152 с.

Додаток Б. Ілюстративний матеріал дослідження



Рис.1.1 Земля, навколо якої небесна сфера. Вісь обертання Землі збігається з вісю світу, земний екватор збігається з небесним екватором.

Рис.1.2. Рух Сонця, який спостерігається з Землі по уявній небесній сфері під сузір'ями Зодіаку, розміщеними вздовж екліптики. Екліптика позначена червоним, а небесний екватор – голубим.

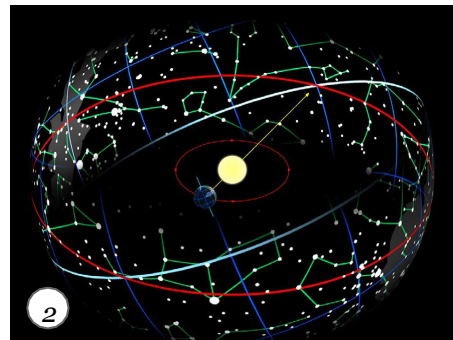
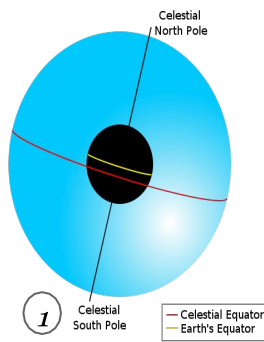

Рис.1.3. Точка весняного рівнодення, в якій екліптика перетинає небесний екватор, Сонце переходить із південної півкулі в північну.

Рис.1.4. Річний рух Сонця. $ETCT'$ – небесний екватор. $ATQT'$ – екліптика. T – точка весняного рівнодення, T' – точка осіннього рівнодення. C – точка літнього сонцестояння в північній півкулі, E – точка зимового сонцестояння в південній півкулі.



Рис.2.1. Хребець слона з 7 паралельними насічками зі стоянки Странска Скала (Чехія), 783 – 600 тис. р. т. Для порівняння: Лопатка мамонта з 7 паралельними нарізками з палеолітичного поселення Городок II (Рівненська обл.).

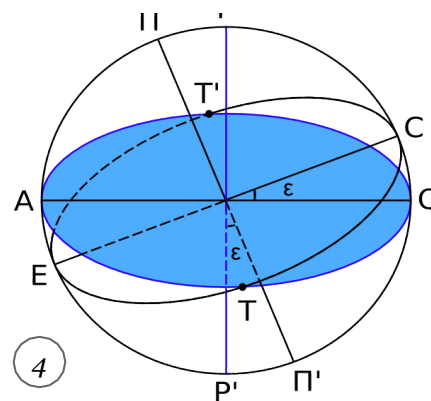
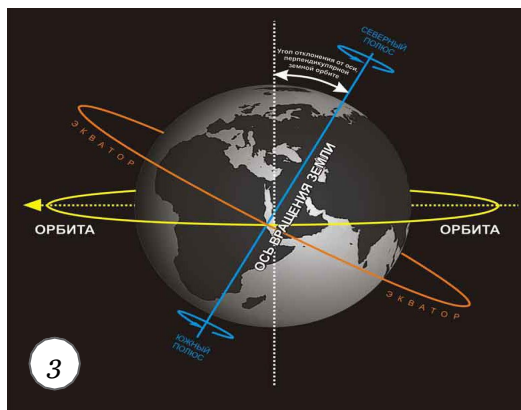

Рис.2.2. Кістка з групами паралельних ліній по 7 (справа) і 14 (зліва) з печери Більцингслебен (Тюрингія). 400 – 350 тис. р. т. Загальний вигляд і прорисовка.

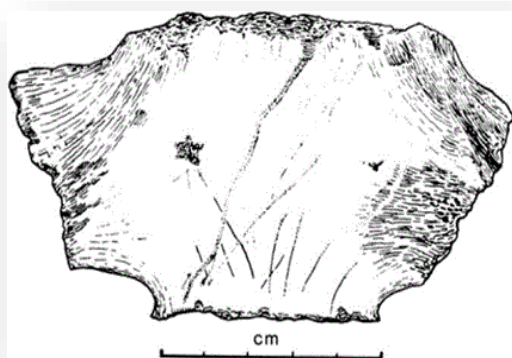

Рис.2.3. Підвіски з раковин ашельського часу з кар'єру Бід Денхам у Бедфордї (Англія). Ашельський період

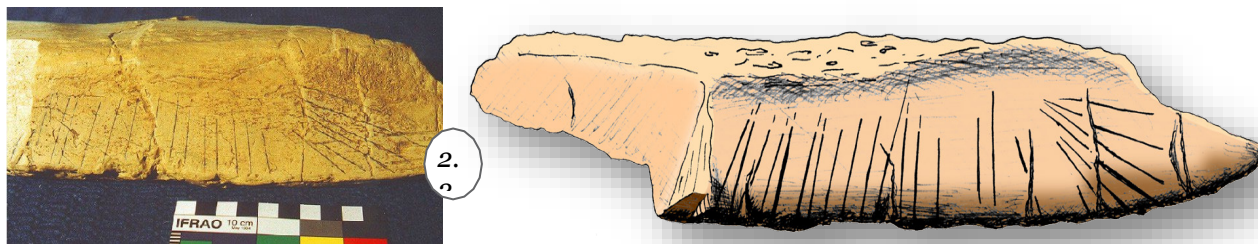

Рис. 2.4. Червоний пігмент з Маастріхт Бельведера (Нідерланди). 250 000 р. т.

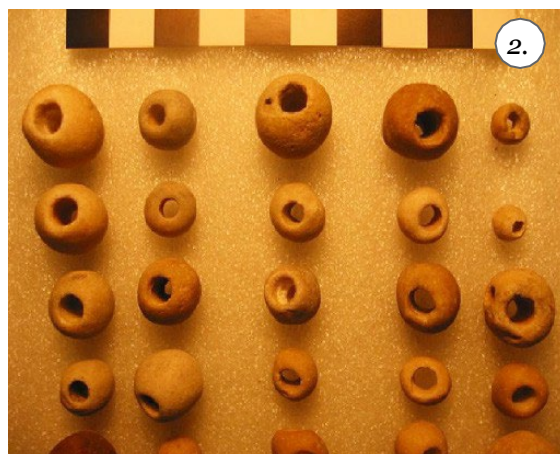

Рис. 2.5. Жіноча фігурка з Берехат Рама
(Голанські висоти, Ізраїль).
470 – 230 р. т. Червоний туф. 35 мм.

Рис.2.6. Жіноча скульптурка з Тан-Тана
(Марокко). 500 – 300 тис. р. т. Кварцит, 58 мм.



Рис. 2.7. Поховання чоловіка в печері Шанідар (Іракський Курдистан). 60 тис. р. т.

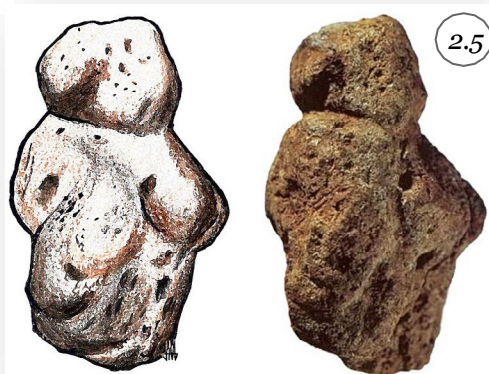

Рис. 2.8. Поховання жінки в печері Куйк Коба (Крим, Україна), 83 – 60 тис. р. т.

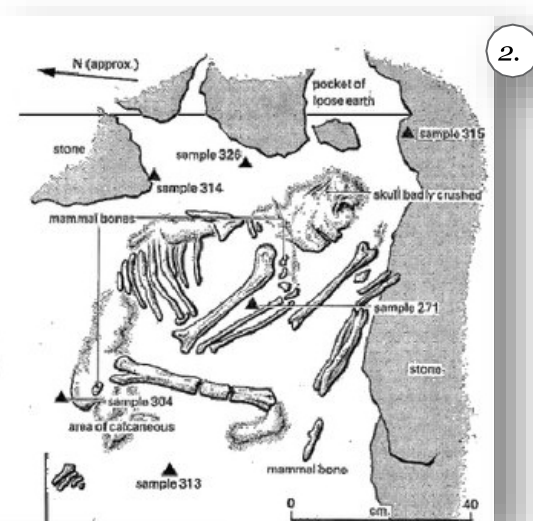
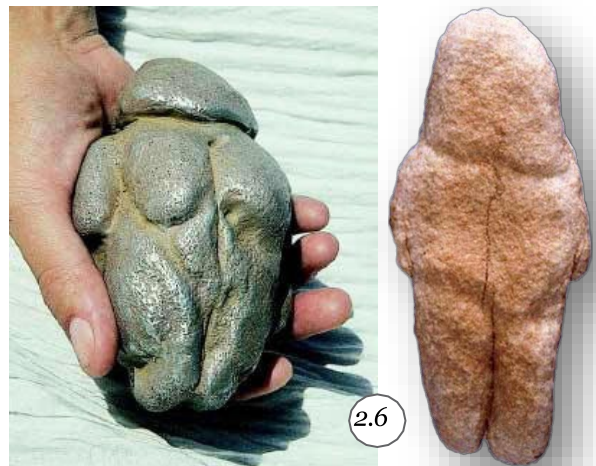

Рис. 2.9. Поховання неандертальця в печері Ла Феррасі (Дордонь, Франція). 48 тис. р. до н.е.

Рис. 2.10. Малюнок А. Брейля поховання неандертальця в печері Ла Феррасі. Фото зі статті «Два людських скелети епохи середнього мустьє» в останньому номері 19 випуску «Журналу паризької школи антропології».

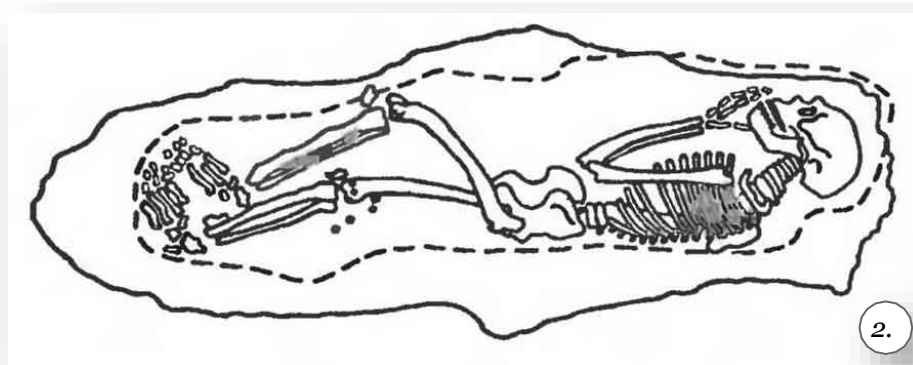

Рис.2.11. План трикутної ями, в якій було виявлено скелет дитини та череп, покладений окремо під кам'яною плитою, – Ла Феррасі VI (Франція). 48 тис. р. до н.е.

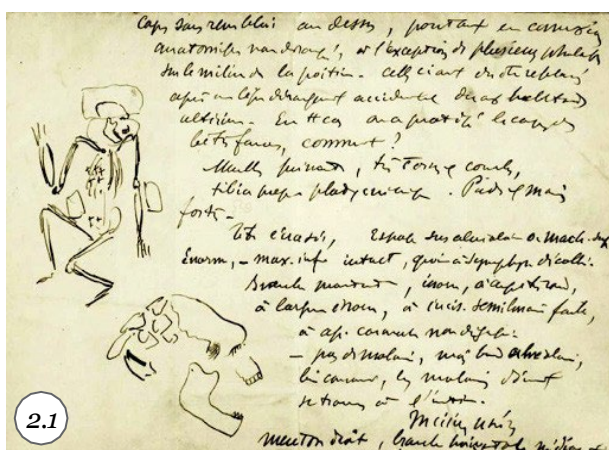
Рис. 2.12. Вапнякова плита з чашоподібними заглибленнями (загальний вигляд та прорисовка), якою був покритий череп дитини в похованні Ла Феррасі VI (Франція). 48 тис. р. до н.е.



Рис. 2.13. Круглий нумуліт із хрестом з печери Тата (Угорщина).
52 – 48+–2,5 тис. р. до н.е.

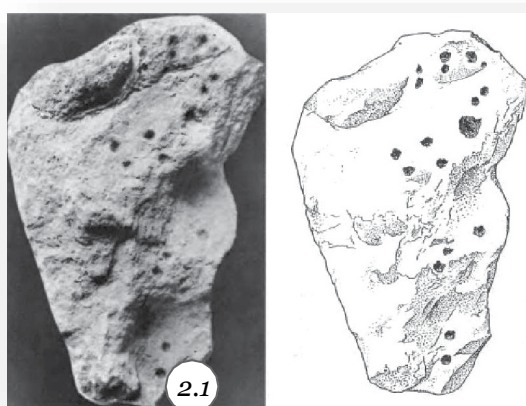
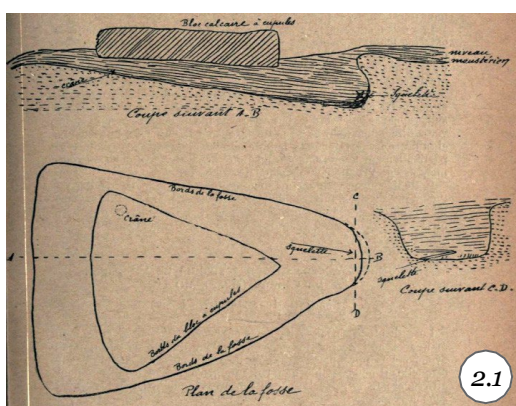

Рис. 2.14. Позначення сонцестоянь і рівнодень хрестами на посудині з Альмашфюзіте (Угорщина). XVII ст. до н.е.

Рис. 2.15. Позначення сонцестоянь і рівнодень хрестами на посудині з Лепесівки (Україна). II - IV ст.

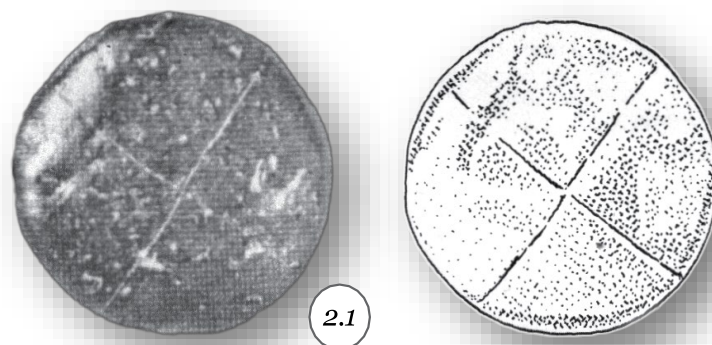

Рис. 2.16. Зображення оленя (?) серед хаотичних ліній на лопатці мамонта зі стоянки Молодове I (Україна). 44,7 тис. р. до н.е.

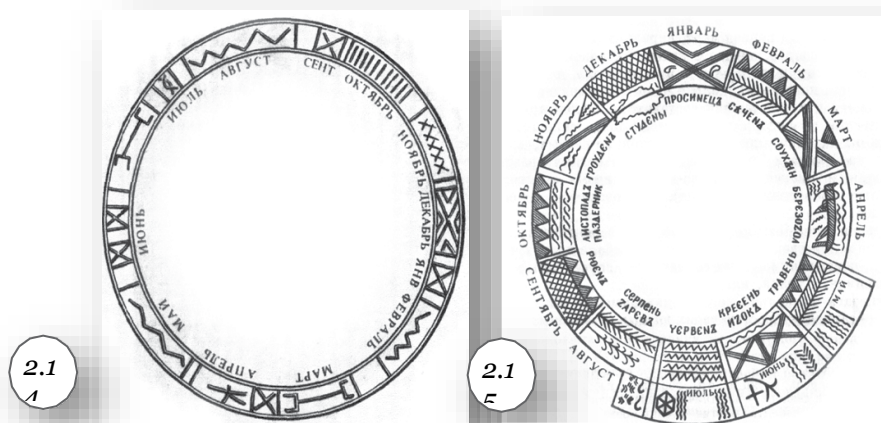

Рис.2.17. Малюнок звіра з сімейства котячих, вигравіюваний на кістці зі стоянки Пронятин (Тернопільська обл., Україна). 43,6 – 38,3 тис. р. до н. е.

Рис.2.18. Малюнок дельфінів у печері Нерха (Іспанія). 41,5 – 40,3 тис. р. до н. е.



Рис. 2.19. Схематичні зображення чоловіків у печері Чокурча (Крим). 45 – 441 тис. р. до н. е.
Для порівняння схематичне зображення людини на кістці з печери Ольдислебен (130 – 110 тис. р. т.).

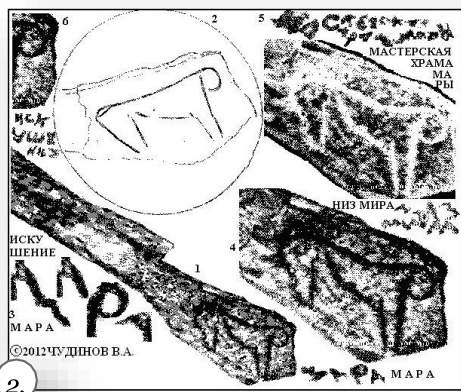

Рис. 2.20. Відбитки рук підлітків разом із зображенням тварин у печері Ель Кастільйо (Іспанія). 36,8 – 35,3 тис. р. до н. е. Загальний вид і прорисовка

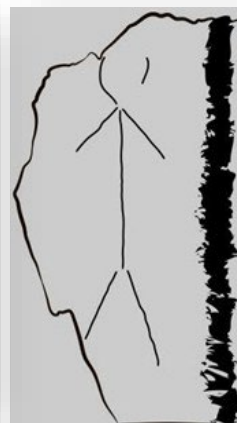

Рис. 2.21. Глиняна постать ведмедя в печері Монтеспан (Франція). 38,3 – 34,6 тис. р. до н.е.
Рис. 2.22. Реконструкція макету ведмедя з печери Монтеспан (Франція). 38,3 – 34 тис. р. до н.е.



Рис. 2.23. Малюнки хижаків у печері Шове (Франція). 36,8 – 33,3 тис. р. до н. е.

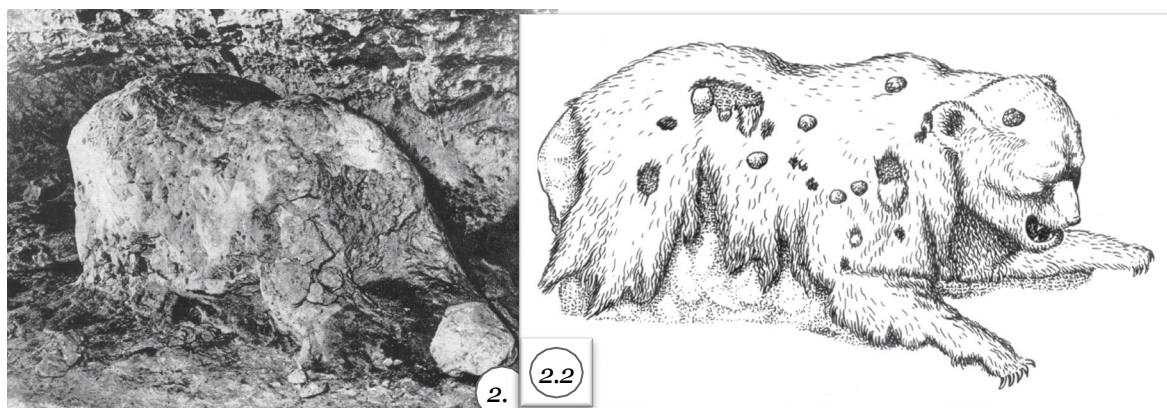

Рис. 2.24. Фігурка жінки-левиці з печери Штадель (Німеччина) 38 – 34,6 тис. р. до н.е.
Рис. 2.25. Фігурка жінки-левиці з печери Холе-Фельс (Німеччина). 38 – 34,4 тис. р. до н. е.
Рис. 2.26. Фігурка жінки-левиці з печери Гайссенкlostерле (Німеччина). 38 – 34, 6 тис. р. до н.е.

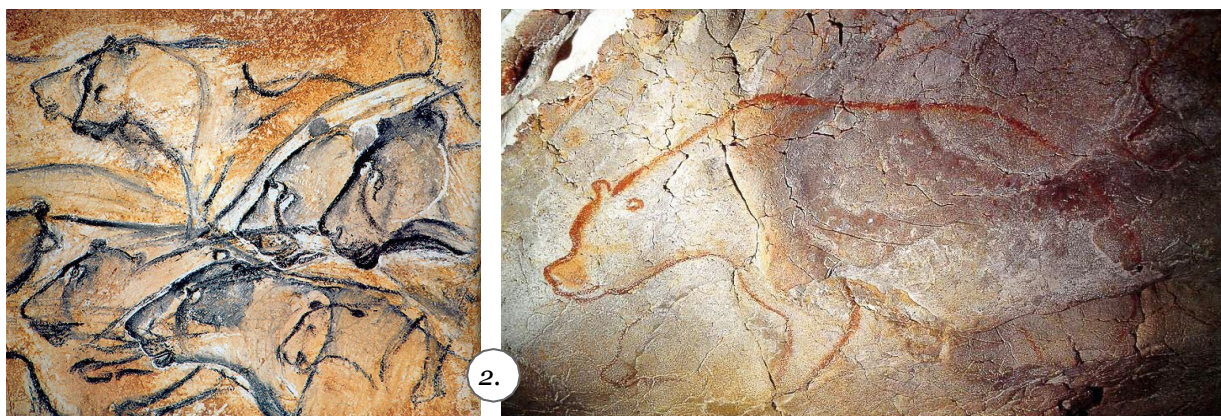

Рис. 2.27. Жіноча скульптурка з печери Холе-Фельс (Німеччина). 42,1 – 38,3 тис. р. до н.е.

Рис. 2.28. Камінь зі стелі із зображенням трьох вульв з печери Ла Феррасі (Франція). 35 – 32 тис. р. до н.е.



Рис. 2.29. Зображення місячного календаря на кістці з печери Абрі Бланшар (Південна Франція). 32,7 тис. р. до н.е.



Рис. 2.30. Комбінації з дисків у печері Ель Кастільйо (Іспанія). 34 – 32 тис. р. до н.е.

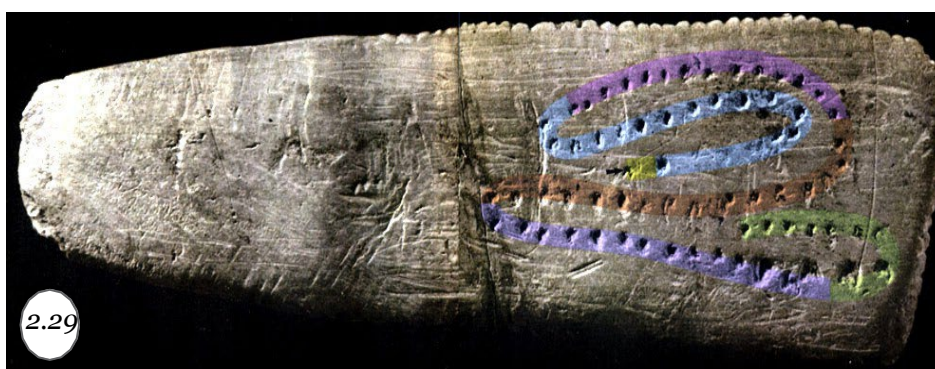

Рис. 2.31. Зображення пари Жінки-Левиці та Чоловіка-Бізона в печері Шове (Франція). 32 – 30 тис. р. до н. е.

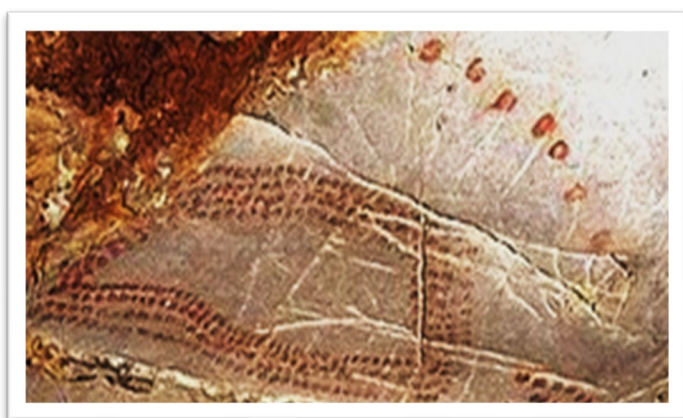

Рис.2.32. Зображення бізона, у якому кілька разів повторюються контури ніг, у печері Шове (Франція). 28 +- 570 р. до н.е.

Рис.2.33. Зображення носорогів, у якому кілька разів повторюються контури верхньої тварини, печері Шове (Франція). 30 410 +- 720 р. до н. е.



Рис. 2.34. Скульптурка мамонта, орнаментована рядом хрестів, з печери Фогельхерд (Німеччина). 33 – 28 тис. р. до н. е. Довжина 4,9 см, висота 3 см.

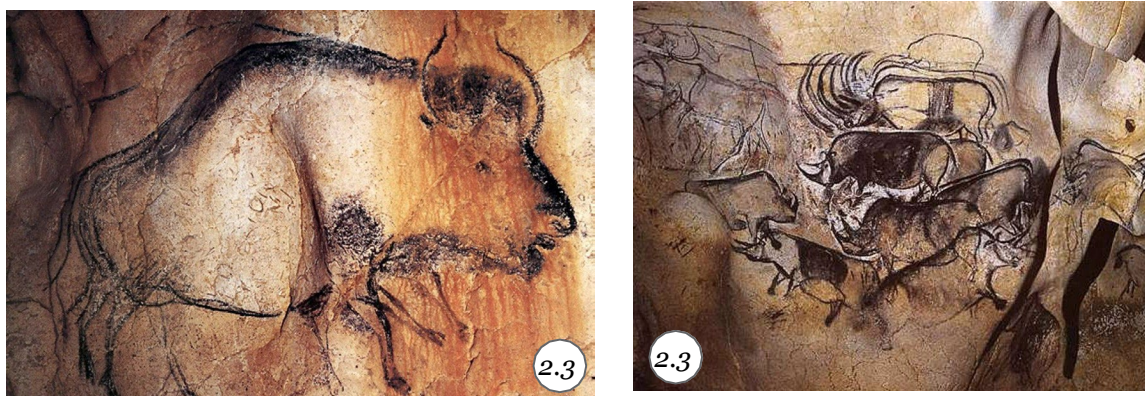

Рис. 2.35. Фігурка мамонта (3,5 см) за слідами вохри зі стоянки Костенки I 21 тис. р. до н. е.

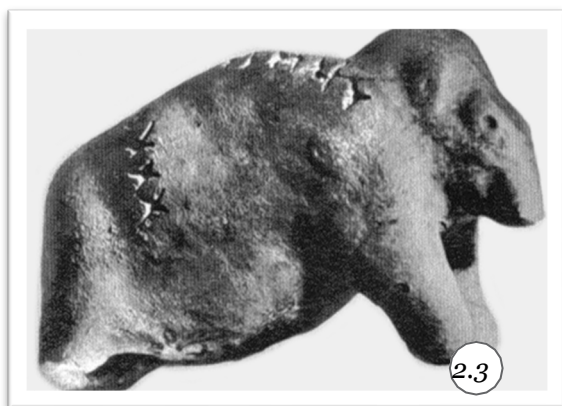

Рис. 2.36. Скульптурка бізона із Зарайської стоянки. 21 – 20 тис. до н.е.



2.3

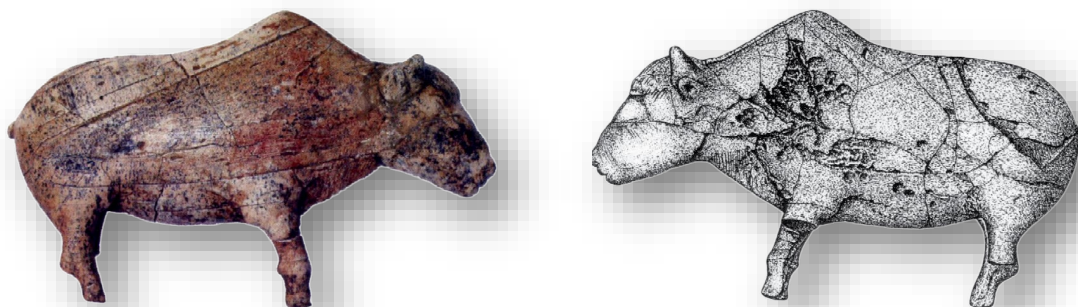
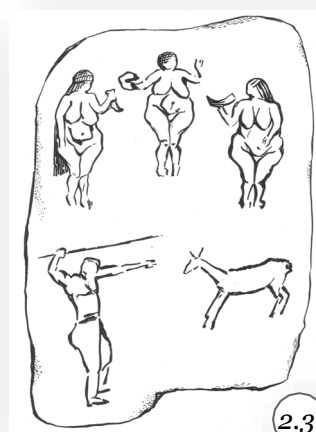

2.3

Рис. 2.37. Рельєф із зображенням чоловіка-мисливця з гроту Лоссель (Дордонь, Франція).
27 тис. р. до н.е.

Рис. 2.38. Загальна композиція з жінками, мисливцем і ланню з гроту Лоссель (Дордонь,
Франція).
27 тис. р. до н.е.

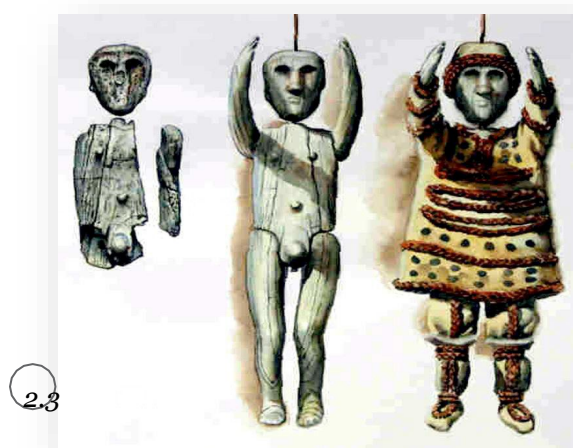

2.3

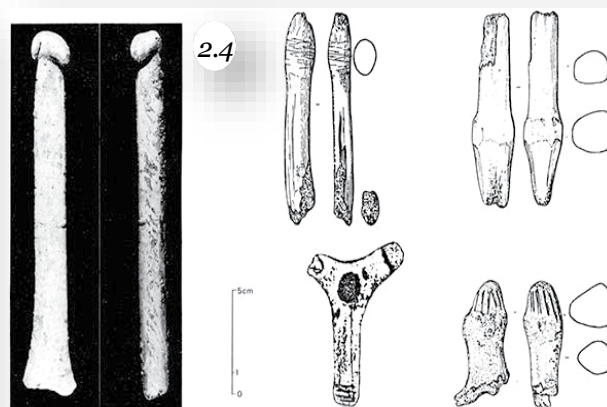

2.4

Рис. 2.39. Фрагменти чоловічої скульптурки та її реконструкція з поховання в Брно (Моравія). 26 тис. р. до н.е.

Рис. 2.40. Фалоси з печери Рок де Маркампс (Франція). 26 500 ± 1 400 р. до н.е.



Рис. 2.41. Венера з рогом тура з гроту Лоссель (Дордонь, Франція).. 28 – 25 тис. р. до н. е.
Музей в Сен Жермен Ен Ле.



Рис. 2.42. Венера з гроту Лоссель. (Дордонь, Франція). 28 – 25 тис. р. до н. е.
Рис. 2.43. Венера з Віллендорфа (Австрія). 28, 8 – 26, 7 тис. р. до

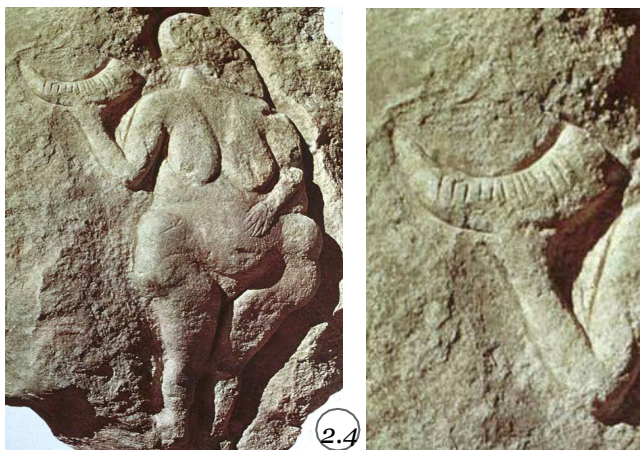

Рис. 2.44. Жіноча голівка з Дольні Вестоніце (Моравія). 29 000 \pm 200 - 25
850 \pm 170 р. до н.е.

Рис. 2.45. Жіноча голівка з Брасемпуя (Франція). 27,7 тис. р. до н. е.

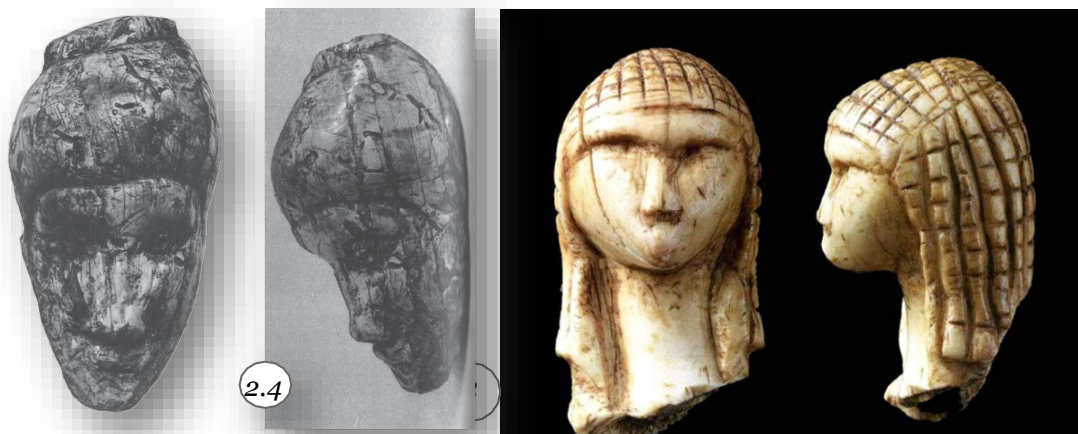

Рис. 2.46. Жіноча скульптурки зі стоянки Костенки 1. 21 – 20 тис. р. до н.е .

Рис. 2.47. Жіноча скульптурка з індивідуальними рисами обличчя зі стоянки Авдіїво
20 700+-700 р. до н.е.

Рис.2.48. Жіночі фігурки зі стоянок Мальта і Буретъ. 23 – 21 тис. р. до н. е.

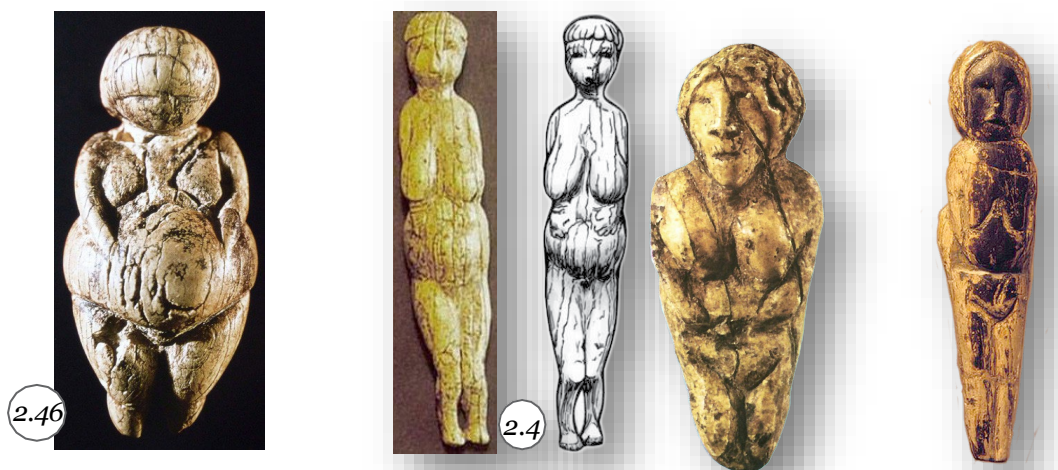

Рис. 2.49. Дитяче поховання на стоянці Мальта. 22 423 – 21 891 р. до н.е.

Рис. 2.50. Намисто зі скульптуркою пташки з дитячого поховання на стоянці Мальта
22 423 – 21 891 р. до н.е.



Рис. 2.51 Пластина із зображенням календаря зі стоянки Мальта. 21 891 –22 423 р. до н.е.



2.5

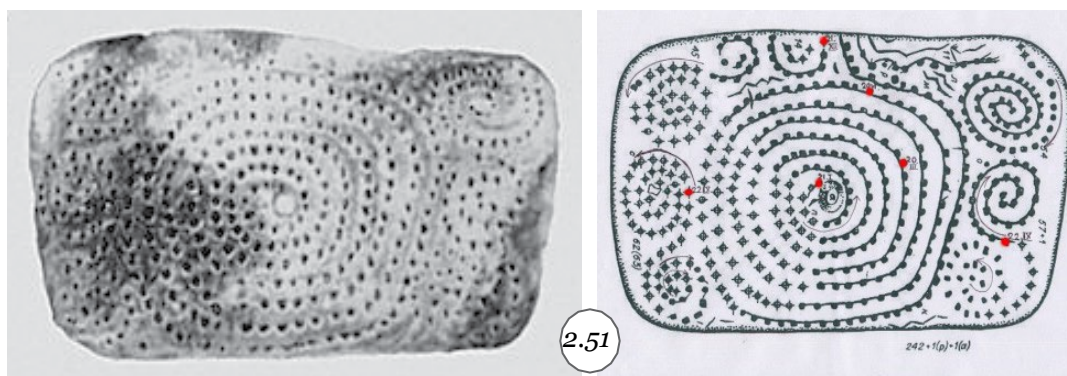
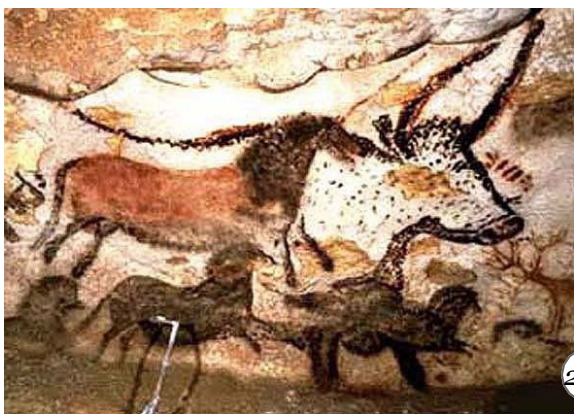

2.5

Рис. 2.52. Зображення биків на південній стіні «зали биків» у печері Ласко (Перигор, Франція). 18,6 – 15,5 тис. р. до н.е.

Рис. 2.53. Зображення оленя, чотирикутника та 12 дисків, пов'язаних з річним рухом Сонця, у печері Ласко. 18,6 – 15,5 тис. р. до н.е.



2.5



Рис.2.54. Зображення бика (5 м завдовжки) в печері Ласко (Франція, Дордонь) та схема сузір'я Тельця на небосхилі 18,6 – 15,5 тис. р. до н.е.



2.5

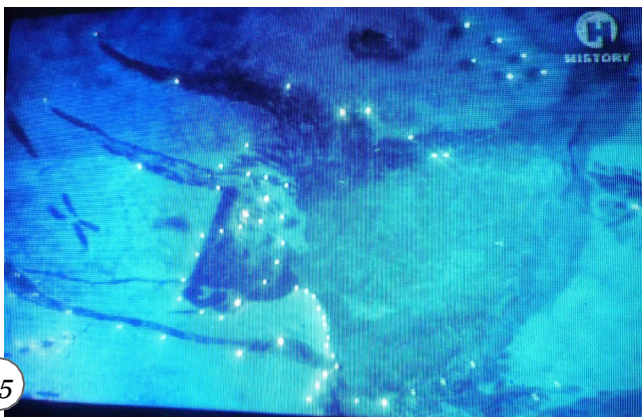
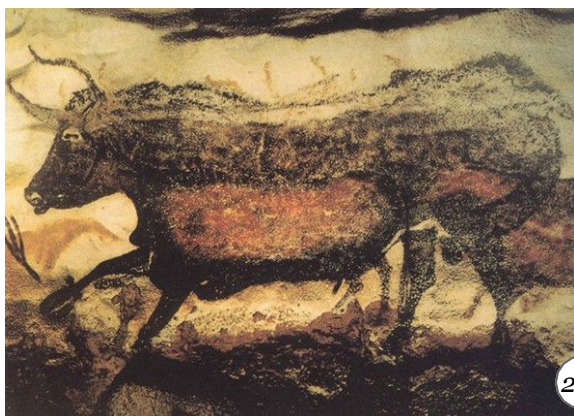

Рис.2.55. Великий чорний бик (довжина – 3,7 м, ширина – 1,93 м) в печері Ласко. (Франція, Дордонь) та схема сузір'я Скорпіона на небосхилі 18,6 – 15,5 тис. р. до н.е.



Рис. 2.56. Зображення чотирьох биків у «гроті мамонта» в комплексі печер Кам'яна Могила. На зображенні верхнього бика розташування лунок відповідає схемі найбільш яскравих зірок у скупченні Гіад у сузір'ї Тельця.



Рис. .57. Зображення бика і носорога на чуринзі з Кам'яної Могили. Розташування ямок на фігурі бика відповідає розташуванню найбільш яскравих зірок у скупченні Гіад у сузір'ї Тельця.

Рис. 2.58. Чотири найяскравіші зірки в сузір'ї Гіад: Епсілон, Дельта, Гамма, Тета – гострі голки Гіад.



Рис. 2.59. Календарний орнамент на бивні мамонта зі стоянки Гінці (Україна). 15 – 13 тис. р. до н.е.

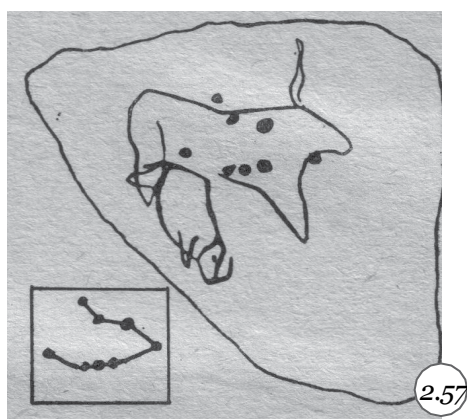

Рис. 2.60. Фрагмент бивня мамонта з Кирилівської стоянки (Київ), 18 тисячоліття до н.е.

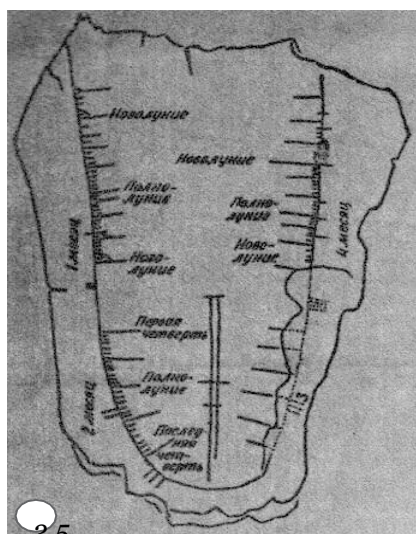

Рис. 2.61. Набірний браслет з кістки мамонта з Мізинської стоянки (Чернігівська обл., Україна) 18-16 тис. р. до н.е. Висота 5 см.

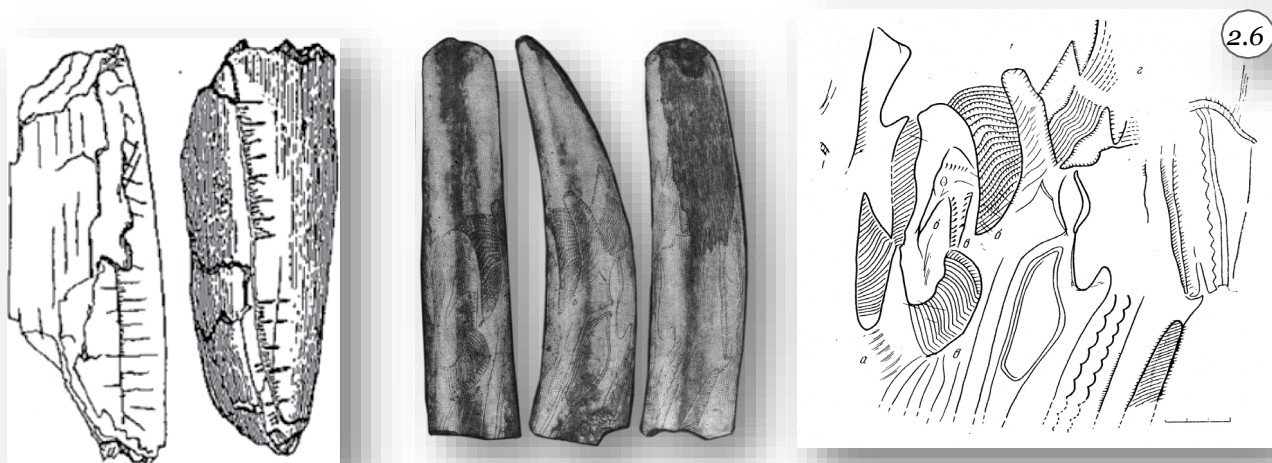

Рис. 2.62. Браслет із зображенням сонячного і місячного календарів з Мізинської стоянки (Чернігівська обл., Україна), 18-16 тис. р. до н.е.



Рис. 2.63. Зображення падаючих бізонів у печері Альтаміра (Кантабрія, Іспанія) 18 – 15, 5 тис. р. до н.е.

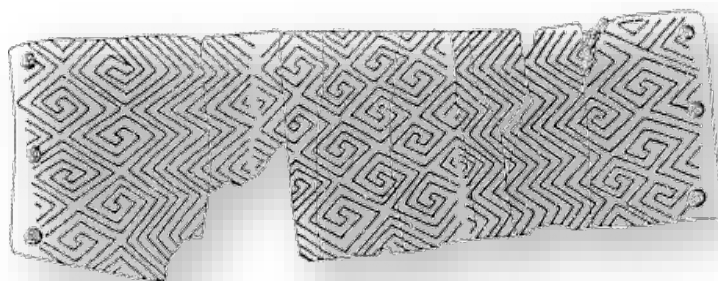

Рис. 2.64. Малюнок бізона, враженого дротиками або стрілами, у печері Ню (Ар'єж, Франція). 14,7 - 12,8 тис. р. до н.е.

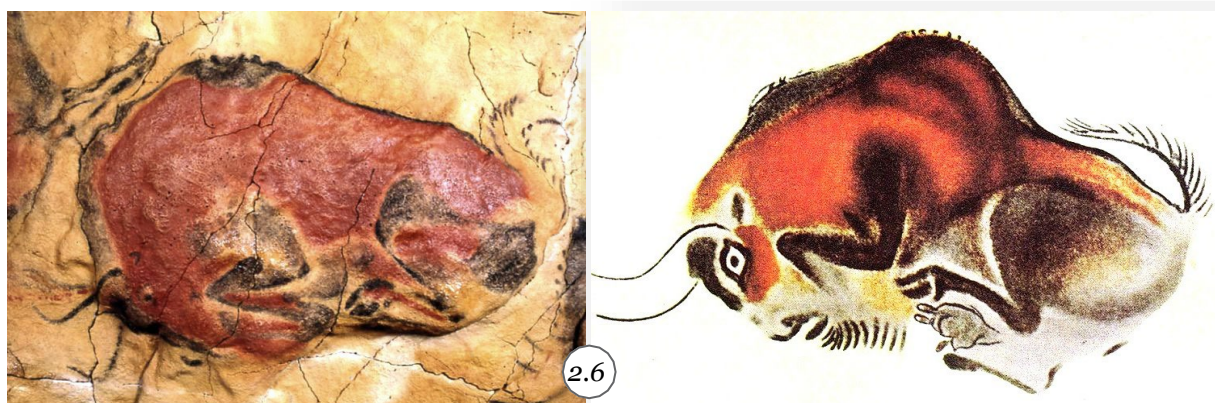

Рис. 2.65. Верхнепалеолітичне зображення мисливців у печері В'еха (Іспанія).
Рис. 2.66. Зображення чаклуна з тваринами в печері Труа Фрер (Франція).



Рис. 2.67. Зображення чаклуна в печері Труа Фрер (Франція). 18,0 – 14,5 тис. р. до н.е.).



Рис. 2.68. Зображення мамонто-бика зі слідами метальної зброї в гроті № 9 печерного комплексу Кам'яна Могила (Україна). 24 - 20 тис. р. до н.е.

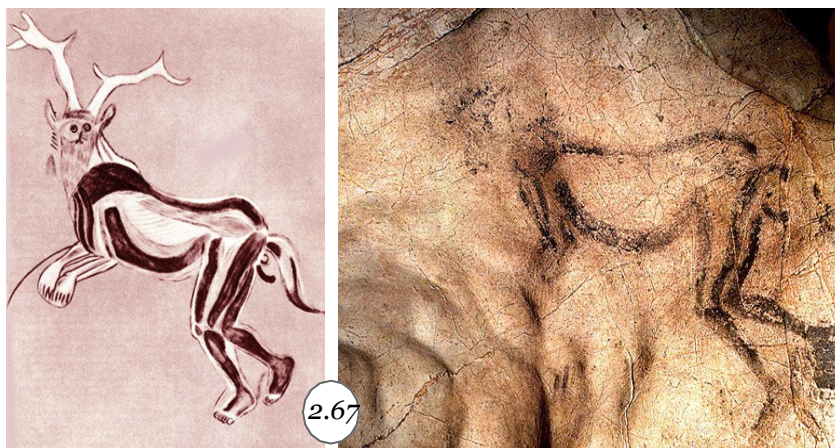

Рис. 2.69. Зображення чаклуна та поваленого вовка на стелі гроту мамонта в Кам'яній Могилі (Україна).

24 – 20 тисяч р. до н.е.

Рис. 2.70. Зображення чаклуна в гроті чаклуна в Кам'яній Могилі (Україна). 24 – 20 тисяч р. до н.е.





Рис. 2.71. Зображення вбитого мисливця і пташки в печері Ласко (Франція). 18, 2 – 15, 5 тис. р. до н.е.

Рис. 2.72. Жезл із зображенням пташки з печери Мас д'Азіль (Франція), подібний на зображення пташки в печері Ласко



Рис. 2.73. Зображення бізона, поваленого чоловіка та шести жіночих знаків у вигляді «клавіформ» у печері Піндаль (Іспанія). 17,3 – 15,8 тис. р. до н.е.



Рис. 2.74. Скульптурки жінки-пташки з Мізинської стоянки (Чернігівська обл.). 18 – 16 тис. р. до н.е.

Рис. 2.75. Скульптурки жінки-пташки з меандровим орнаментом з Мізинської стоянки

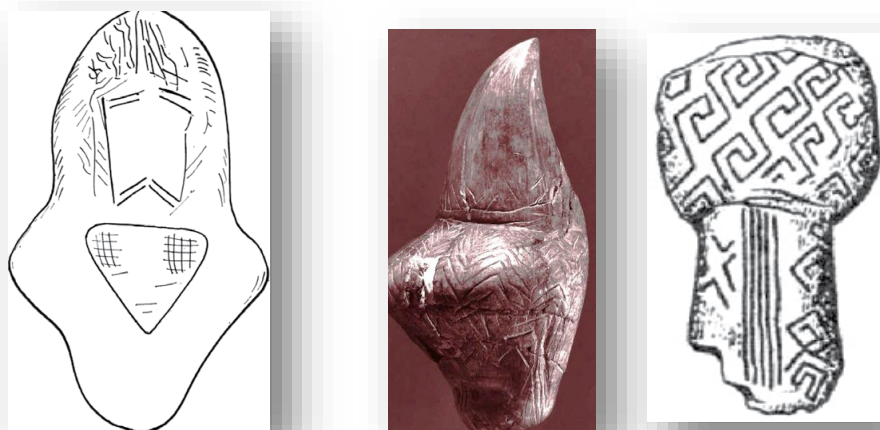

Рис. 2.76. Фрагмент рога оленя (14,2 см) із зображенням трьох оленів, шести лососів та шести ромбів з гроту Лорте (Франція).

15 000 р. до н.е.

Рис. 2.77. Фрагмент жезла з зображенням риби і голови оленя з печери Ла Ваш. (Ар'єж, Франція). 12 – 10 тис. р. до н.е.



Рис.2.78. Жезл (30 см) із зображенням з коней 2 змії та авіаформи з печери Тейже (Франція).
Період мадлен.



Рис. 2.79. Жезл із зображенням змії, яка змінює шкіру, ведмедя та рослини з печери Ла Мадлен (Франція). 15 - 8 тисячоліття до н.е.



Рис. 2.80. Зображення двох сов у печері Труа Фрер (Франція). 15,0 – 14,7 тис. р. до н.е. Довжина 87 см.
 Рис. 2.81. Зображення двох мамонтів у печері Руффіньяк (Франція). 13 070/12 000 – 11 000/10 760 р. до н.е.
 Довжина 110 см.

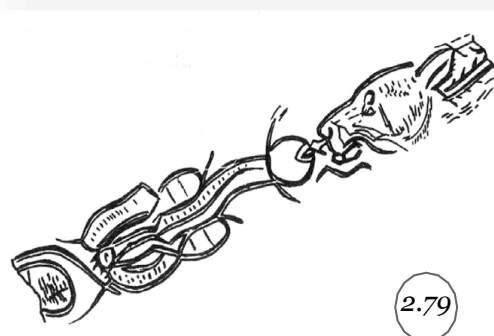

Рис. 2.82. Зображення двох мамонтів на кістці з печери Верхня Ложері (Дордонь, Франція).
 13 070/12 000 - 11 000/10 760 р. до н.е.

Рис. 2.83. Уламок списометалки з печери Труа Фрер (Франція). 13 тис. р. до н. е. Розміри 6 x 10 см.

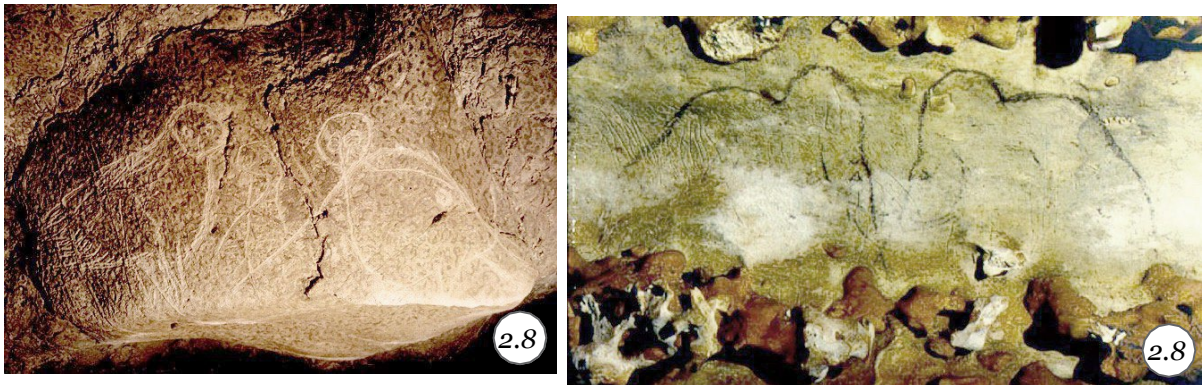

Рис. 2.84. Орнаментована кістяна підвіска з зображенням риб із печери Нижня Ложері (Франція, Департамент Дордонь). 13 070/12 000 – 11 000/10760 р. до н.е. Музей Перигор. Перигьо.



Рис. 2.85. Кістяний диск ($D - 3, 2$ см) із зображенням вагітної серни і 7 риб (на зворотному боці серна на прямих ногах) з печери Нижня Ложері (Франція).



Рис. 2.86. Три жіночих торси і зображення тварини в печері Рок-о-Сорс'є (Англез сюр Англен, Франція). 12 160+-80, 12 510+-160 р. до н.е.



Рис. 2.87. Зображення сидячих вагітних жінок з печери Ла Марш (Франція). 12 280+-160 р. до н.е.

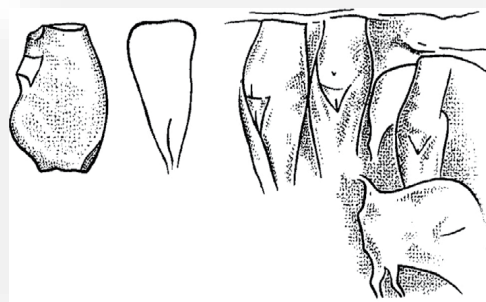

Рис. 2.88. Портрети з печери Ла Марш (Франція). 12 280+-160 р. до н.е.



Рис. 3.1. Скульптурки бізона та гієни з печери Ла Мадлен (Франція). 12 000 - 10 760 р. до н.е.

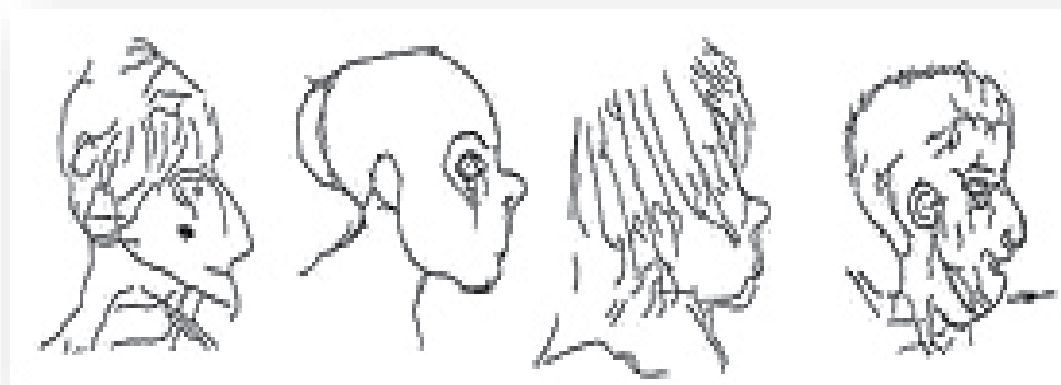

Рис. 3.2. Жезли начальників з печери Істюріц (Франція) 11 300 – 8 200 р. до н.е.



Рис. 3.3. Жезл з головою лося з поховання на Оленьчому острові (Онезьке озеро). Доба мезоліту.

Рис. 3.4. Жезл з вигравіюваними зображеннями оленів зі стоянки Петерсфельс (Німеччина).

Рис. 3.5. Жезл (8 см) з вигравіюваним зображенням оленя з печери Кесслерлох (Верхній Рейн, Швейцарія).

Рис. 3.6. Жезл з зображенням коней з печери Мадлен (Франція). 15 – 8 тис. р. до н.е.

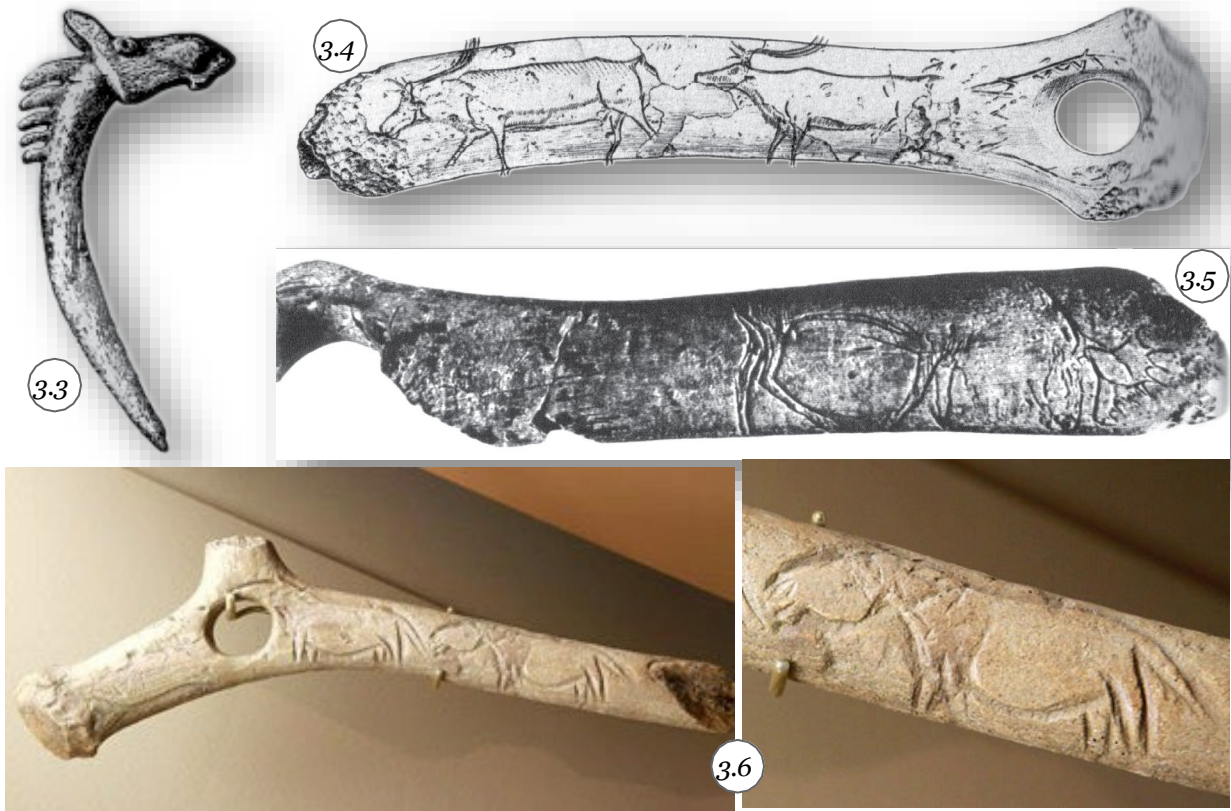

Рис. 3.7. Жезл із зображенням коня зі стоянки Пекарна (Моравія). 11 – 9 тис. р. до н.е.

Рис. 3.8. Магічний предмет (35,6 см), вирізаний із щелепи коня та оздоблений гравійованою головою коня, зі стоянки Пекарна (Моравія). 11 – 9 тис. р. до н.е.



Рис. 3.9. Кістяний жезл із зображенням 4 коней зі стоянки Пекарна (Моравія). 11 – 9 тис. р. до н.е.

Рис. 3.10. Зображення коня з 7 позначками зі стоянки Пекарна (Моравія).



Рис. 3.11. Жезл із 7 отворами (30 см) зі стоянки Ла Мадлен (Франція). 15 – 8 тис. р. до н.е.

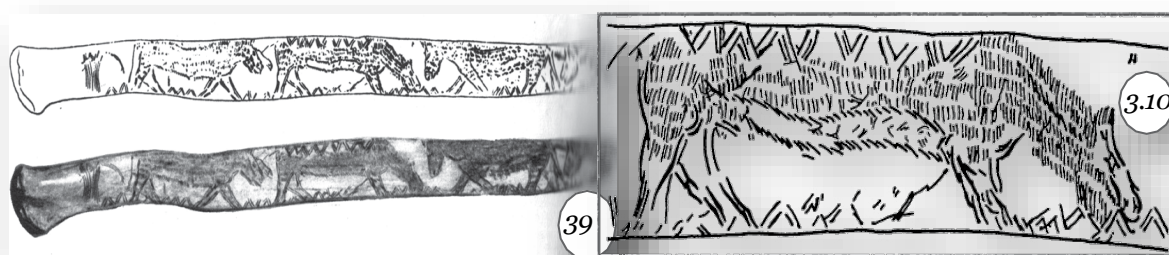

Рис. 3.12. Жезл із рельєфним зображенням людини, знайдений у пізньопалеолітичних шарах стоянки Молодове V (Чернівецька обл.) 12 – 10 тис. р. до н.е.

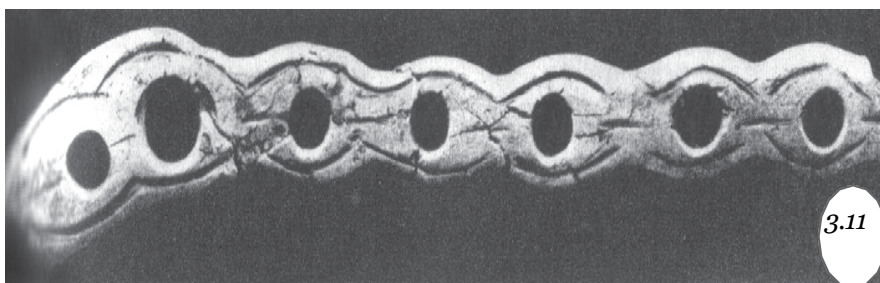

Рис. 3.13. Половання на оленів. Ущелина Вальторта (Іспанія). 9 – 8 тис. р. до н.е.
Рис. 3.14. Половання на гірського козла. Малюнок у печері Басулья (Іспанія). Доба мезоліту.



Рис. 3.15. Сцена полювання в печері Тадрарт Акакус (Лівія). 12 – 11 тис. р. до н. е.
Рис. 3.16. Ритуальна сцена в печерному комплексі Бхїмбетка (Центральна Індія). XII–X тис. до н.е.

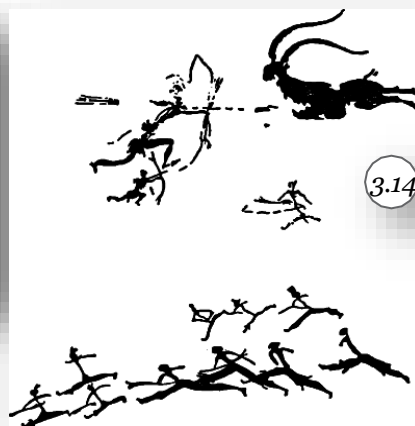
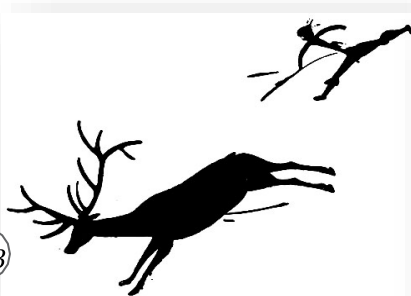
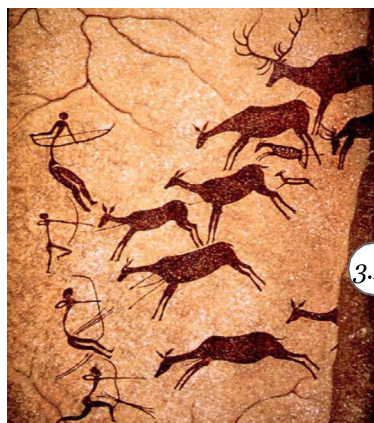

Рис. 3.17. Ритуальна сцена з печерного комплексу Бхїмбетка (Центральна Індія). XII–X тис. до н.е.
Рис. 3.18. Зображення коня з вершником та магичних знаків у печерному комплексі Бхїмбетка. XII–X тис. до н.е. Центральна Індія.



Рис. 3.19. План натуфійського поселення Ваді Фалла (Палестина). IX – VIII тис. р. до н.е.

Рис. 3.20. План натуфійського поселення Еїнан (Палестина) IX – VIII тис. р. до н. е.

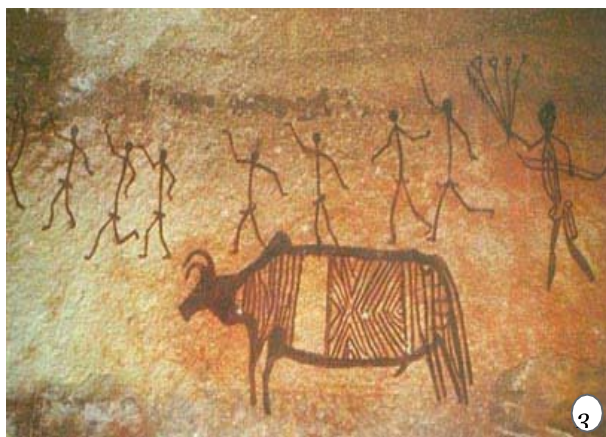

Рис. 3.21. Реконструкція поселення Хірокитія (Кіпр). 7 000 р. до н.е.

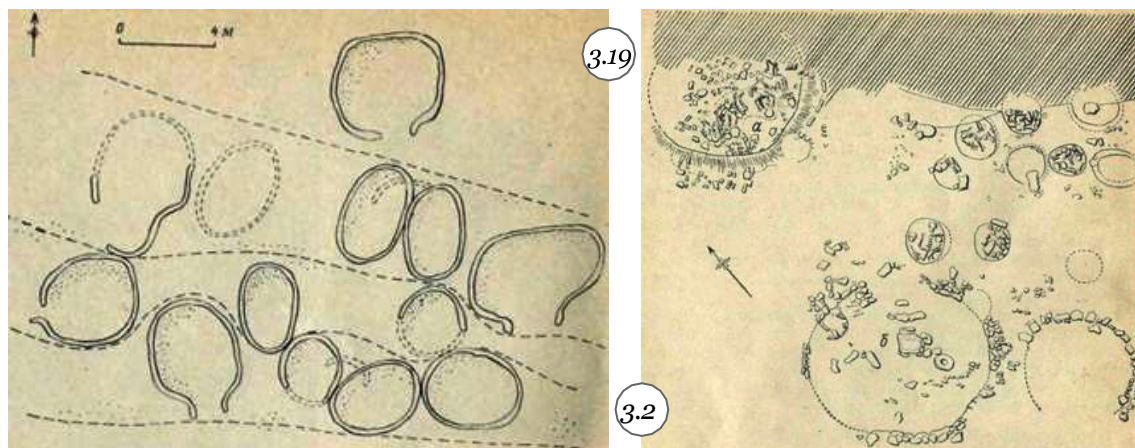
Рис. 3.22. Реконструкція поселення Уенохара (Японія, культура Дзьомон). 7 500 р. до н.е.

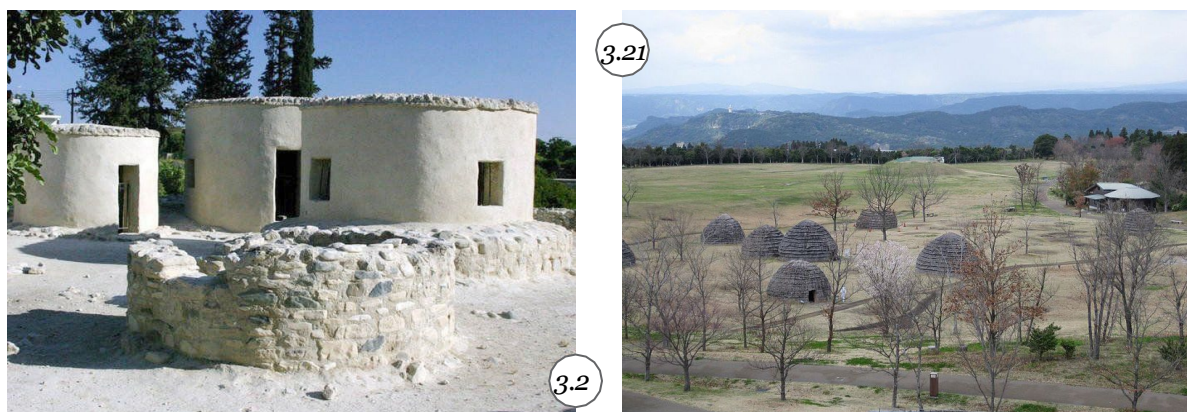

Рис. 3.23. Будинок «Е А 30» в Джерф ель-Ахмарі: а) фотографія в цілому, б) фотографія східної частини, в) план будівлі, г) реконструкція будівлі

Рис. 3.24. План будинку «47» в Мерейбеті.



Рис. 3.25. Будівля «А Е 53» в поселенні Джерф ель-Ахмар: а) фотографія зовнішнього вигляду; б) фотографія лавки та одного з опорних стовпів; в) план споруди; г) реконструкція будівлі.

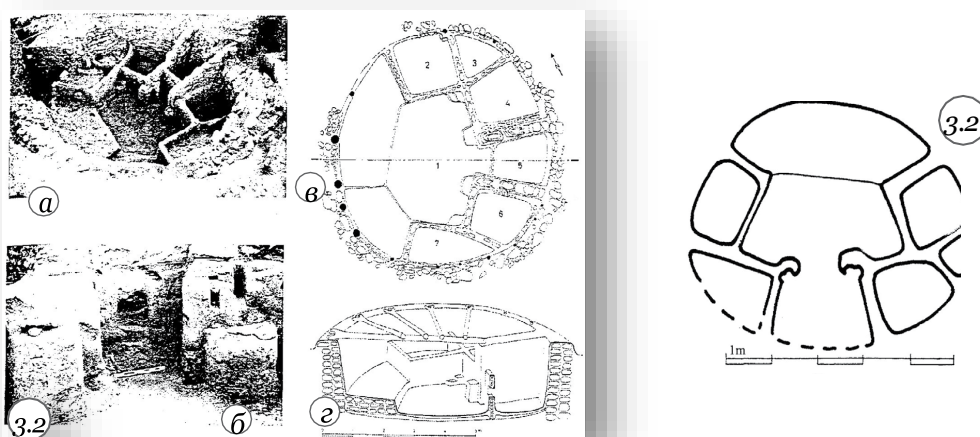

Рис. 3.26. План та реконструкція храмового комплексу Гебеклі-Тепе (Туреччина). XI – VIII тис. до н.е.

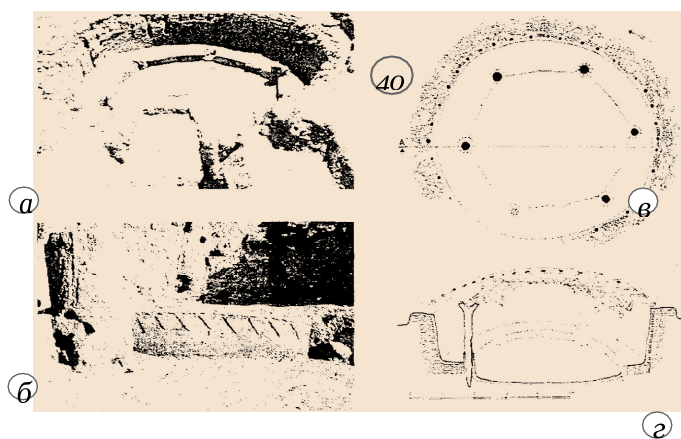

Рис. 3.27. Круглі споруди храмового комплексу Гебеклі-Тепе (Туреччина). XI – VIII тис. до н.е.

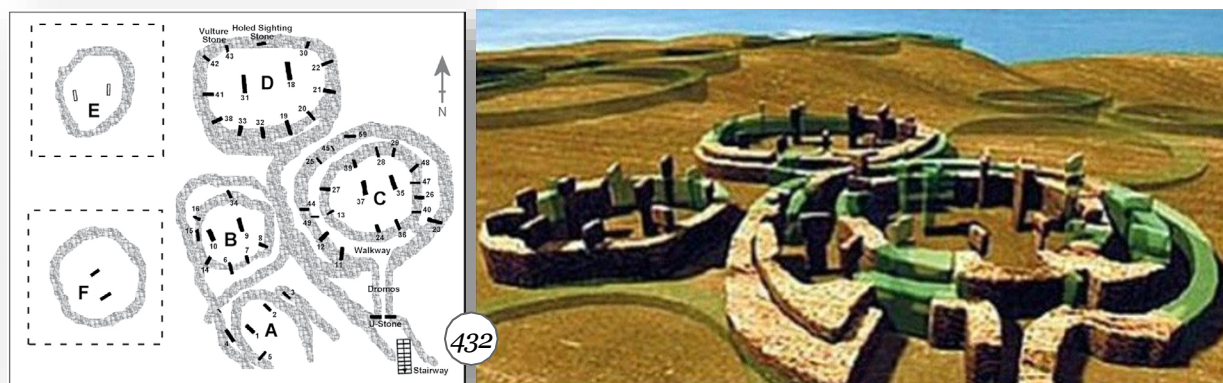

Рис. 3.28. Стели із зображенням змії, барана, бика, вовка журавля, лева з храмового комплексу Гебеклі -Тепе (Туреччина). IX – VII тисячоліття до н.е.

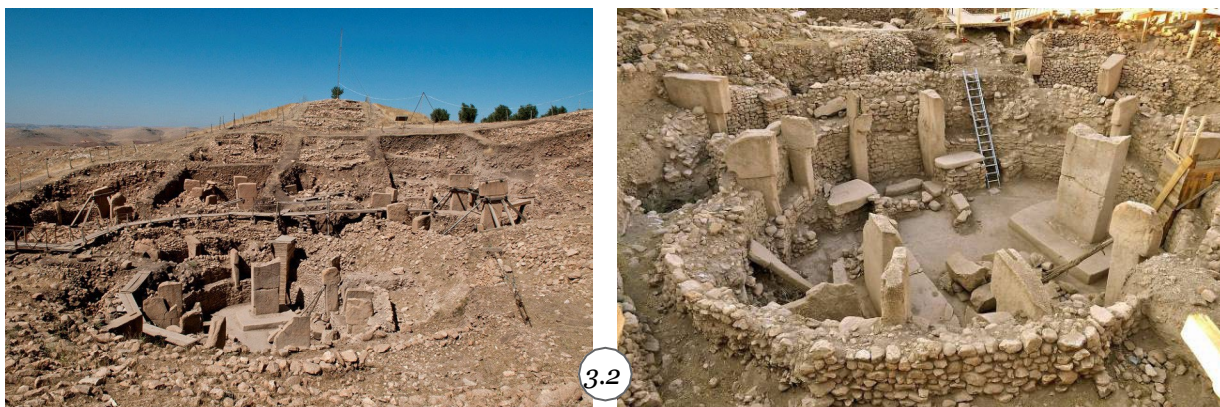

Рис. 3.29. Орієнтація споруд храмового комплексу Гебеклі -Тепе на точку сходу Сиріуса над горизонтом. Туреччина. XI – IX тисячоліття до н.е.



Рис. 3.30. Орієнтація споруд храмового комплексу Гебеклі-Тепе на зірку Денеб у сузір'ї Лебеда.

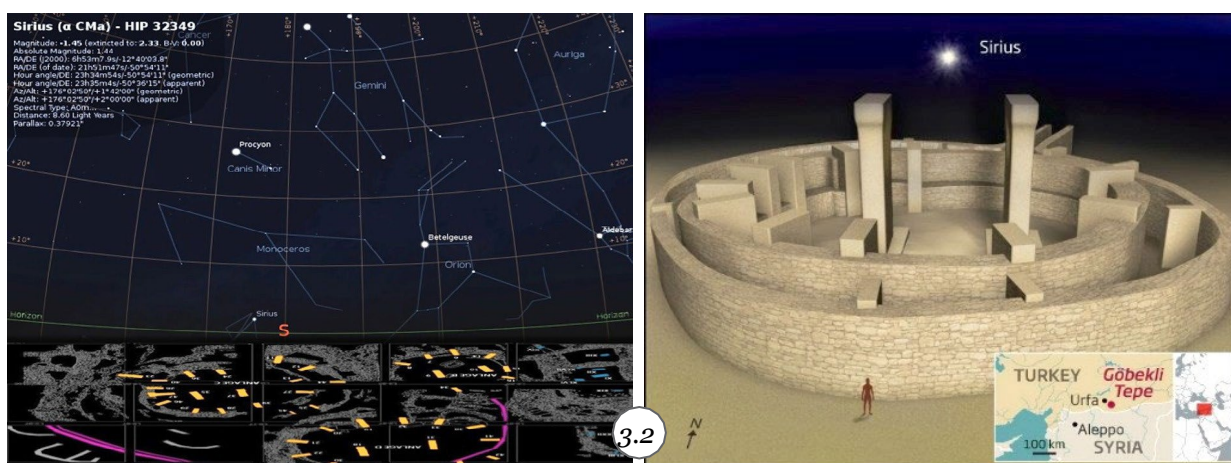

Рис. 3.31. Стовп із символічним зображенням сузір'я Лебедя у вигляді птаха та сузір'я Скорпіона з храмового комплексу Гебеклі-Тепе. XI – IX тис. до н.е.

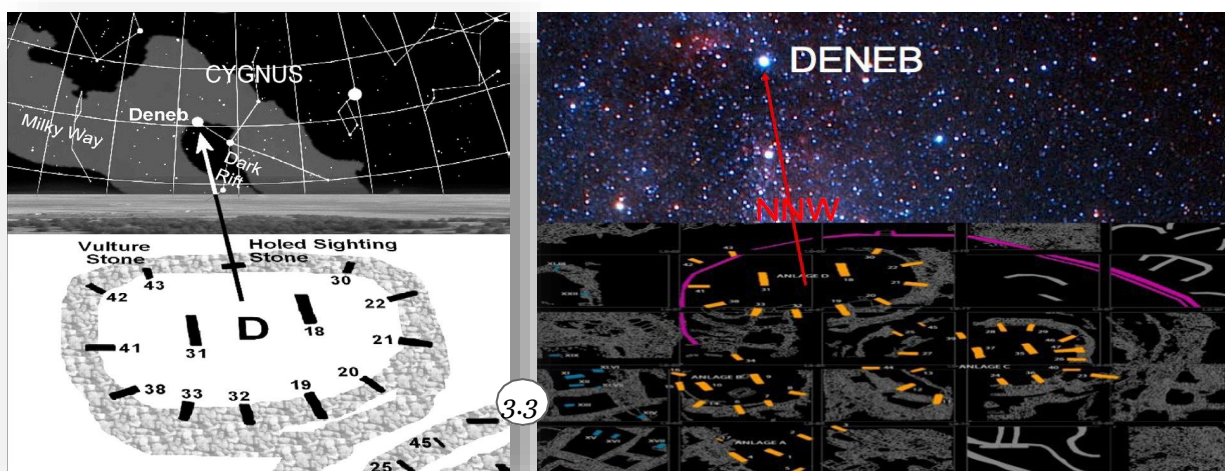

Рис. 3.32. Круглі та прямокутні структури Гебеклі-Тепе (Туреччина). 8 800 – 8 000 р. до н.е.

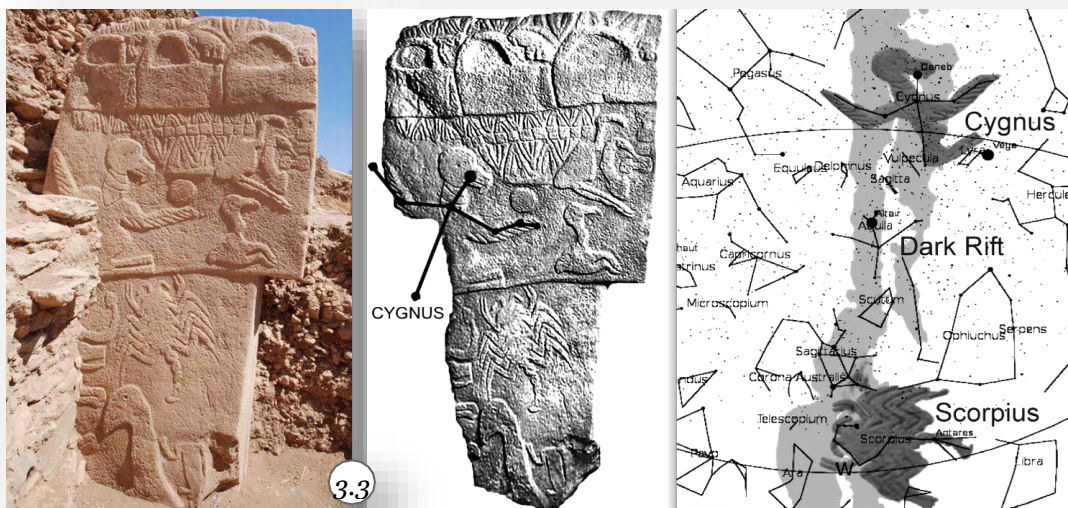

Рис. 3.33. Круглі в плані житла носіїв натufійської культури XII – X тисячоліття до н.е.

Рис. 3.34. Прямокутні споруди другого періоду функціонування Гебеклі-Тепе IX – VIII тисячоліття до н.е. (Туреччина).

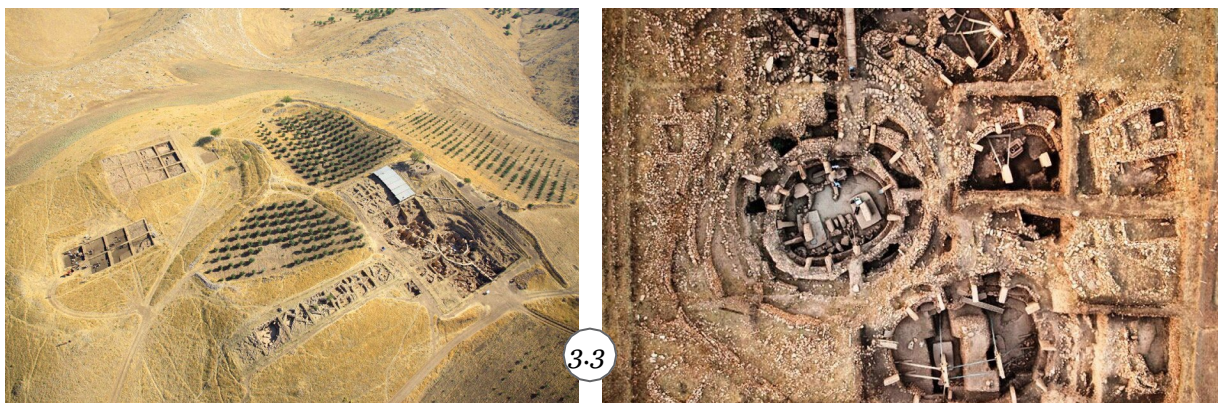

Рис. 3.35. Заглиблені в землю святилища (овальне та прямокутне з заокругленими кутами) з парами колон у поселенні Гермес Дерє (Туреччина). IX тис. до н.е.

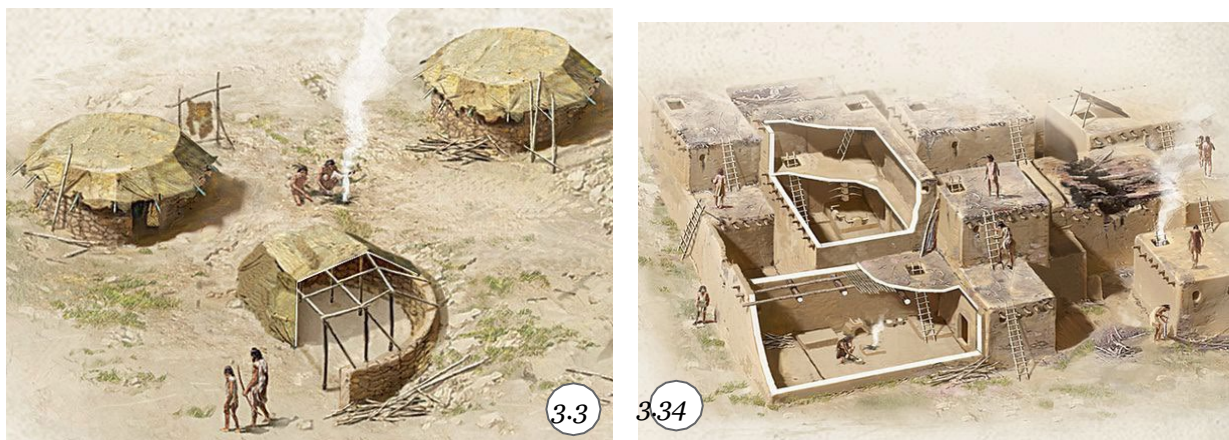

Рис. 3.36. Дім з черепами в Чайоню-Тепесі. VIII тис. до н.е.: а) план, на якому видно нижню частину овальної в плані будівлі та планування верхньої більш пізньої прямокутної будівлі; б) ізометричний план ранньої овальної будівлі та план прямокутної будівлі; в) плани пізніших прямокутних будівель.

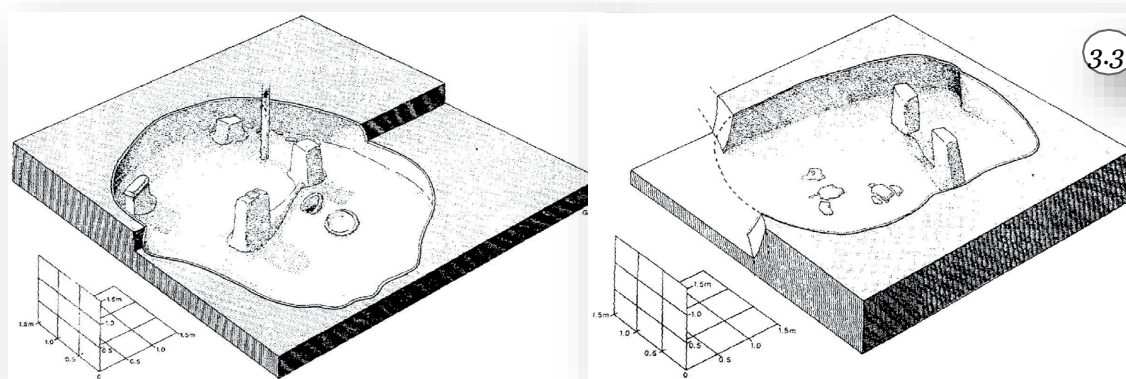

Рис. 3.37. Аксонометрична реконструкція культової будівлі II у Невалі-Чорі. 8 100 р. до н.е.
Рис. 3.38. Аксонометрична реконструкція будівлі III в Невалі Чорі. 8000 р. до н.е.

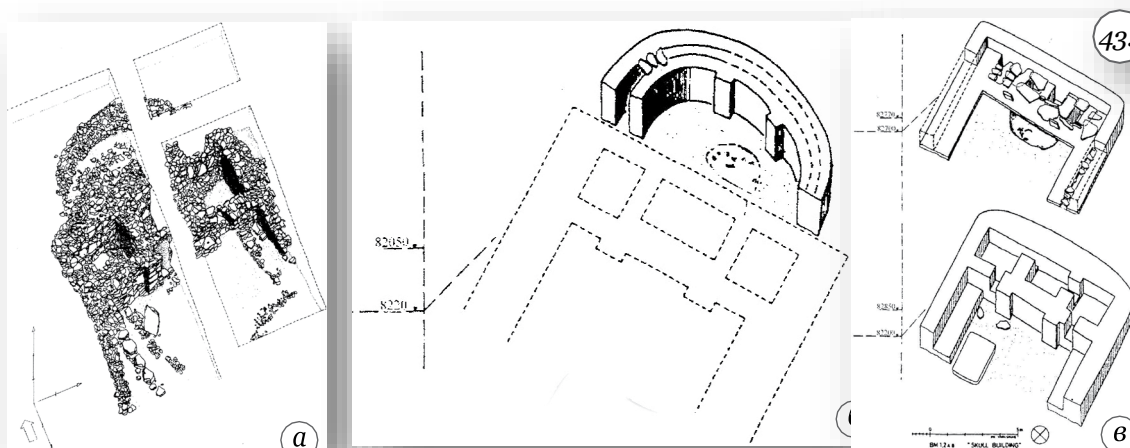

Рис. 3.39. План будівельного горизонту VI (бл. 6 000 р. до н.е.) та реконструкція поселення Чатал-Хююк.

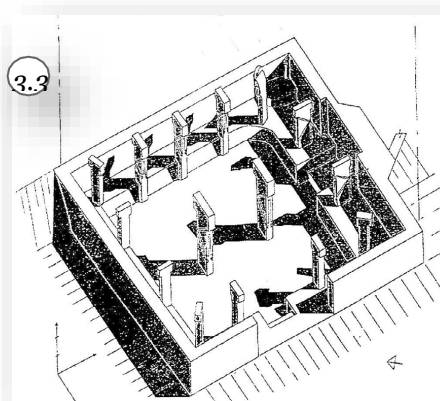
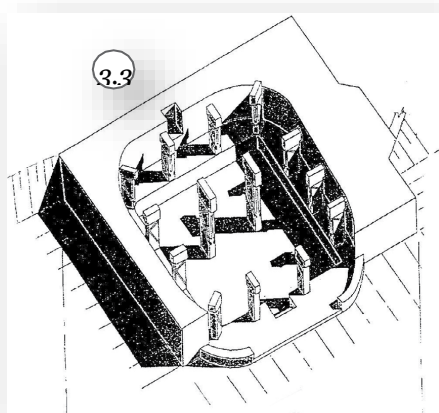

Рис. 3.40. Будівлі Хірокитії (Кіпр). VII тисячоліття до н.е.

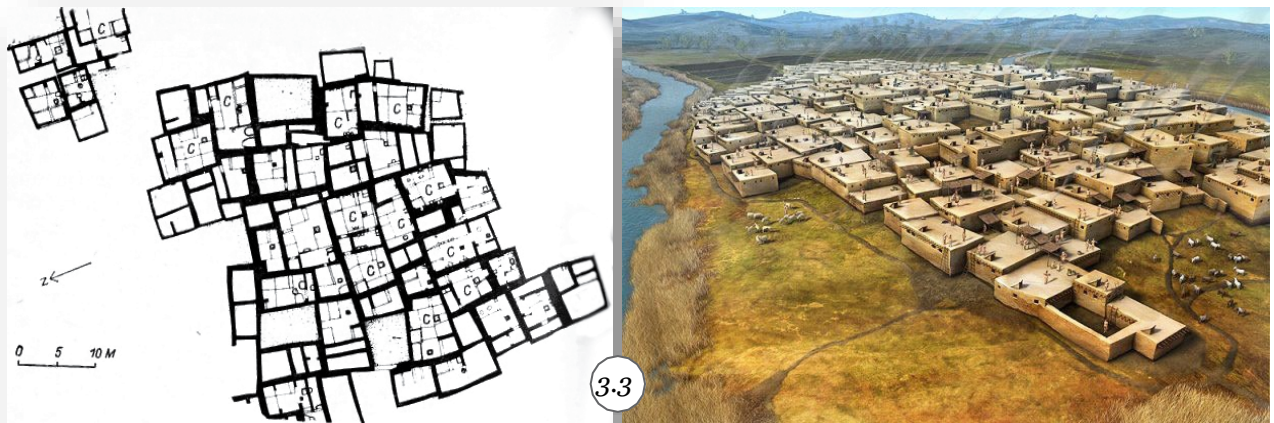

Рис. 3.41. Череп, оздоблений мушлями з поховання Ель Вад (Палестина) X тис. р. до н.е. та намисто з черепашок натифійської культури.

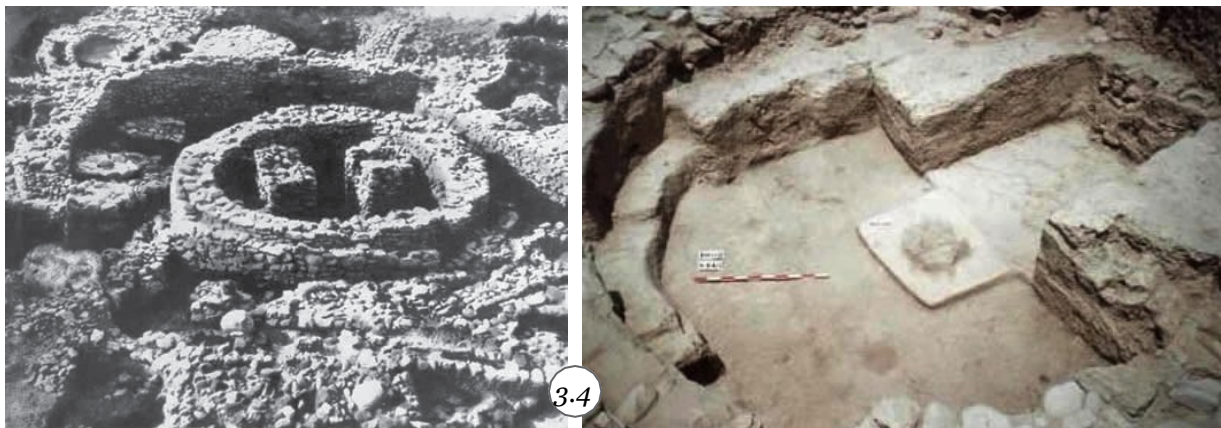

Рис. 3.42. Реконструкція поховання представниці натувфійської культури X тисячоліття до н.е., виявленого в районі Нижньої Галілеї.



Рис. 3.43. Поховання чоловіка і жінки в поселенні Ейнан (Палестина). Середина IX тисячоліття до н.е.



Рис. 3.44. Поселення Чога-Мамі (Ірак). Рівень II. Будівля Н 9. Кімната 51. Один з кутів будинку з вертикально поставленим каменем

Рис. 3.45. Святилище, в культовій ніші якого поставлений камінь, в Єрихоні (Палестина).

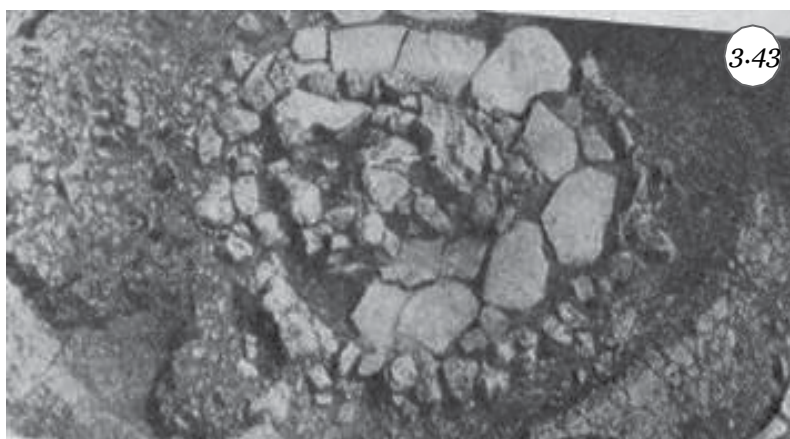

Рис. 3.46. Реконструкція стовпів у будівлях Гермес Дерє (Ірак). ІХ тис. до н.е.

Рис. 3.47. Антропоморфна стела (висота 2,35 м), на якій вирізьблено руки, з будівлі ІІІ з поселення Невали-Чорі (Туреччина). 8 000 р. до н.е.



Рис. 3.48. Фрагмент скульптури пташки з відбитою головою (34 см) та скульптурна композиція з цієї пташки і погрудь двох жінок із храму Невали-Чорі (Туреччина). 8 100 - 8 000 р. до н.е.

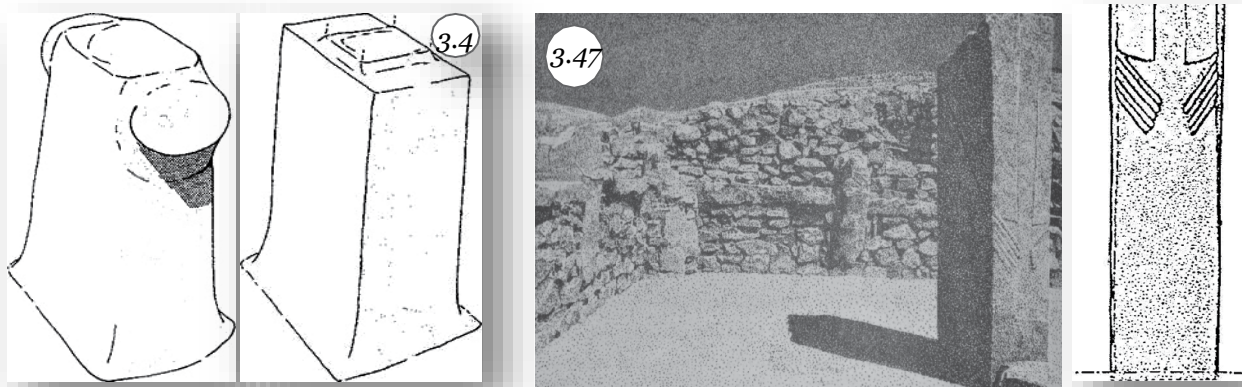

Рис. 3.49. Скульптура птахо-людини (висота 29 см) з молитовно складеними руками з храму Невали-Чорі (Туреччина). 8 100 – 8 000 р. до н.е.

Рис. 3.50. Скульптура птахо-людини (висота 60 см) з руками, складеними на животі, з храму Невали-Чорі (Туреччина). 8 100 – 8 000 р. до н.е.

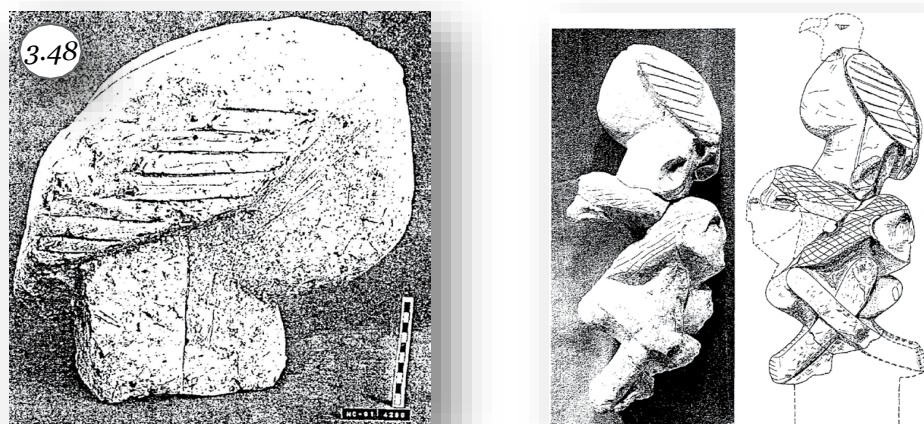

Рис. 3.51. Скульптурки людських голів (висота 5,9 та 6 см) з так званої майстерні скульптора з поселення Невали-Чорі (Туреччина). 8 100 – 8 000 р. до н.е.

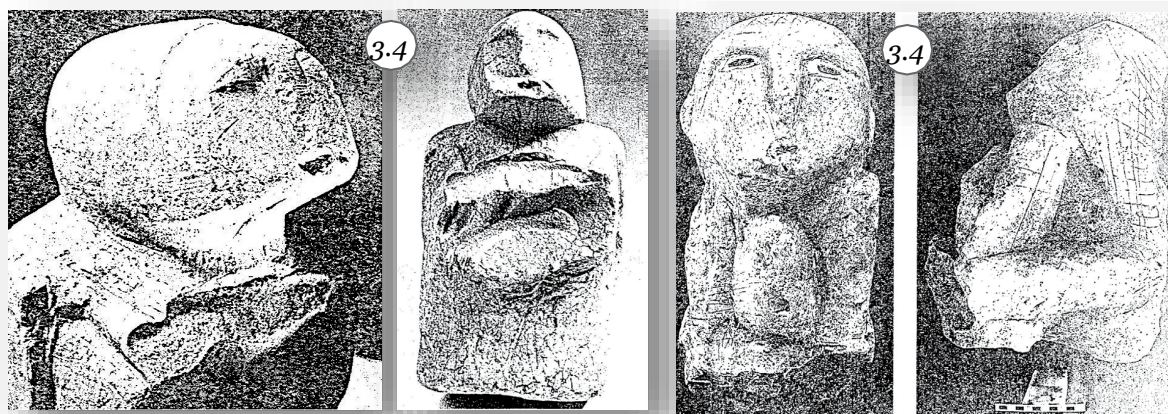

Рис. 3.52. Фрагмент голови жінки (камінь, висота 29 см) з поселення Невали-Чорі. 8 100 – 8 000 р. до н.е.

Рис. 3.53. Фрагмент скульптури голови зі змієвидною косою на потилиці з Невали- Чорі.



Рис. 3.54. Черепи, покриті глиною. У черепі зліва в очі вставлені раковини каурі. Єрихон (Палестина). Докерамічний неоліт «Б» (7 200 – 6 500 р. до н.е.).

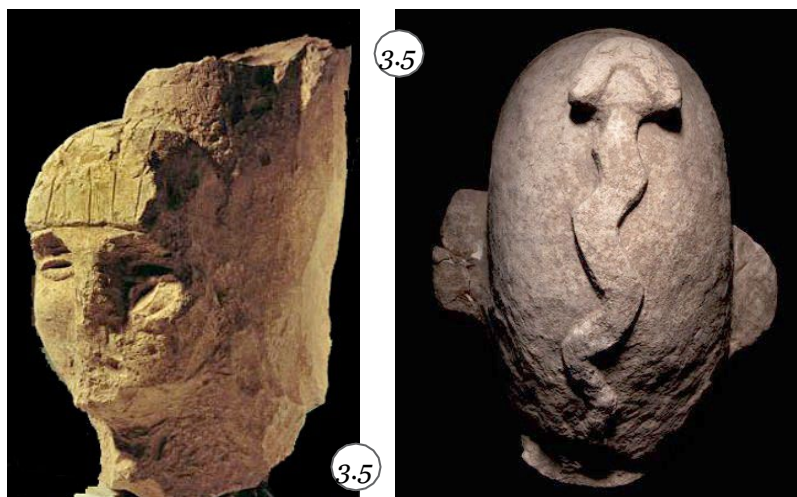
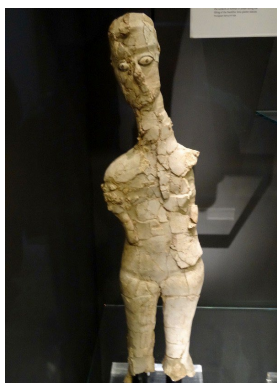

3.5



Рис. 3.55. Статуя з поселення Айн-Газаль. 7250 – 5000 р. до н.е.

Рис. 3.55. А. Реконструкція святилища Чатал-Хююк VII будівельного рівня з зображенням терзання безголових людей грифами. Туреччина. 7 400 – 6 500 р. до н.е.



3.5



3.5

Рис. 3.56. Скульптурки предків із поселення Лепенські Вир (Сербія). VIII – VII тис. р. до н. е.

Рис. 3.57. Рибоподібна скульптурка з поселення Лепенські Вир (Сербія). VIII – VII тис. р. до н.е.



3.58



Рис. 3.58. Валуні з магичним орнаментом з поселення Лепенські Вир (Сербія). VIII – VII тис. р. до н.е.



Рис. 3.59. Поховання під підлогою будинків у поселенні Хірокитія (Кіпр). 7 000 р. до н. е.



Рис. 3.60. Кам'яні антропоморфні статуетки з поселення Хірокитія (Кіпр). 7 000 р. до н. е.



Рис. 3.61. Азильські гальки. IX – VIII тис. до н. е.



3.6

Рис. 3.62. Стели з левами та покладена між ними кам'яна плита з зображенням оголеної жінки в позі родових потуг з Гебеклі-Тепе (Туреччина). IX – VIII тис. р. до н. е.

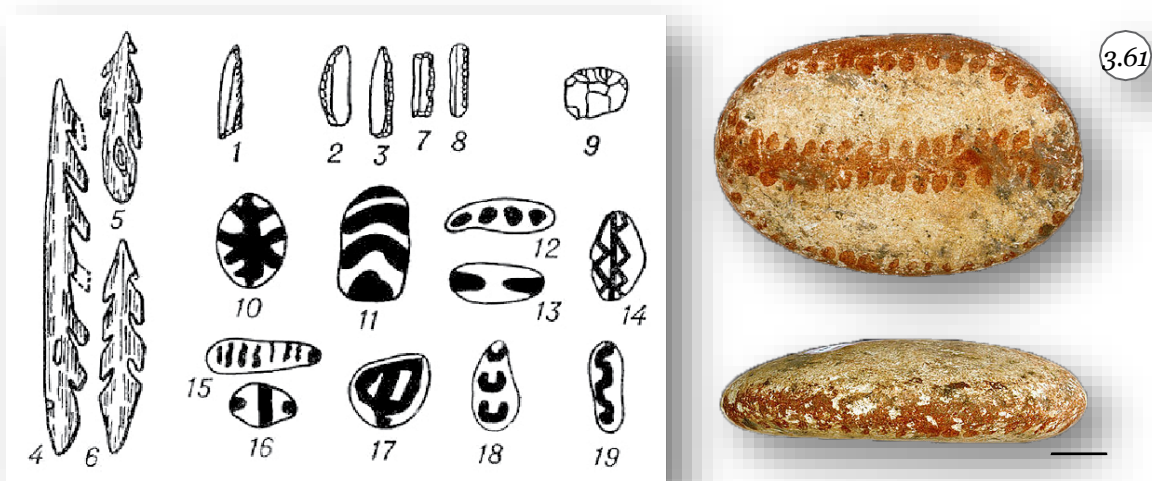
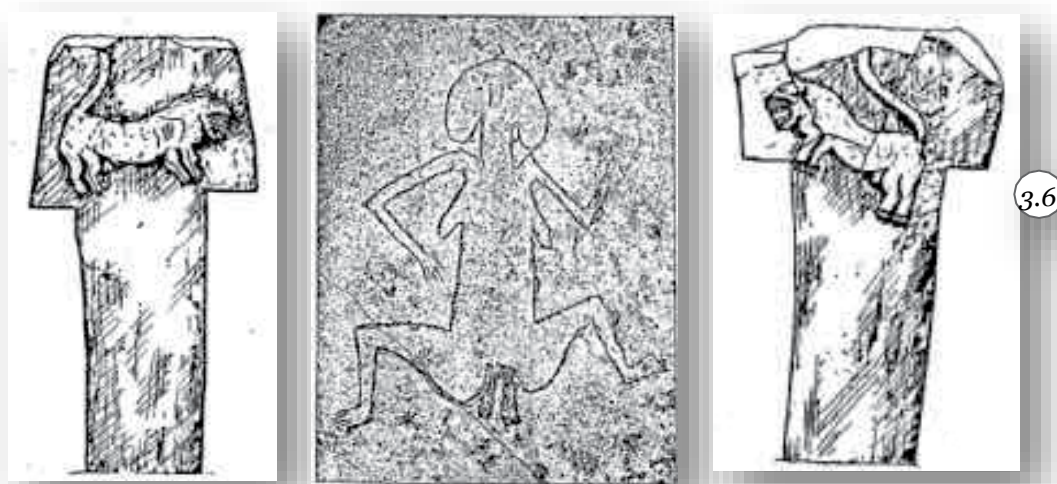

3.6

Рис. 3.63. Зображення богині в позі родів на південно-західній стіні святилища VII.31 в поселенні Чатал-Хююк (Туреччина). 7 400 – 5 600 р. до н.е. Для порівняння: зображення богині в позі розродження на завершеннях булавок з Лурестану (Іран) III - I тисячоліття до н.е.



3.6

Рис.3.64. Скульптура Великої Богині-Матері з поселення Чатал-Хююк (Туреччина). 6 000 – 5 750 р. н.е.



Рис. 3.65. Глиняна скульптурка Богині-Матері з області Самари та мармурова скульптурка (висота 15 см, ширина 7,5 см) з поселення Чатал-Хююк (Туреччина). 6000 р. до н.е.



Рис.3.66. Скульптурки Богині-Матері, яка тримає на руках леопарда та дитину з поселення Хаджилар. (Туреччина). 5700 р. до н.е.



Рис.3.67. Фігурка матері з поселення Сескло (Греція). 6800+–660 р.до н.е.

Рис. 3.68. Фігурка матері культури Вінча (Балкани). 5500–4500 р. до н.е.

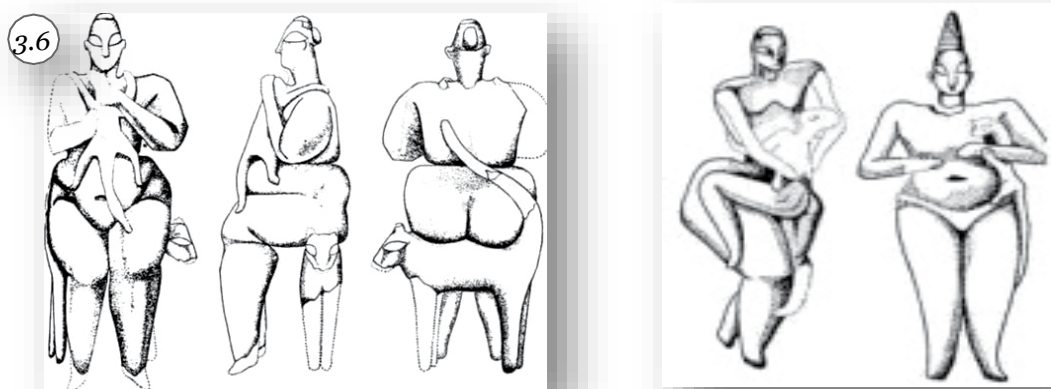

Рис. 3.69. Скульптура голови божества, на якій сидить лев.

Рис. 3.70. Чотириярусний ідол з храмового комплексу Гебеклі-Тепе (Туреччина). IX тис. р. до н.е.



Рис. 3.71. Скульптурка чоловічого божества з гіпертрофованим фалосом із Близького Сходу.

Рис. 3.72. Скульптура чоловічого божества (висота 23 см) з гіпертрофованим фалосом

Рис. 3.73. Скульптурне зображення фалоса. Підйомний матеріал з Гебеклі-Тепе (Туреччина). IX – VII тисячоліття. до н.е.



Рис. 3.74. Голова антропоморфного чоловічого божества (23 см) з Гебеклі-Тепе). IX тис. р. до н.е.

Рис. 3.75. Скульптура чоловічого божества з Гебеклі-Тепе (Туреччина). IX тис. р. до н. е. та реконструкція обряду поклоніння божеству.



Рис. 3.76. Кам'яний стовп із зображенням рук Гебекл Тепе IX тисячоліття до н.е.

Рис. 3.77.. Скульптури чоловічого божества з поселення Чатал-Хююк (Туреччина). 6 000 р. до н.е.



Рис. 3.78. Реконструкція Дж. Мелларта святилища з букраніями в поселенні Чатал-Хююк (Туреччина) VI тис. р. до н.е.



Рис. 3.79. Рельєфне зображення подружжя та матері з дитиною, зроблене з зеленкувато-сірого каменя.
Чатал-Хююк. VIII – VII тис. до н.е.

Рис.3.80. Фрагмент кам'яної посудини з зображенням танцюючого подружжя з дитиною (висота 0,135 м)
з Невали-Чорі. 8 100 – 8 000 р. до н.е.

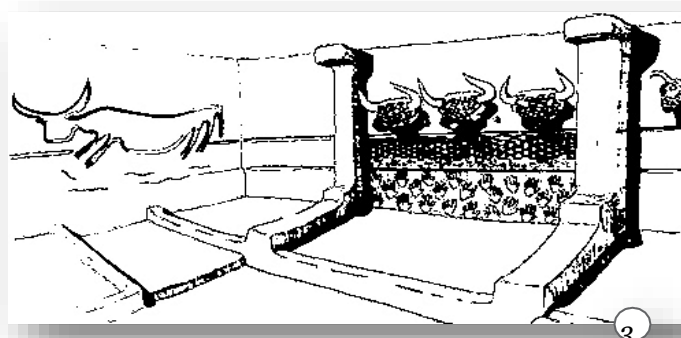

Рис. 3.81. Петрогліфи із зображенням жінок, лосиць та жінок-лосиць, які народжують дітей. Урочище
Чалми-Варре. Кольський півострів. Доба неоліту.



Рис. 3.82. Священні посудини-чари для гадання культури Кукутень-Трипілля. VI – III тис. р. до н.е.



Рис. 3.83. Ваза Кукутень-Трипілля та фрагмент трипільської посудини з зображенням пари змії-близнюків. VI тис. р. до н.е.

Рис. 3.84. Стела з зображенням змії з культової будівлі Гебеклі-Тепе. IX - VII тис. р. до н. е.



Рис. 3.85. Рельєф леопардів-близнят у святилищі VI В 44 Чатал-Хююка (Туреччина). V тис. р. до н.е.

Рис. 3.86. Зображення пари леопардів-близнят, висічене на скелі у Феццані (Лівія). Доба неоліту.

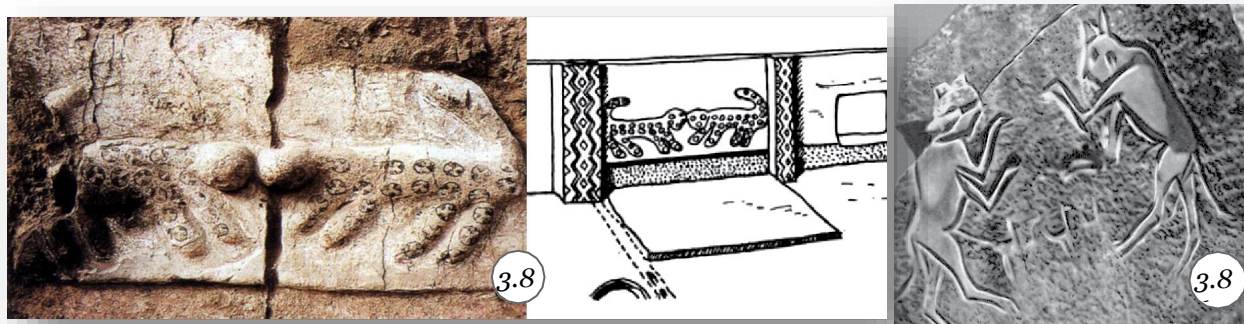

Рис. 3.87. Жіночі алебастрові статуєтки-близнюки з поховання в Тель ес-Саванні

Рис. 3.88. Зображення пари жіночих божеств на посудині з пос. Хаджилар (Туреччина). VII – V тис. р. до н.е.

Рис. 3.89. Скульптура зроцених божеств-близнюків з поселення Айн-Газаль (Західна Галілея). 7 200 – 5 000 р. до н.е.

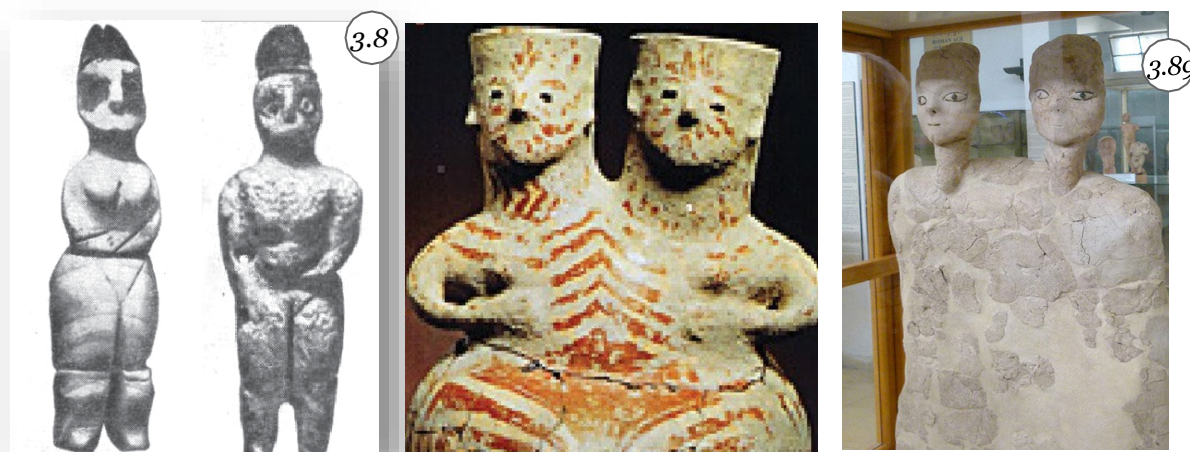

Рис. 3.90. Скульптура двох зрощених жіночих божеств- близнят з пос. Чатал- Хююк. VI – V тис. до н.е.

Рис. 3.91. Скульптурка двох зрощених богинь-близнят доби неоліту. Греція. VI (?) тис. до н.е.

Рис. 3.92. Скульптурка пари богинь-близнят з гіпогею Хагра (о-в Гозо.) IV – III тис. р. до н.е.



Рис. 3.93. Скульптурка пари жіночих божеств з пос. Гомолово. Культура Вінча. VI – V тис. р. до н.е.

Рис. 3.94. Скульптурка пари жіночих божеств- близнят культури Вінча. VI – V тис. р. до н.е.

Рис. 3.95. Ритуальна посудина зі скульптурками двох богинь-близнят Трипільської культури.

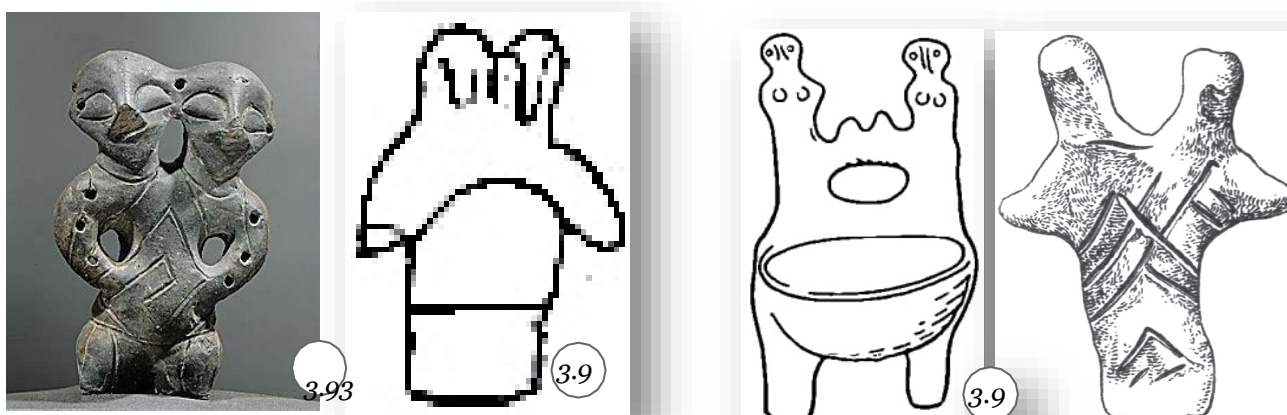

Рис. 3.96. Посудина культури Кукутень-Трипілля із зображенням двох пар жіночих грудей.

Рис. 3.97. Ритуальна посудина культури Яншао із зобр. двох пар жіночих грудей. III тис. р. до н.е.





3.9



3.9

Рис. 3.98. Скульптурки Богині з двома головами з Тлатілько (Месоамерика) II тисячоліття до н.е.

Рис. 3.99. Зображення богині з двома обличчями з Чечен-Ітца (Месоамерика).

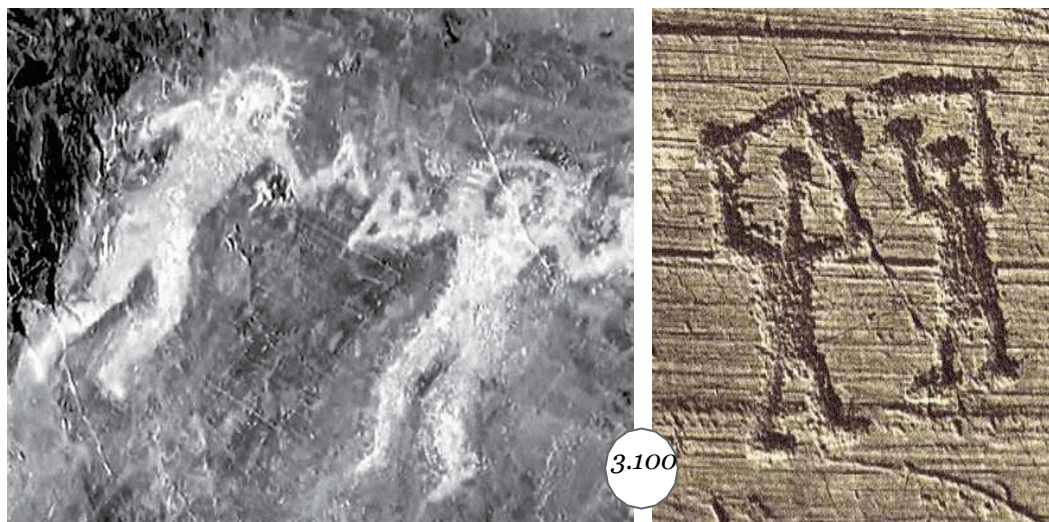

3.100

Рис. 3.100. Копії малюнків із зображеннями близнюків з долини Валь-Камоніка (Італія).



3.101

Рис. 3.101. Зображення двійні на плато Тассілі-н'Аджер (Алжир). VI – II тис. р. до н.е.



Рис. 4.1. Портальна гробниця Анта да Матанца (Португалія), 2 900 – 2 640 р. до н.е.

Рис. 4.2. Портальна гробниця Пулнаброн (Ірландія), 4 200 – 2 900 р. до н.е.



Рис. 4.3. Курган Барненес. Загальний вигляд і план. (Бретань, Франція), 4 500–4 000 р. до н.е.

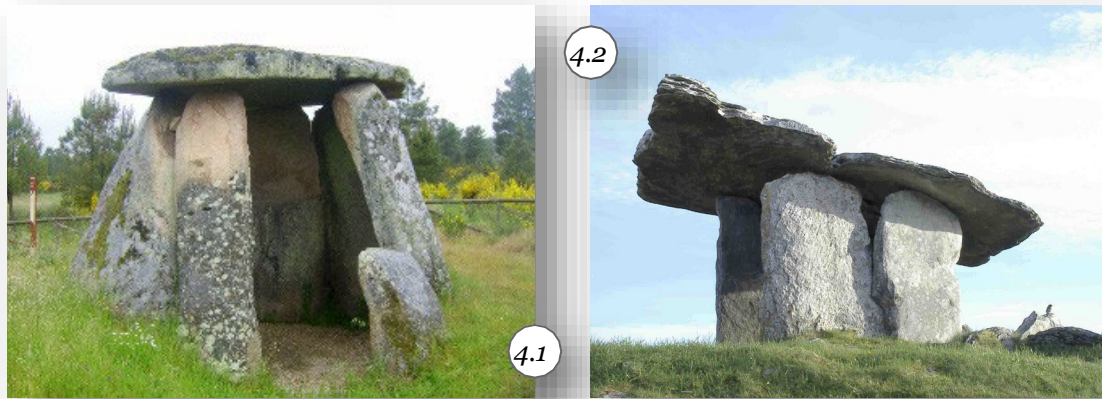

Рис. 4.4. Курган Уест Кеннет Лонг Барроу (Великобританія, Уілтишир), 3 600 р. до н.е.
Загальний вигляд і схема кургану 1861 р.

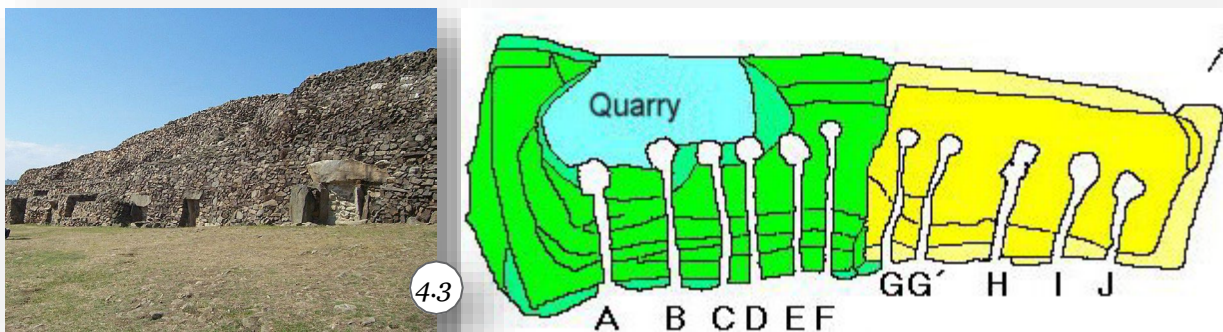

Рис. 4.5. Схема поховальних камер кургану Уест Кеннет Лонг Барроу (Великобританія).

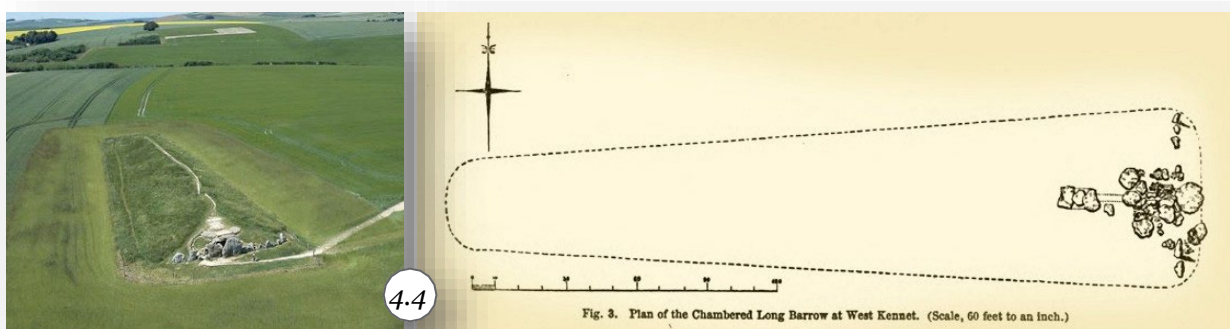

Рис. 4.6. Прохідний курган Керкадо (Франція. Карнак) 4 700 – 4 600 р. до н.е. Загальний вигляд і план.

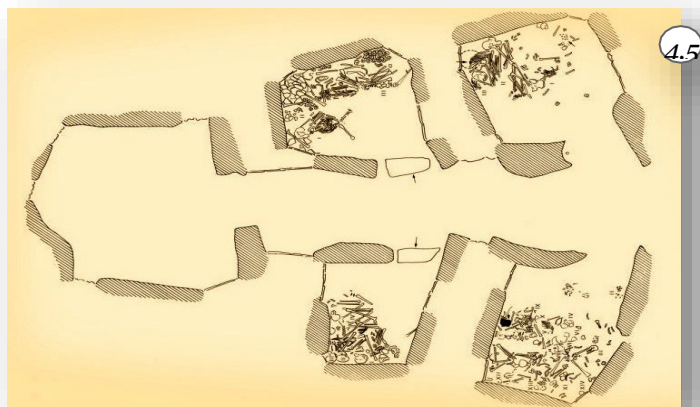

Рис. 4.7. Зображення внутрішньої камери, отримане з допомогою лазерного сканування в гробниці Мейсхау. План і розріз гробниці Мейсхау (Шотландія). з 100 – 2 800. р. до н.е.

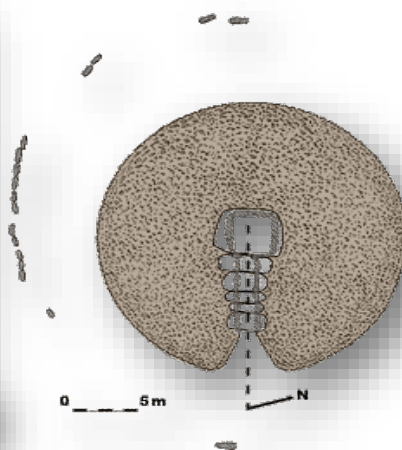
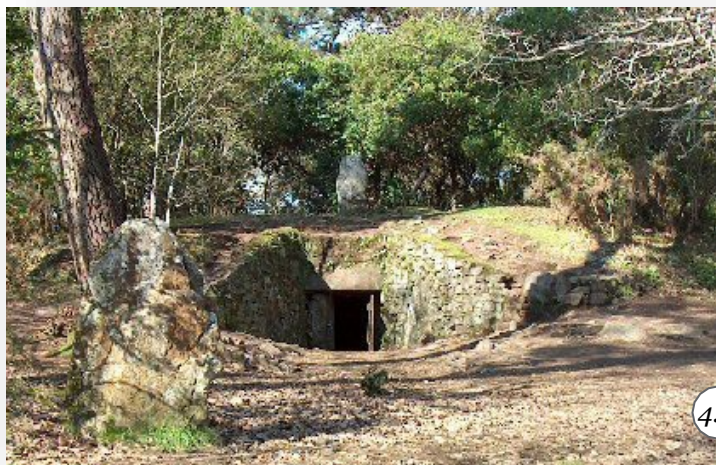

Рис. 4.8. Прохідний курган Ньюгрейндж (Ірландія). з 100 – 2 900 р. до н.е. Загальний вигляд і план.

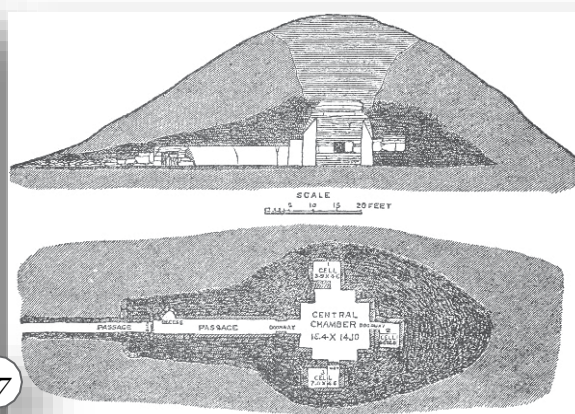

Рис. 4.9. Центральна камера кургану Ньюгрейндж: план та загальний вигляд (Ірландія).

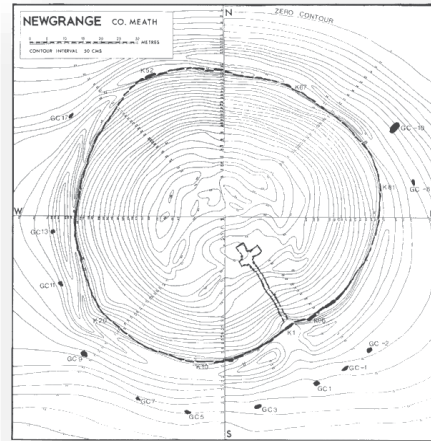
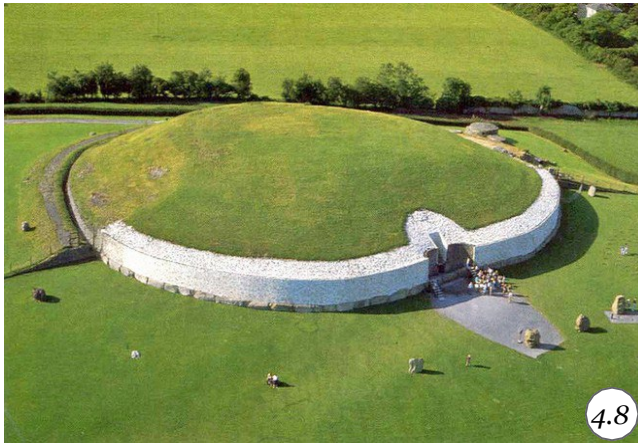

Рис. 4.10. Коридор кургану Ньюгрейндж (Ірландія). з 100 – 2 900 р. до н.е.

Рис. 4.11. Схема потрапляння пучка сонячного проміння в камеру кургану Ньюгрейндж (Ірландія).

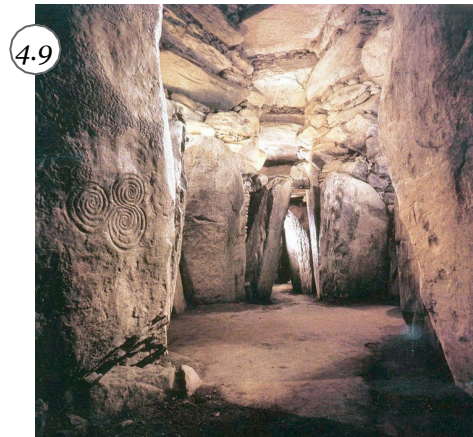
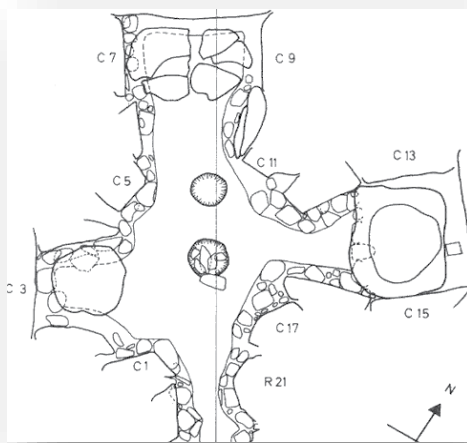

Рис. 4.12. План кургану доби міді-бронзи з кількома кромлехами та скульптурна голова бика, покладена у східному інтервалі пізньотрипільського кромлеха.

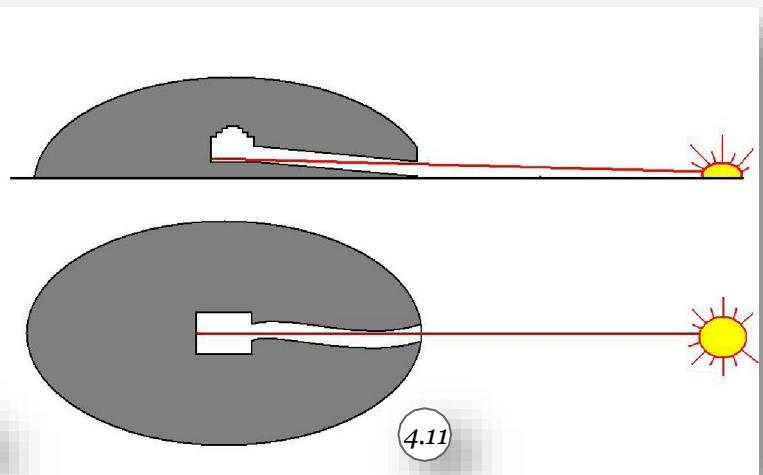

Рис. 4.13. Гозекське коло. План і реконструкція. (Німеччина. Земля Саксонія – Ангальт).
4600 – 4400 р. до н.е.

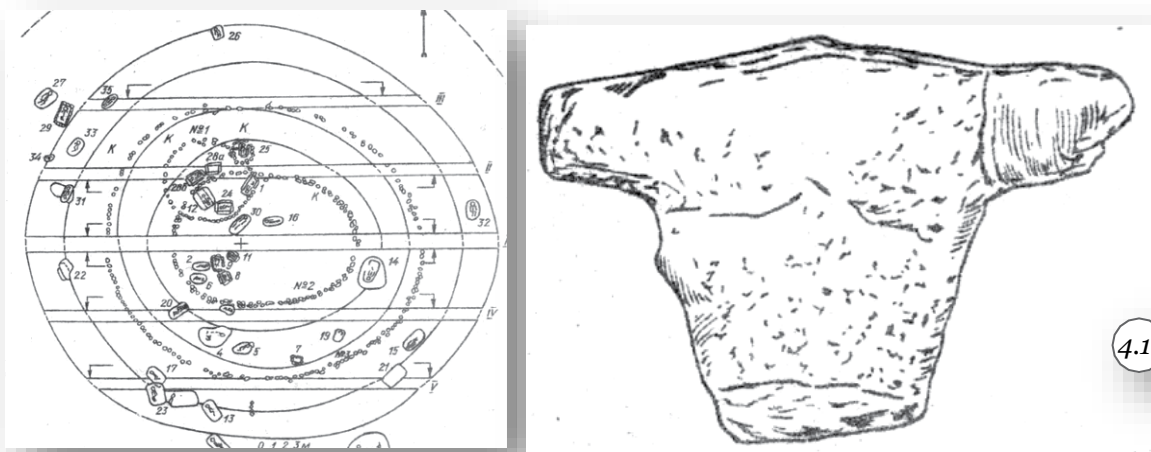

Рис. 4.14. Кам'яне коло Набта Плайя (Єгипет). 4 500 – 4 000 р. до н.е.

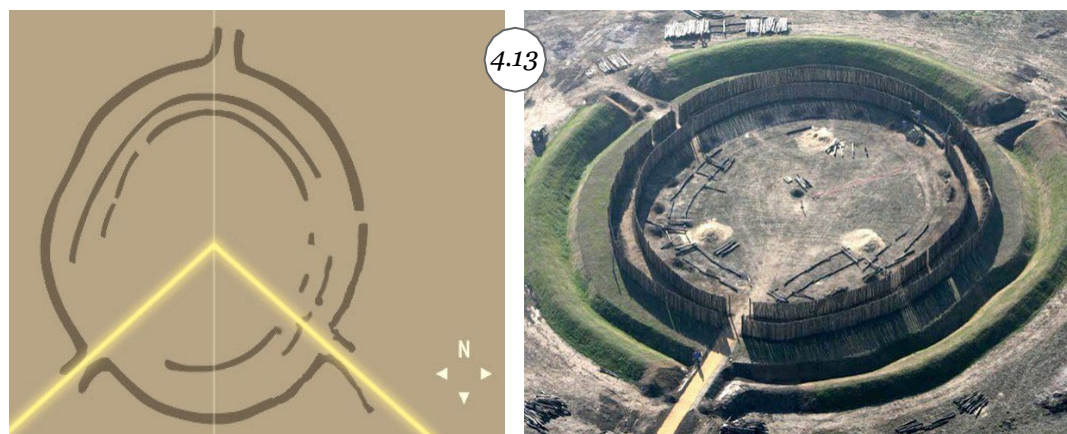

Рис. 4.15. План Стоунхенджа 1 (Великобританія, Уїлтишир).
3020 – 2 910 р. до н.е.



Рис. 4.16. План подвійного кола та вітварний камінь Стоунхенджа II (Великобританія, Уїлтишир).
2 910 – 2 500 р. до н.е.

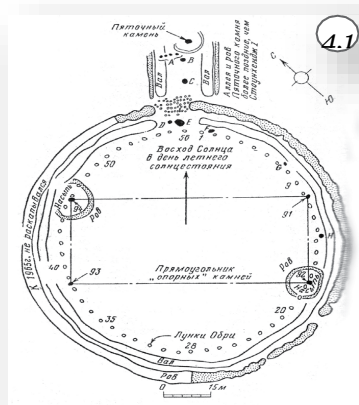

Рис. 4.17. План Стоунхенджа III. (Великобританія, Уїлтишир). 2 460 – 1980 р. до н.е.

Рис. 4.18. Реконструкція Стоунхенджа III. (Великобританія, Уїлтишир). 2 460 – 1980 р. до н.е.

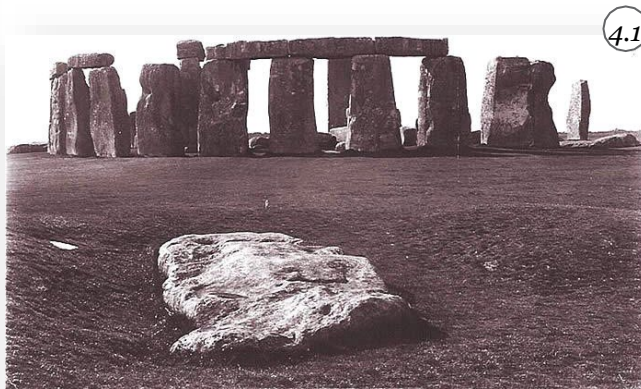
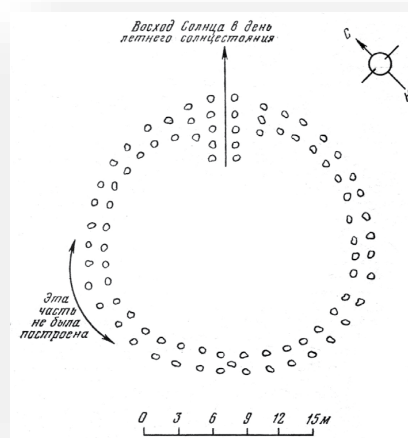

Рис. 4.19. Кромлех Зорац Карер: загальний вигляд і план (Вірменія). VI – III тис. р. до н.е.

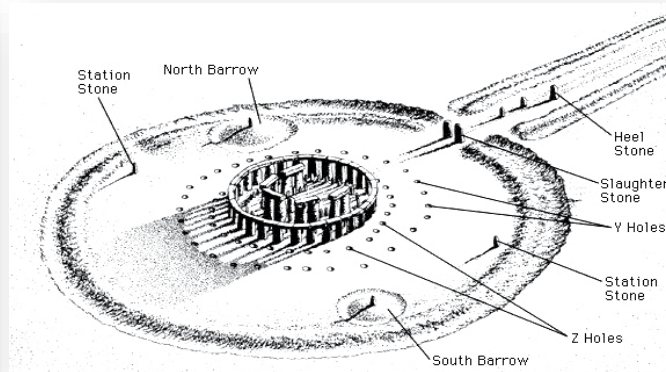
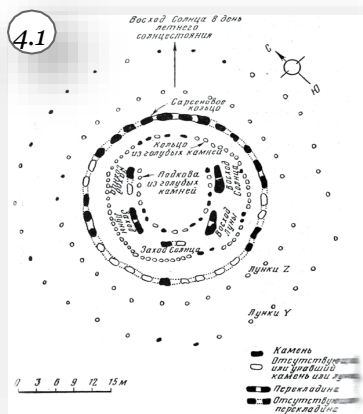

Рис. 4.20. Скульптура лежачої Матері-Землі з острова Мальта. IV – III тис. р. до н.е.

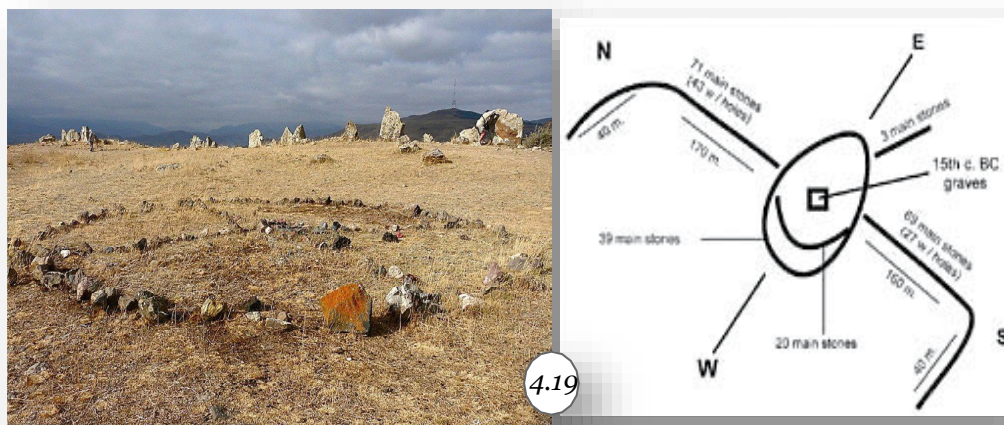

Рис. 4.21. План одного з храмів комплексу Таршин (Мальта). IV – III тис. р. до н.е.

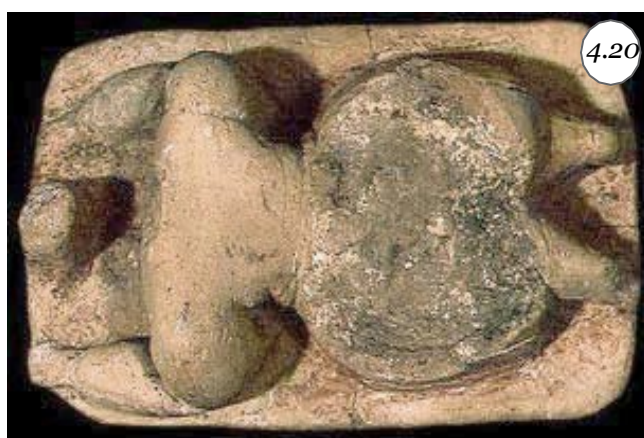

Рис. 4.22. План протоміста Петрени (Молдова). III тис. р. до н.е.

Рис. 4.23. Реконструкція поселення в урочищі Коломийщина I (біля с. Халеп'я, у районі м. Трипілля). III тис. р. до н.е.

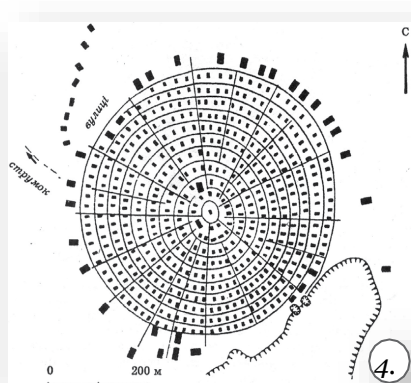

Рис. 4.24. Реконструкції інтер'єру трипільського житла з вітарем у вигляді хреста.

Рис. 4.25. Трипільське святилище в с. Сабатинівка.

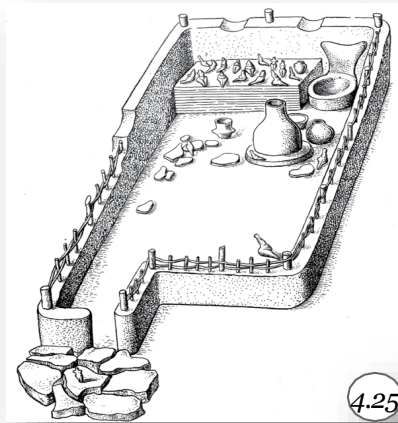
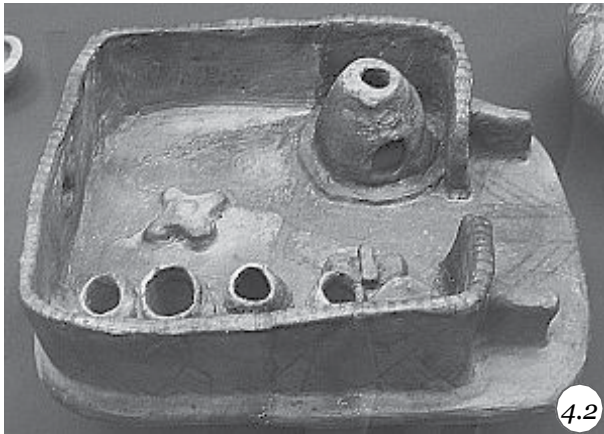

Рис. 4.26. Крісельця з рогатими спинками для скульптурок Матері-Землі в трипільській культурі

Рис. 4.27. Жіночі скульптурки Трипільської культури.



Рис. 4.28. Трипільське святилище біля с. Небелівка (Кіровоградська обл., Україна).
План та реконструкція екстер'єру. IV тисячоліття до н.е.

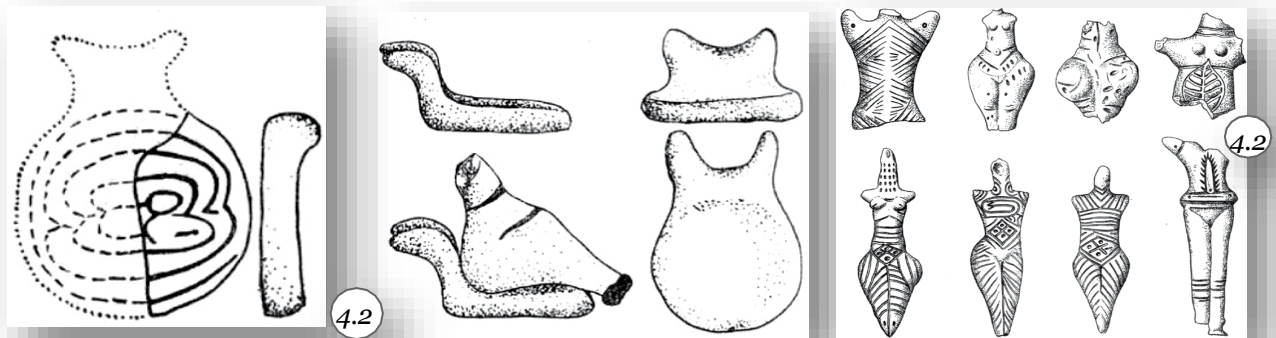

Рис. 4.29. Реконструкція першого поверху трипільського святилища біля с. Небелівка (Україна). IV тисячоліття до н.е. Жіночі скульптурки, знайдені в цьому святилищі.



Рис. 4.30. Зображення Великої Богині в оточенні небесних лосиць-олениць на посудині з с. Петрени (Молдова). IV – III тис. р. до н.е. Для порівняння: священні посудини-чари для ворожіння з зображеннями небесних лосиць-олениць культури Кукутень-Трипілля. VI – III тис. р. до н.е.
Рис. 4.31. Фрагмент трипільської посудини з зображенням Великої Богині з Траяна. IV – III тисяч до н.е.

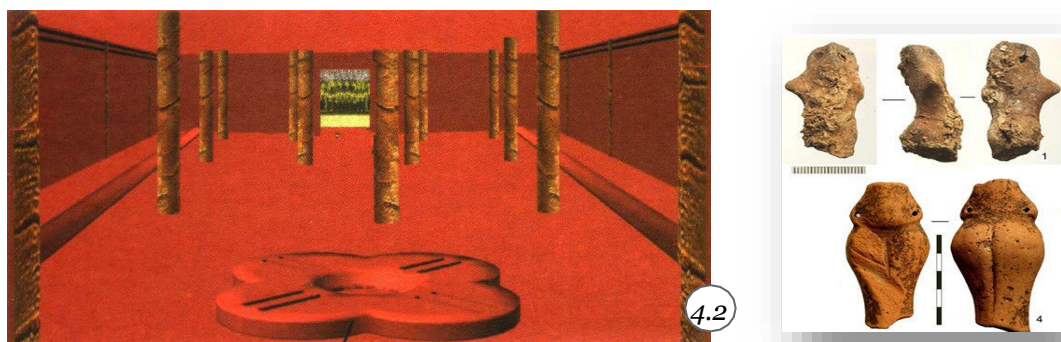

Рис. 4.32. Вибите пунктиром схематичне зображення Великої Богині-Матері на кістяній пластині у формі голови бика (висота 17 см) з с. Білче-Золотецьке. 3 700 – 3 500 р. до н.е. Культура Кукутень-Трипілля.

Рис. 4.33. Трипільська посудина з зображенням Великої Богині з пташиними руками з 500 – 3 000 р. до н.е.

Рис. 4.34. Зображення Великої Богині з магічною числовою символікою сонячного та місячного календарів. з поселення Конка -Іллоніс. О. Сардинія. V тис. р. до н.е. Культура Оцієрі.

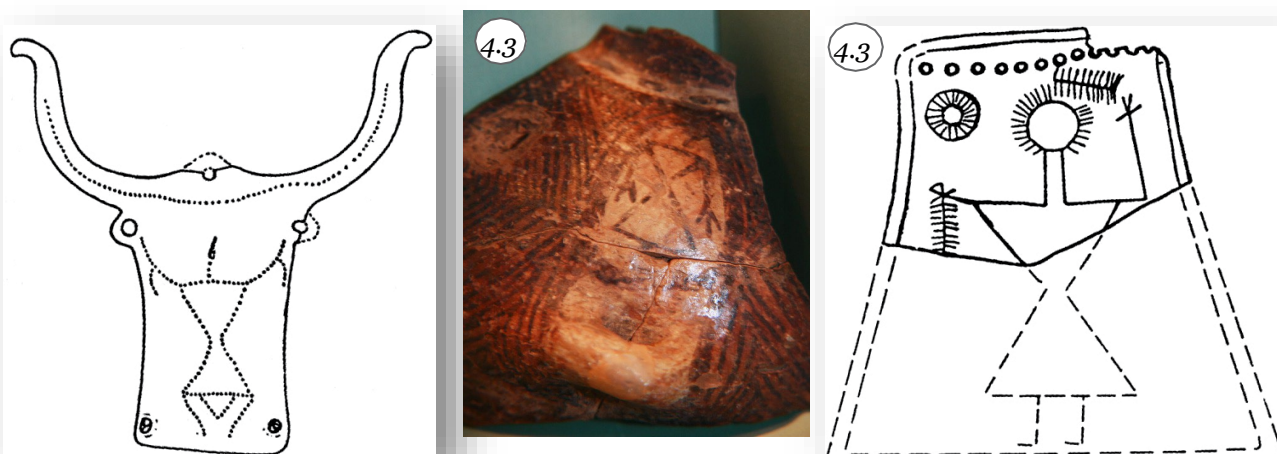

Рис. 4.35. Бінокулярні посудини трипільської культури з села Шкарівка. IV – III тис. р. до н.е. Для порівняння: умовна скульптурка жінка з паралельними нарізками з Дольні Вестоніце 29,8 т. р. до н. е.



Рис. 4.36. Фрагменти вінець трипільських посудин з личинами Великої Богині з с. Олександрівка (Одеська обл.)п. пол. V тисячоліття до н.е. (зліва і посередині). Скульптурна голова Великої Богині з поселення Тальянки. перша чверть IV тисячоліття до н.е.



Рис. 4.37. Чотири жіночі фігурки в посудині з поселення Няц (Джелаесті, Румунія). IV тис. до н.е.

Рис. 4.38. Чотири глиняних фігурки з храму культури Кукутець з округу Буржнеа Сілісте (Яси, Молдова) IV тис. до н.е.



Рис. 4.39. Зображення божества, що творить всесвіт, на посудині з с. Петрени. IV – III тис. до н.е.

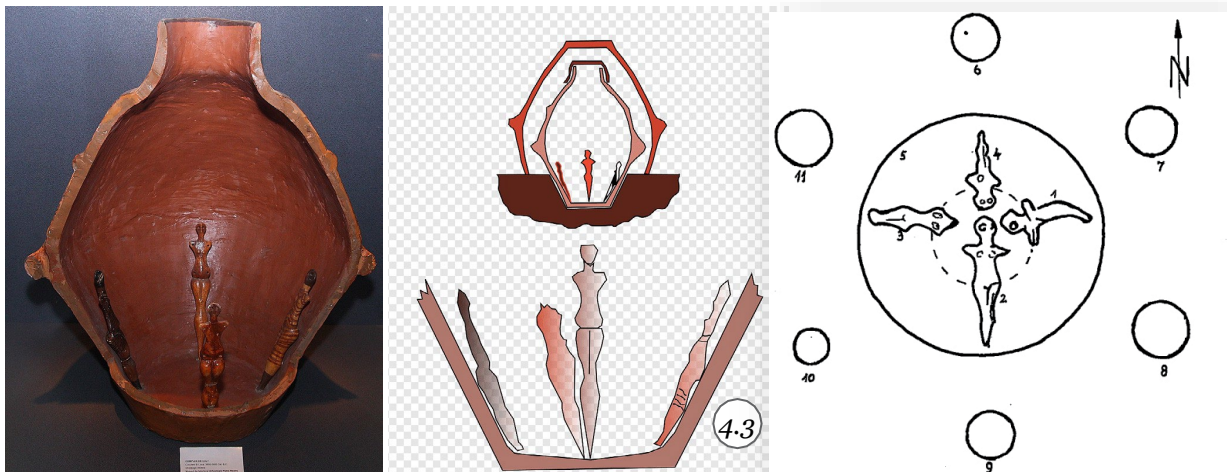

Рис.4.40. Фрагмент посудини із зображенням Бога неба і води з с. Ржищева.



Рис. 4.41. Малюнок свастики на трипільській посудині IV – III тис. р. до н.е.

Рис. 4.42. Розписи трипільських посудин із зображенням трискладової структури всесвіту

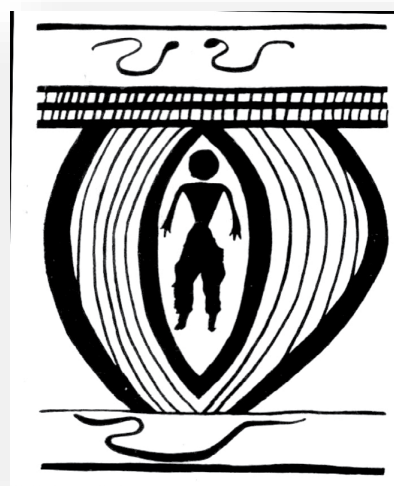

Рис. 4.43. Грушоподібний горщик зі зміями з розкопок в с. Верем'я (Київщина).

Рис. 4.44. Трипільські миски з центричними композиціями з чотирьох змій. IV – III тис. р. до н.е.



Рис. 4.45. Реконструкція трипільської миски та горщик із зображенням пари змій, що рухаються в протилежних напрямках.

Рис. 4.46. Реконструкція моделі трипільського святилища з зображенням пари змій з поселення Окопи.



Рис. 4.47. Модель трипільського храму з поселення Окопи із зображенням пар змій у знаках згортання та розгортання спіралі. Для порівняння: китайські пряслиця культури Шичзяхе-1 з символом «прото-їнь-ян». 2800 р. до н.е.



Рис. 4.48. Фрагменти тріпільської кераміки з зображенням дракона.

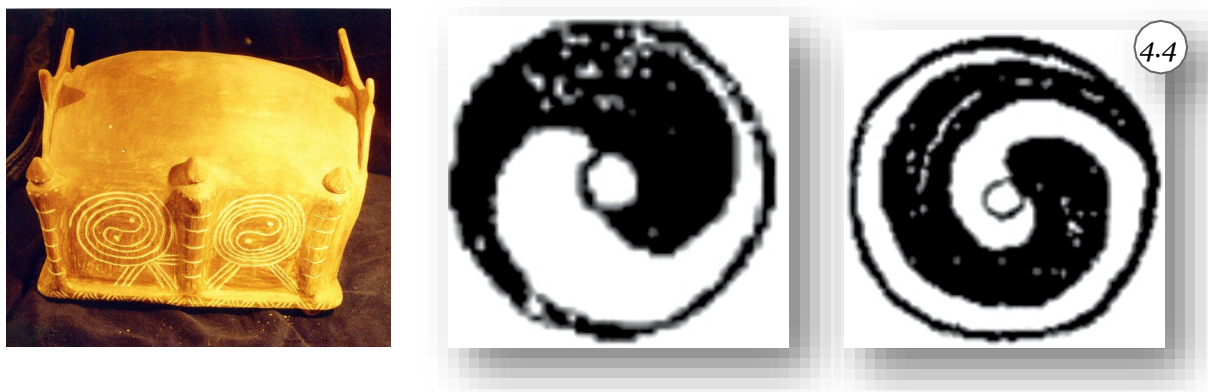

Рис. 4.49. Фрагменти кераміки з зображенням змій і води з поселення Ак-Депе (Туркменістан).
III тисячоліття до н.е.

Рис. 4.50. Горщик буго-дністровської культури з поселення Печера (Вінницька обл. Україна).
VI - IV тисячоліття до н.е.

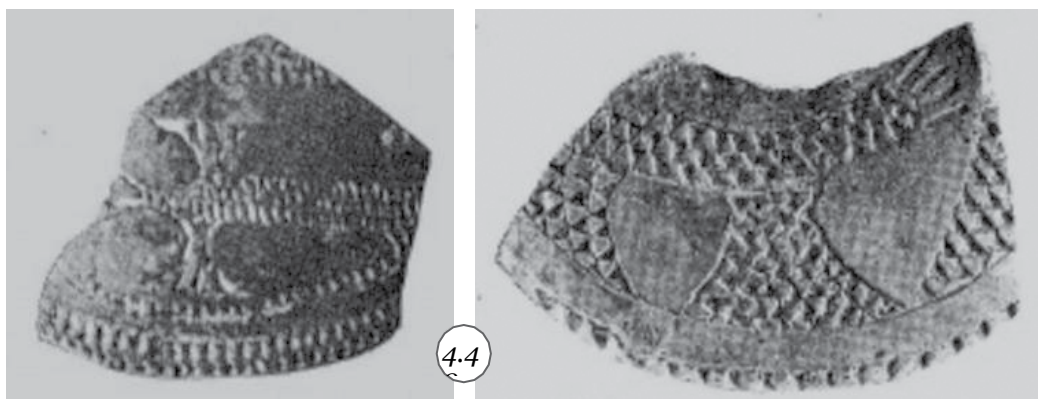

Рис. 4.51. Тріпільські скульптурки биків та ритуальна посудина у вигляді бика.



Рис. 4.52. Моделі трипільського храму та житла, які завершуються стилізованими бичачими рогами.



Рис. 4.53. Трипільські жіночі статуєтки з елементами коров'ячих голів.



Рис. 4.54. Палетка Нармера з зображенням царя Нармера (Міноса) у вигляді бика в нижньому регістрі аверсу та богині-корови Бат у верхньому регістрі аверсу та реверсу. 3 000 р. до н.е.



Рис. 4.55. Апіс у вигляді бика та антропоморфного божества з бичачою головою.



Рис. 4.56. Бог Ра в образі бика Мневіса. Рис.4.57. Мневіс у вигляді бика і людини з головою бика.

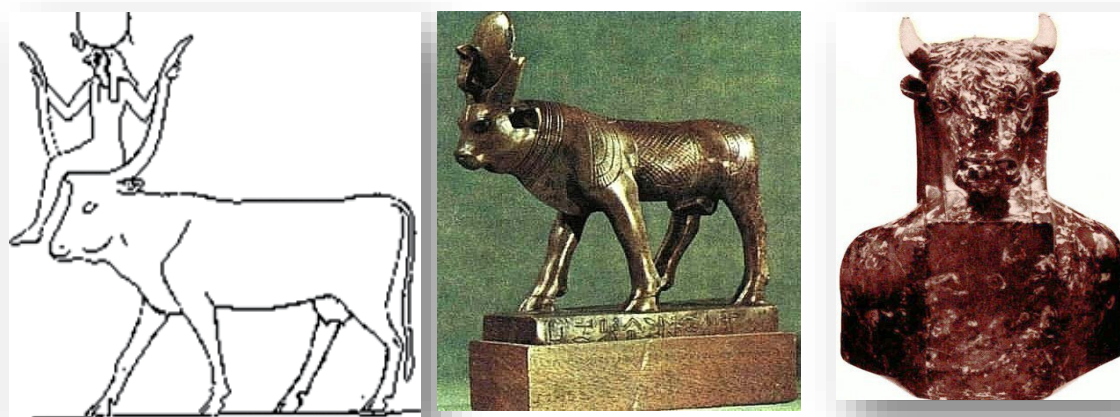

Рис. 4.58. Плита із зображенням тріади: фараона Менкаури з богинею Хатор і богинею Бат. IV династія, середина III тисячоліття до н.е. Єгипетський музей (Каїр).

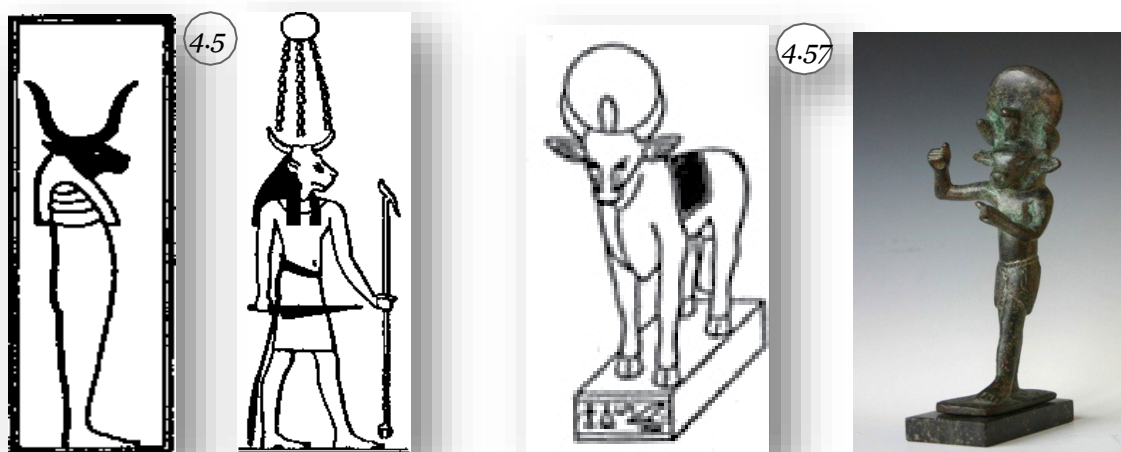

Рис. 4.59. Богиня Мехурт вигляді корови та у вигляді жінки з головою корови з сонячним диском між рогами.



Рис. 4.60. Богиня Нут у вигляді космічної корови, ноги якої підтримують 8 богів, а тіло – бог Шу. Малюнок з «Книги небесної корови».



Рис. 4.61. Корона бога неба Ану з 7 парами рогів.

Рис. 4.62. Зображення Адада у вигляді бика з мечем.

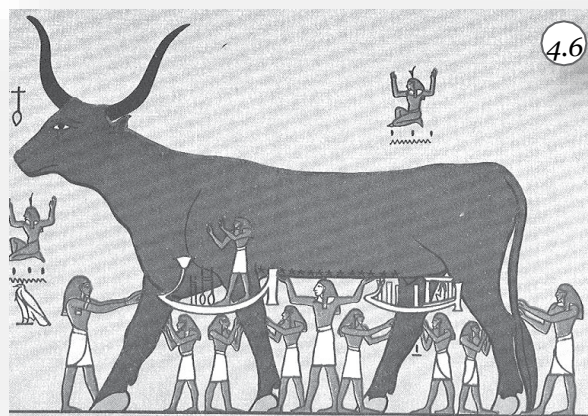
Рис. 4.63. Зображення Адада у вигляді бика з блискавками.

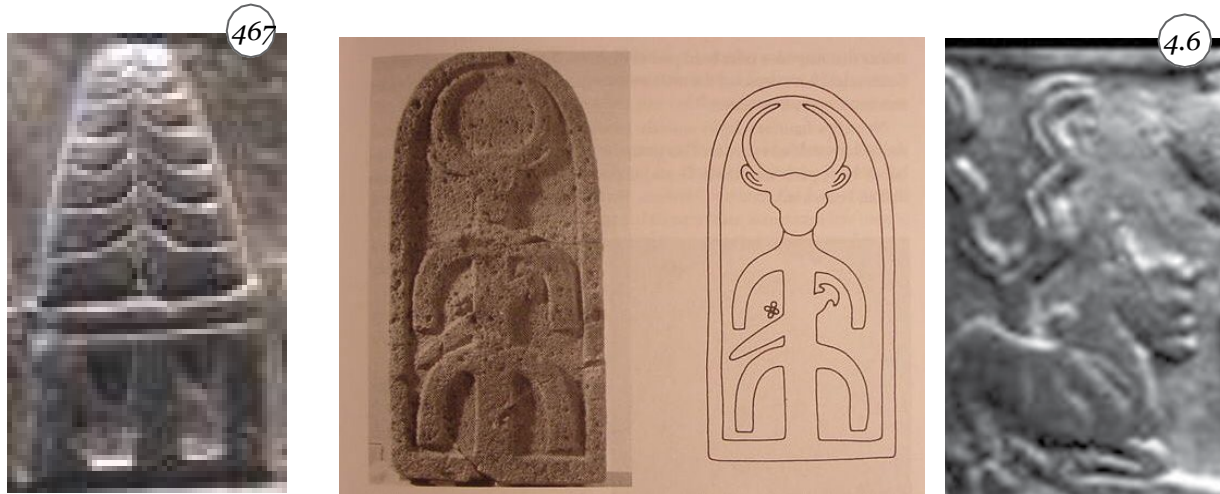

Рис. 4.64. Голова бика з лазурною бородою на резонаторі арфи та музичний інструмент у вигляді рогів бика з царських гробниць Ура. XXIV – XXII ст. до н.е.



Рис. 4.65. Священна барка Сіна. Відтиск печатки III тисячоліття до н.е. з м. Урука (Шумер).



Рис. 4.66. Відтиск з печатки з зображенням бога Енкі та бика біля його ніг. Акад. XXIV – XXII ст. до н.е.



Рис. 4.67. Рельєф із зображенням і Нінхурсаг та Енкі у вигляді бика з м. Сузи.

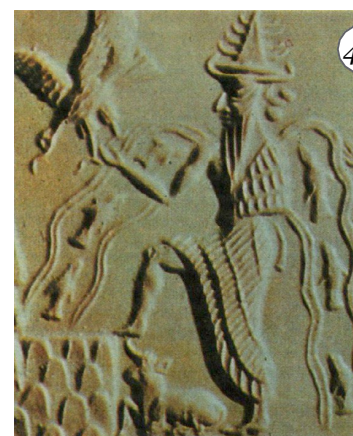

Рис. 4.68. Храм богині Нінхурсаг в Аль-Убайді. 2 600 р. до н.е. Реконструкція.

Рис.4.69. Мідна фігура бика з храму Нінхурсаг . Висота і довжина 60,91 см.

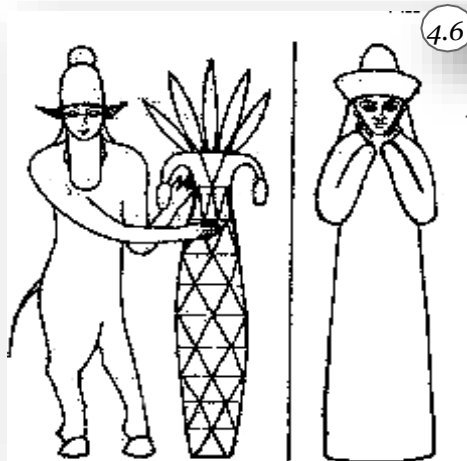

Рис. 4.70. Фриз із зображенням жерців, биків і корів на храмі Нінхурсаг.

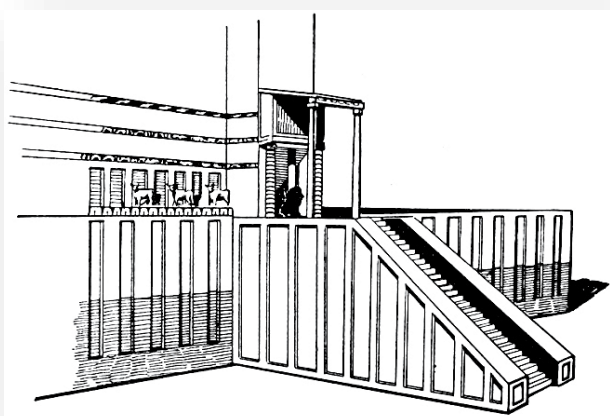

Рис. 4.71. Прямокутна печатка та іграшка зі скульптурками биків із Хараппи (Індія). 2 500 р. до н.е.



Рис. 4.72. Печатки з Мохенджо-Даро. Індія. 2 500 – 2 100 р. до н.е.

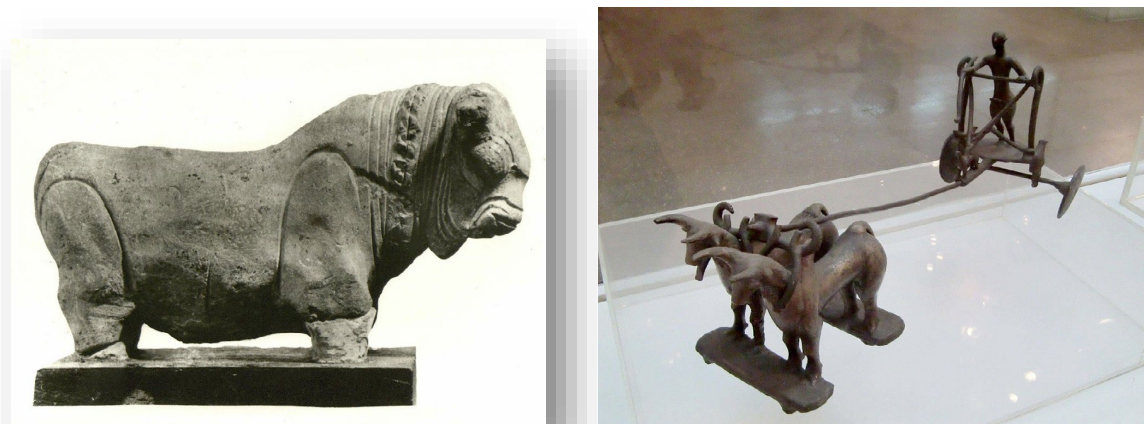

Рис. 4.73. Кришка посудини у вигляді голови з ріжками та подібною до змій косичкою, можливо, бога Шаньгуна. Культура Яншао (Китай, Мачан), доба неоліту. Для порівняння: скульптурна голова зі змієвидною косичкою з поселення Невали-Чорі. ІХ тис. до н.е.



Рис. 5.1. План Кносського палацу-лабіринту, розкопаного Артуром Евансом.

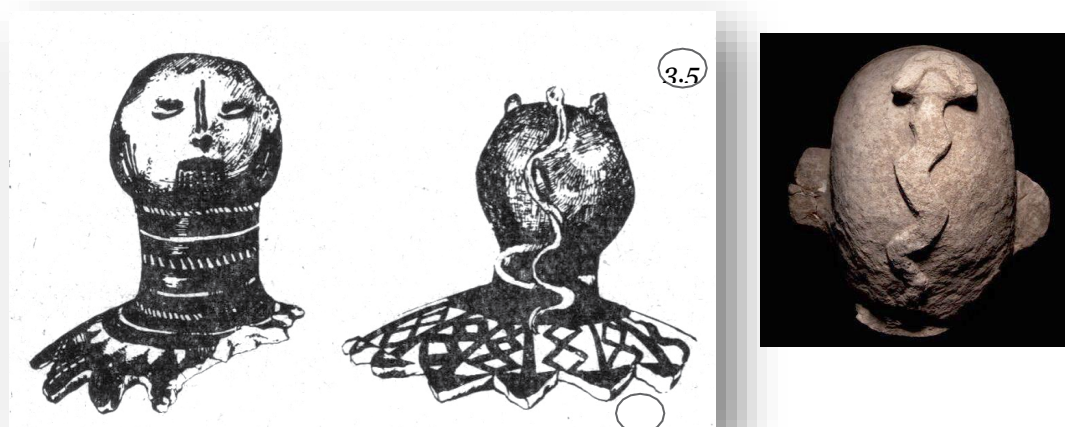

Рис. 5.2. Підземний комплекс Лонгью (Китай) I тисячоліття до н.е.

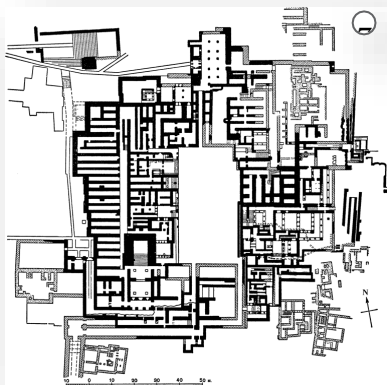

Рис.5.3. Кромлех із кам'яною гробницею ямної культури к. III – поч. II тисячоліття до н.е. в урочищі Кічкас (околиця Запоріжжя, Україна).

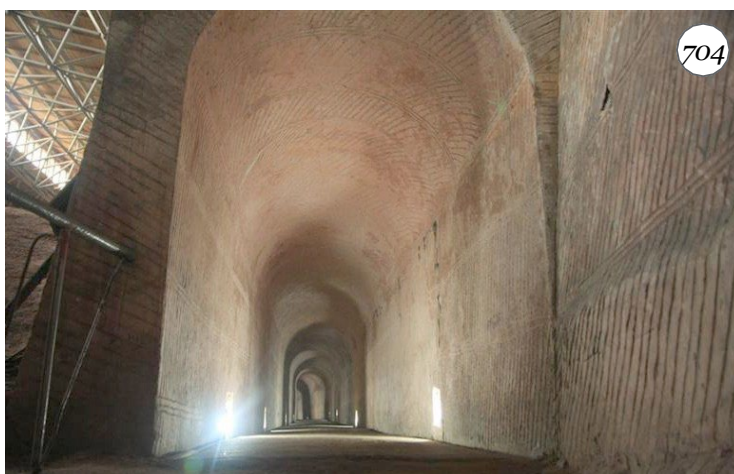

Рис. 5.4. Радстонський менгір у с. Радстон в Йоркширі (Англія). II тис. р. до н.е.

Рис. 5.5. Менгір Шан-Долан у Бретані (Франція). II тис. р. до н.е.



Рис. 5.6. Алея менгірів Ле Менек. Карнак. Бретань (Франція). II тисячоліття до н.е.



Рис. 5.7. Алеї менгірів Кермаріо Бретань (Франція). II тисячоліття до н.е.

Рис. 5.8. Алея менгірів Керлескан. Бретань (Франція). II тисячоліття до н.е.



Рис. 5.9. Орієнтація структури Камені Еля (Але Стенар) на західне сонце в день літнього сонцестояння



Рис. 5.10. Мавринський майдан. (Дніпропетровська обл.)



Рис. 5.11. Схема пагорбів і проходів Мавринського майдану, зорієнтованих на схід Сонця в дні сонцестоянь і рівнодень

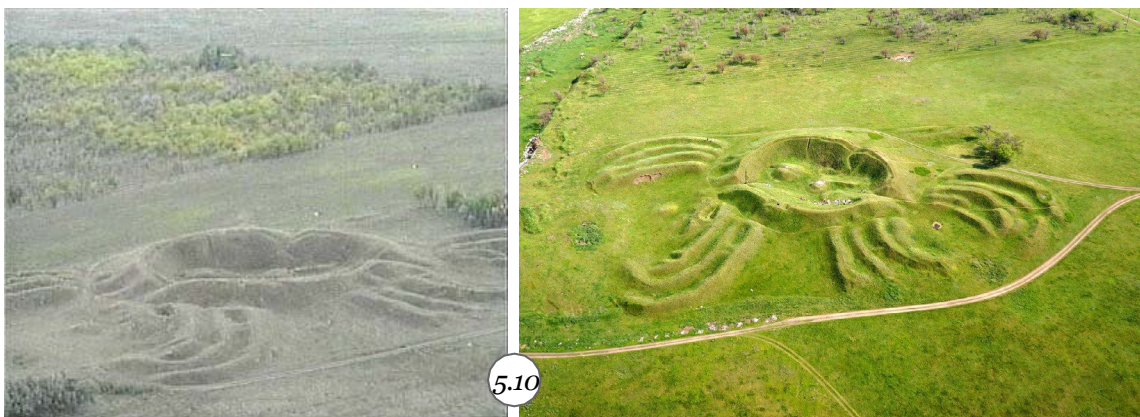

Рис. 5.12. Молочанське святилище: 3 етапи формування та схема променів-доріг, що відходять від нього (Запорізька обл.), к. III – поч. II тисячоліття до н.е.

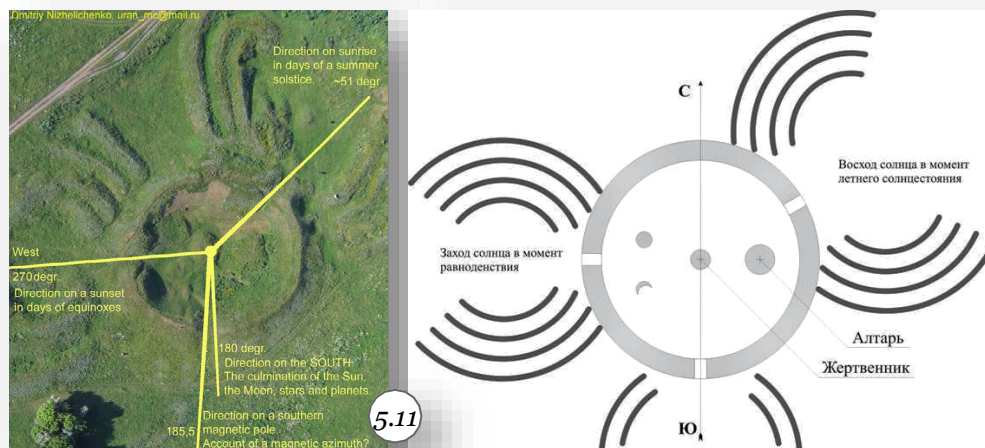

Рис. 5.13. Святилище в поселенні Пустинка (Чернігівська обл.). XV – XII ст. до н.е. План і реконструкція С.С. Березанської.

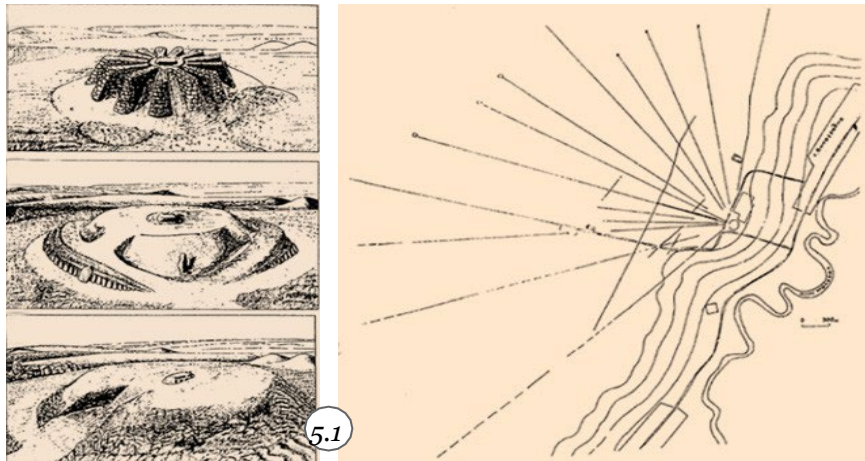

Рис. 5.14. Виліплені з глини хрести та інші фігурки, знайдені біля жертвників VIII – III ст. до н.е.
Рис. 5.15. Знак сонця у вигляді хреста, створеного 5 колами, зі скіфського кургану Товста могила.

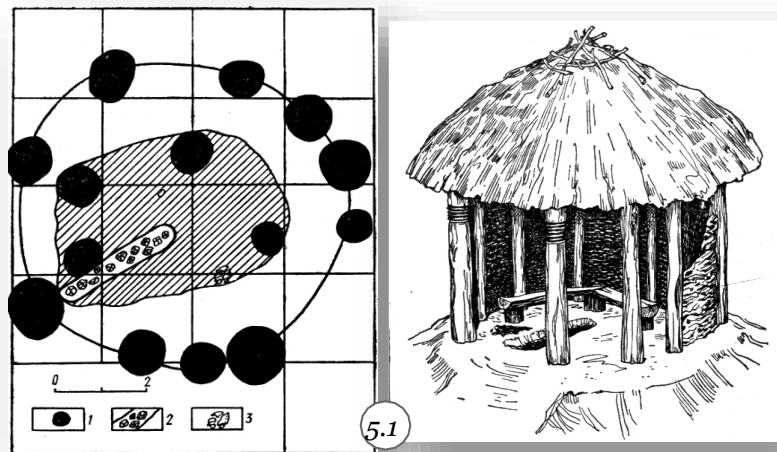

Рис. 5.16. Пряслице з с. Таценки (Київська обл.) зі схемами розташування найбільш яскравих зірок у зодіакальних сузір'ях Рака, Близнят, Тельця, Овна. Пізній етап Тишинецької культури (1 200 р. до н.е.)

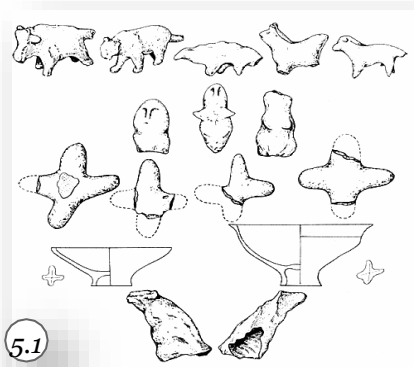

Рис. 5.17. Пряслице з с. Таценки (Київська обл.) зі схемами розташування найбільш яскравих зірок у зодіакальних сузір'ях Терезів, Діви і Лева. Пізній етап Тишинецької культури (1200 р. до н.е.)

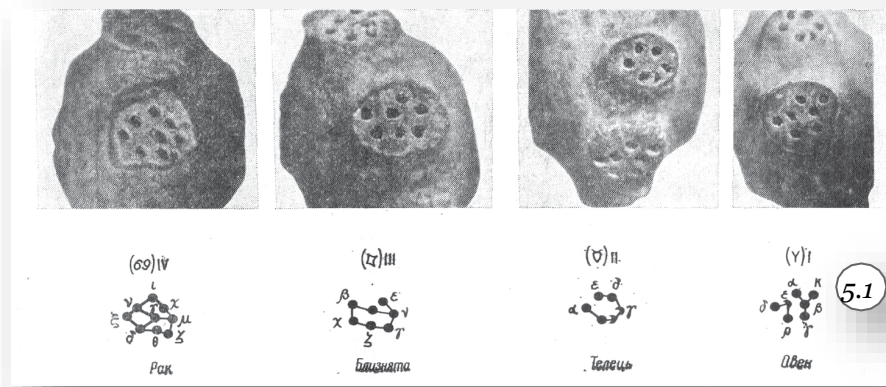

Рис. 5.18. Зображення солярних знаків з Урицького та Острога каменів біля с. Урич (Львівська обл.)

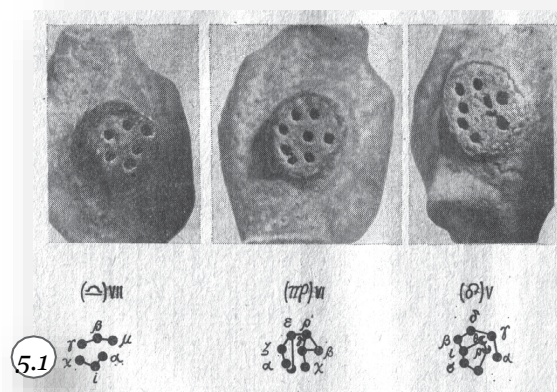

Рис. 5.19. Зображення коня з фрагментами колісниці на плиті № 25 у комплексі Кам'яна могила (Запорізька обл., Україна). II – I тис. р. до н.е.

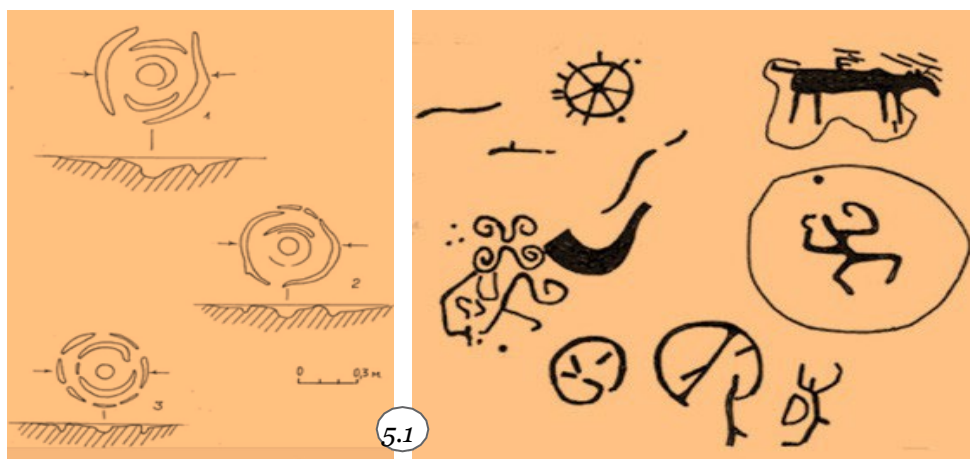

Рис. 5.20. Зображення Rosa Сатипа в долині Валь-Камоніка (Італія, провінція Брешія).

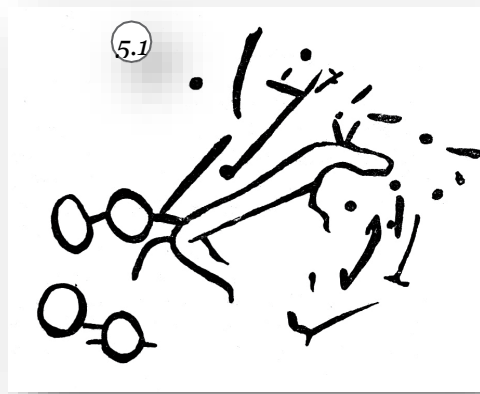

Рис. 5.21. Зображення ритуального танцю на честь сонячного божества на камені в долині Валь-Камоніка (Італія). I тисячоліття. до н.е.



Рис. 5.22. Малюнок, що відображає обряд поклоніння сонцю в долині Валь-Камоніка (Італія). I тисячоліття до н.е.



Рис. 5.23. Хрестоподібний ідол з поселення Хірокитія. II тисячоліття до н.е.

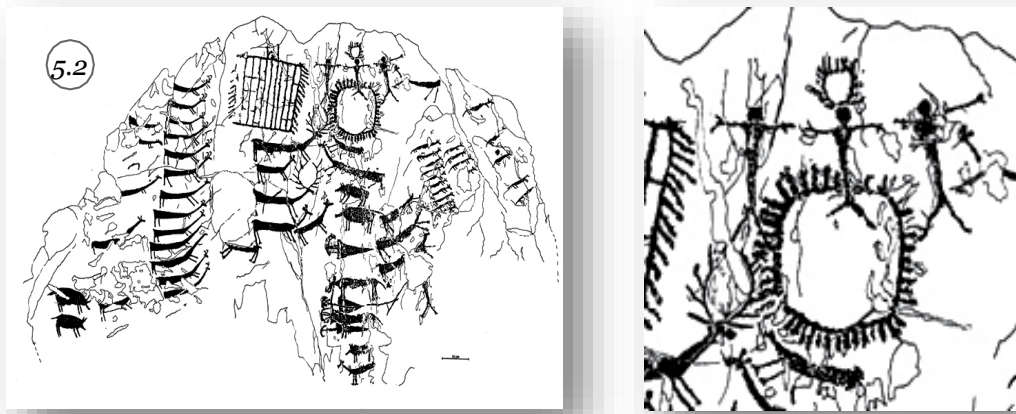

Рис. 5.24. Підвіски та булавки у вигляді кола з вписаним усередині хрестом із Цюріха (Швейцарія). Перша половина II тисячоліття до н.е.



Рис. 5.25. Сонячна колісниця (Трундхольм, острів Зеландія). XVIII – XVII ст. до н.е.

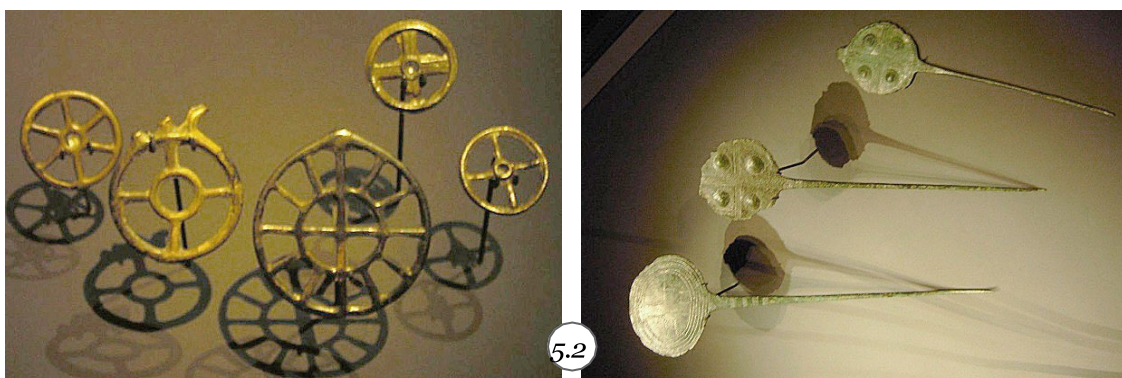

Рис. 5.26. Сонячна колісниця та монети зі скарбу, виявленого на р. Оксус (Таджикистан).

III – II ст. до н.е.

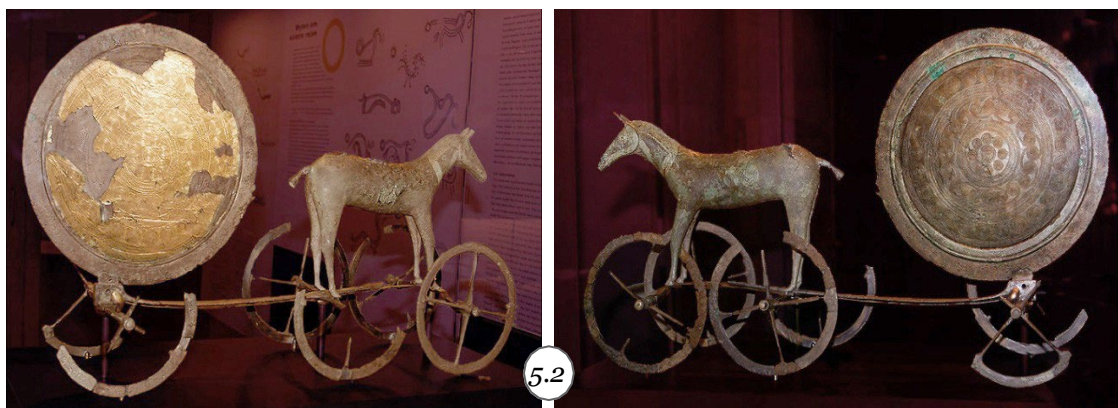

Рис. 5.27. Колісниця зі сценою жертвоприношення (Штреттвег, Грац, Австрія). VI ст. до н.е.

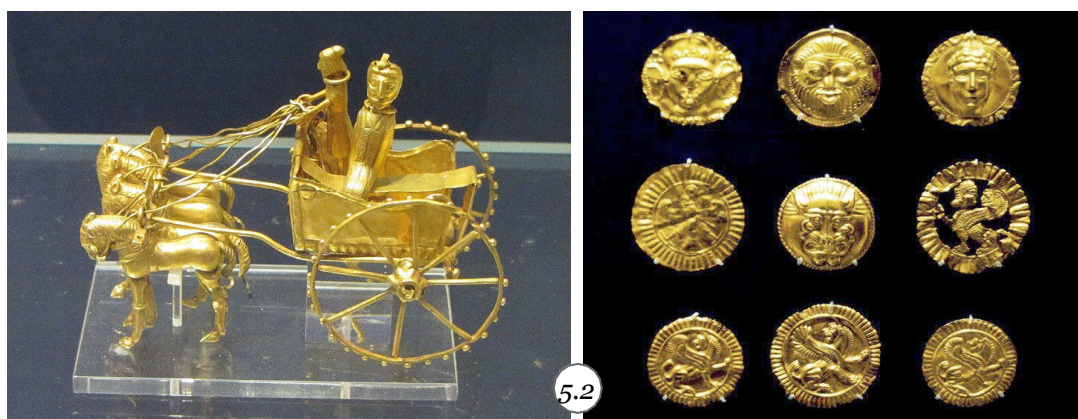

Рис. 5.28. Зображення богині Табіті на золотих бляшках з кургану Чортомлик. I тисячоліття до н.е.

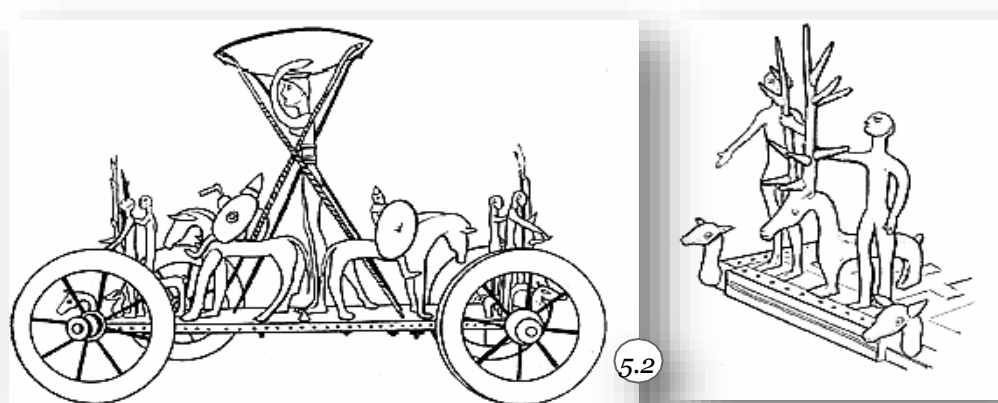

Рис. 5.29.. Діадема із зображенням весілля богині Табіті та царя скіфів з с. Сахнівка на Черкащині.



Рис.5.30 Зображення оленя на пластині з кургану Товста могила



Рис.5.31. Храм Ра біля с. Абусир. Реконструкція за Борхардтом (1907) та сучасний вигляд.



Рис. 5.32. Зображення бога хаосу Нуна, який тримає барку з богом Ра.

Рис. 5.33. Зображення Ра-Горахте у вигляді чоловіка з головою сокола з сонячним диском на голові.

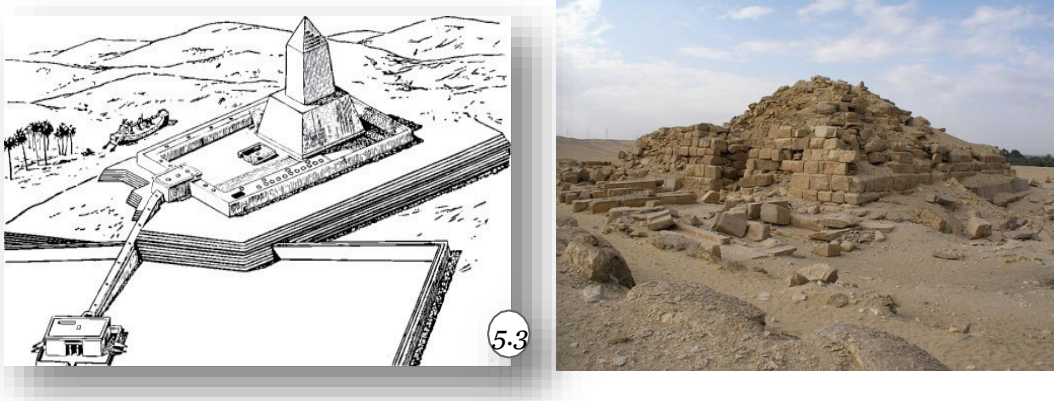

Рис. 5.34. Поклоніння Атону сім'ї фараона Ехнатона. Зображення з м. Ахетатон. XIV ст. до н.е.



Рис. 5.35. Зображення бога Банебджедета у вигляді Овна з 4 головами, над якими сонячний диск, та у вигляді людини з 4 баранячими головами



Рис. 5.36. Малюнок з книги воріт. На якому Амон-Ра у вигляді бараноголового Хнума разом з іншими богами пливе по річці підземного світу Дуат



Рис. 5.37. Зображення Сонця в човні в храмі Хатор у Дендері (Єгипет) (а), в Кобістані (Азербайджан)(б), біля Усть-Каменогорська (Казахстан) (в), в Богусленді (Швеція) (г).

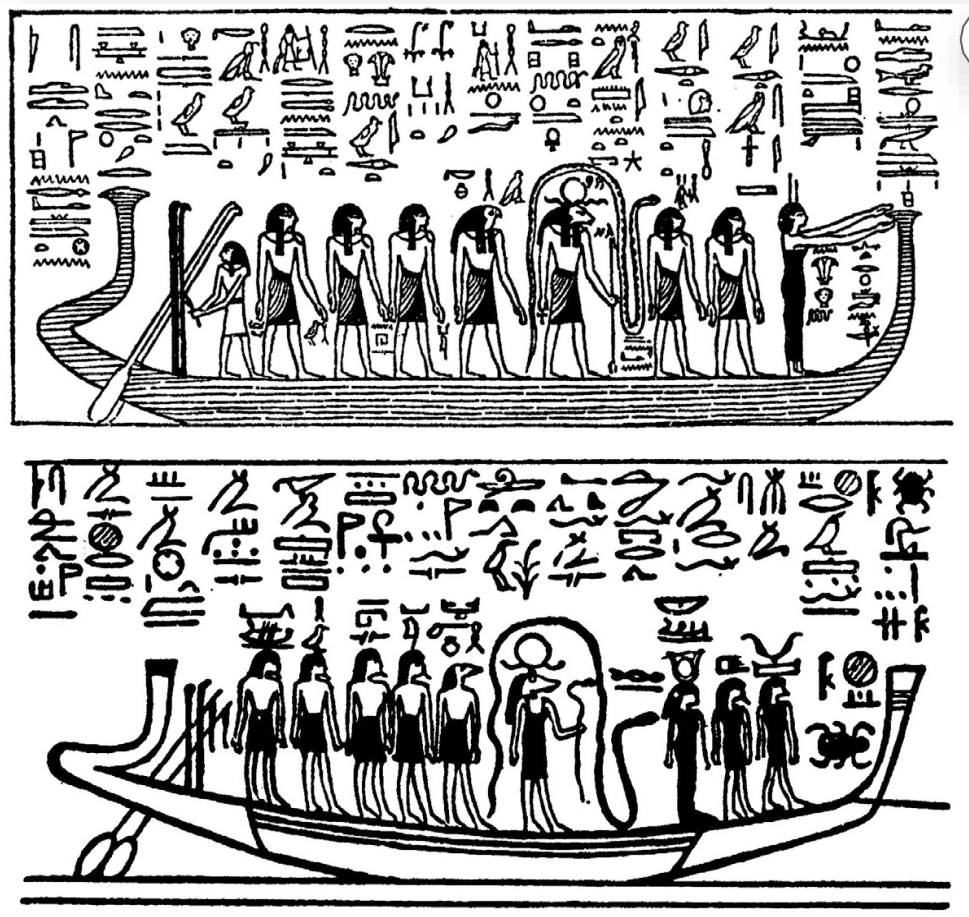

Рис. 5.38. Галерея бараноголових сфінксів зі статуями фараона Аменемхета III в Карнакському храмі

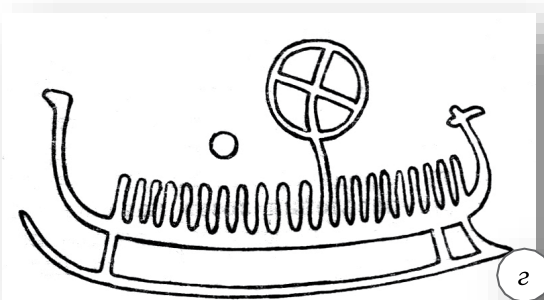
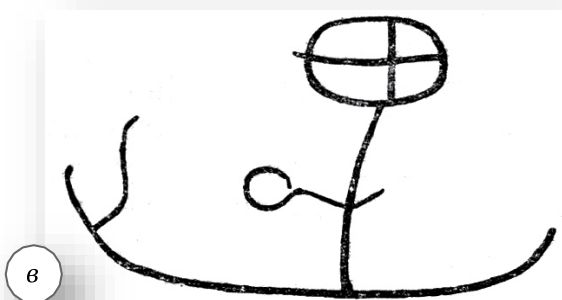
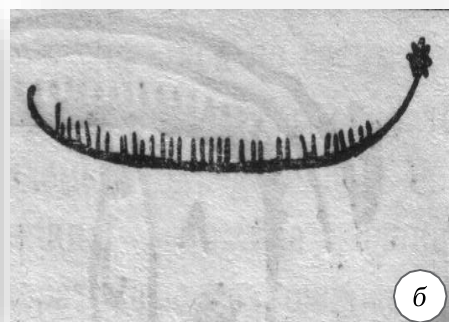

Рис. 5.39. Печатка із зображенням богів: Нінгірсу, Іштар, Шамаша, Енкі, Ісімуда.

XXIV – XXII ст. до н.е.

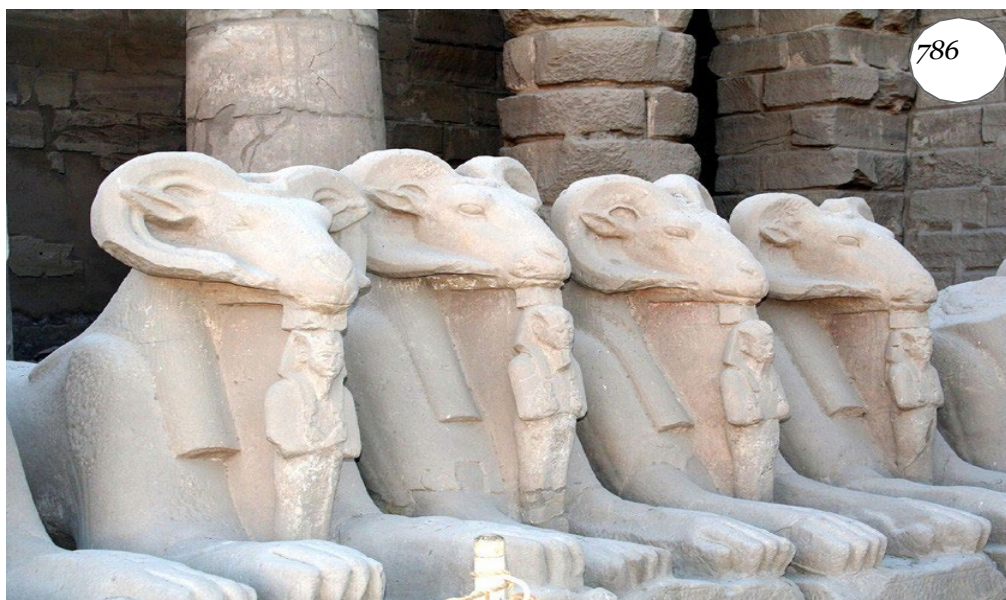

5.40. Відбиток печатки із зображенням бога Шамаша. Середина III тис. до н.е.



Рис. 5.41. Стела з Вавилону з законами Хаммурапі з зображенням бога сонця Шамаша. XVIII ст. до н.е. Париж. Лувр.



Рис. 5.42. Диск з зображенням символів головних богів Ассирії та знаків зодіаку, присвячених їм. Знак бога Шамаша – Сонце (чотирикутна зірка з променями) і Овен.



Рис. 5.43. Ассирійський рельєф 1 тисячоліття до н.е. з зображенням бога Ашшура в оточенні крилатого сонячного диска.

Рис. 5.44. Рельєф I тисячоліття до н.е. з зображенням Ашшурнасірапала, за яким крилатий диск.

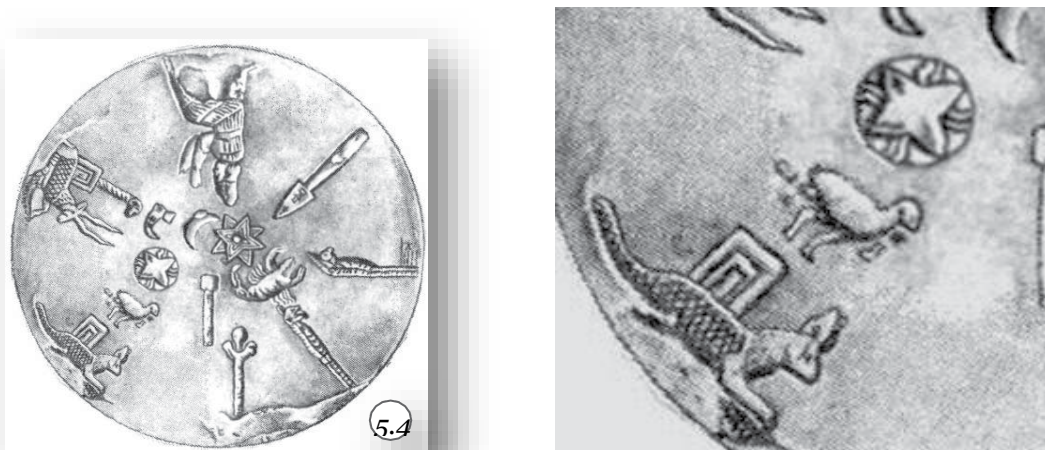

Рис. 5.45. Зображення Сур'ї з двома помічниками-охоронцями. Скульптури з храму Бхумара (Індія) та місцевості Хайр -Хане (Афганістан)

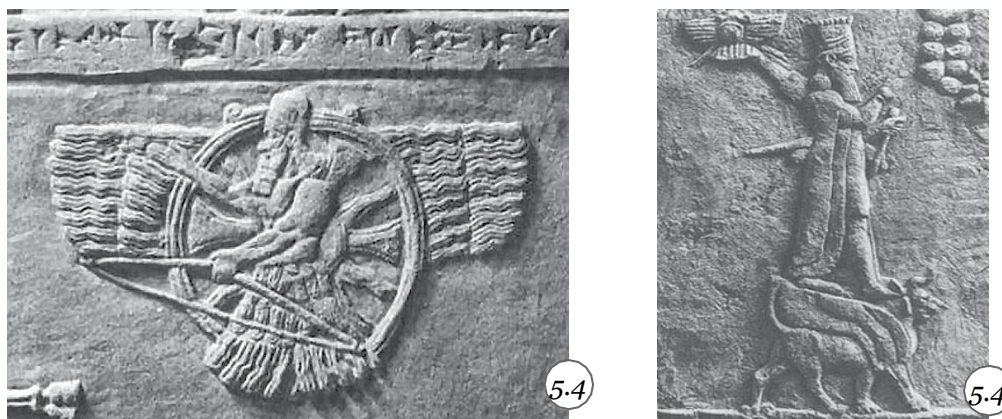

Рис. 5.46. Храм бога сонця Сур'ї в м. Конарак Загальний вигляд та скульптури коней. Сер. XIII ст.

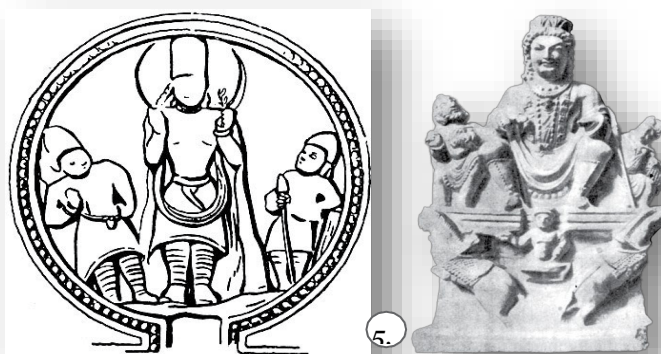

Рис. 5.47. Зображення Будди у печері Майя (Кизил, Тува)
Рис. 5.47.А. Зороастрійський храм V – IV ст. до н.е. в городищі Хумбус-тепе на півдні Хорезму.

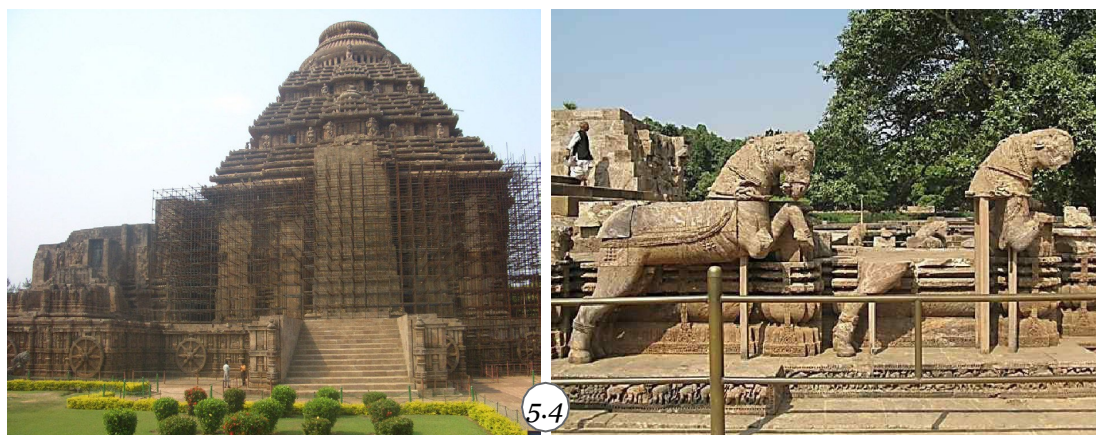

Рис. 5.48. Барельєф на Бехістунській скелі з зображенням Ахурамазди у вигляді сонячного крилатого диска. 523 – 521 рр. до н.е. Ірак.

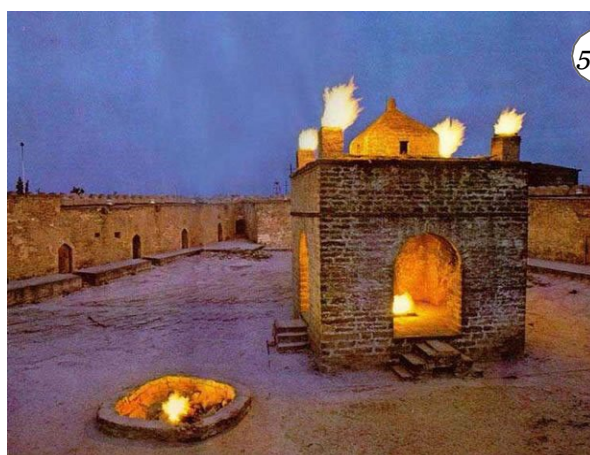

Рис. 5.49. Народження Мітри.

Рис. 5.50. Мітра у вигляді сонця

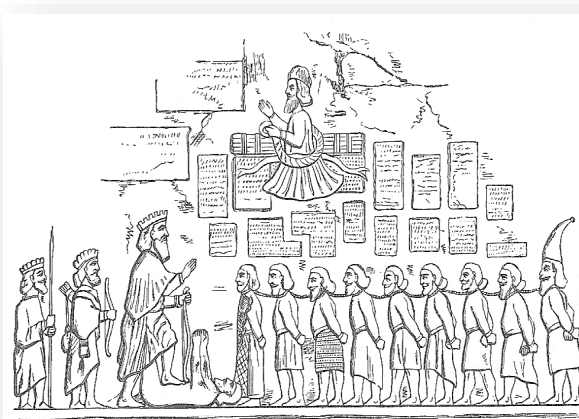
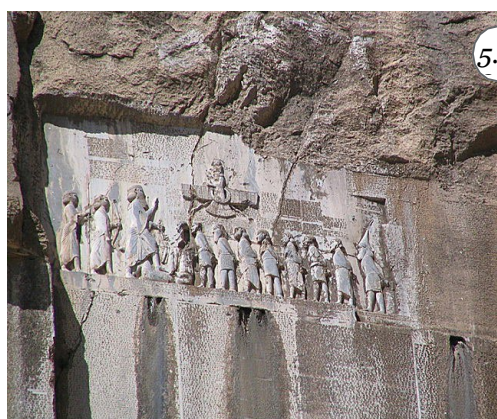
Рис. 5.51. Мітра у вигляді непереможного римського легіонера з диском сонця над головою

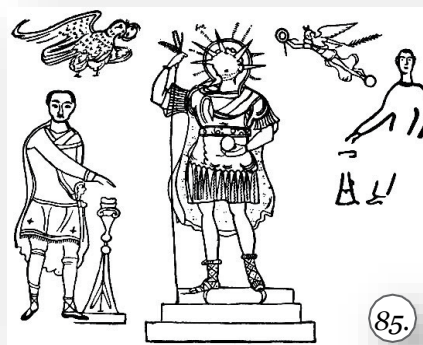

Рис. 5.52. Скульптура Серапіса з обличчям людини і мордою бика

Рис. 5. 53. Горельєф із зображенням Серапіса, в якого тіло змії та голова людини

Рис. 5.54. Скульптура Серапіса із зображенням знаків зодіаку між витками змії



Рис. 5.55. Скульптура Серапіса, обвитого змією, зі знаками Тельця і Овна

Рис. 5.56. Скульптура Мітри з головою лева, обвитого змією, зі знаками зодіаку

Рис. 5.57. Скульптура Мітри, обвитого змією, зі знаками зодіаку

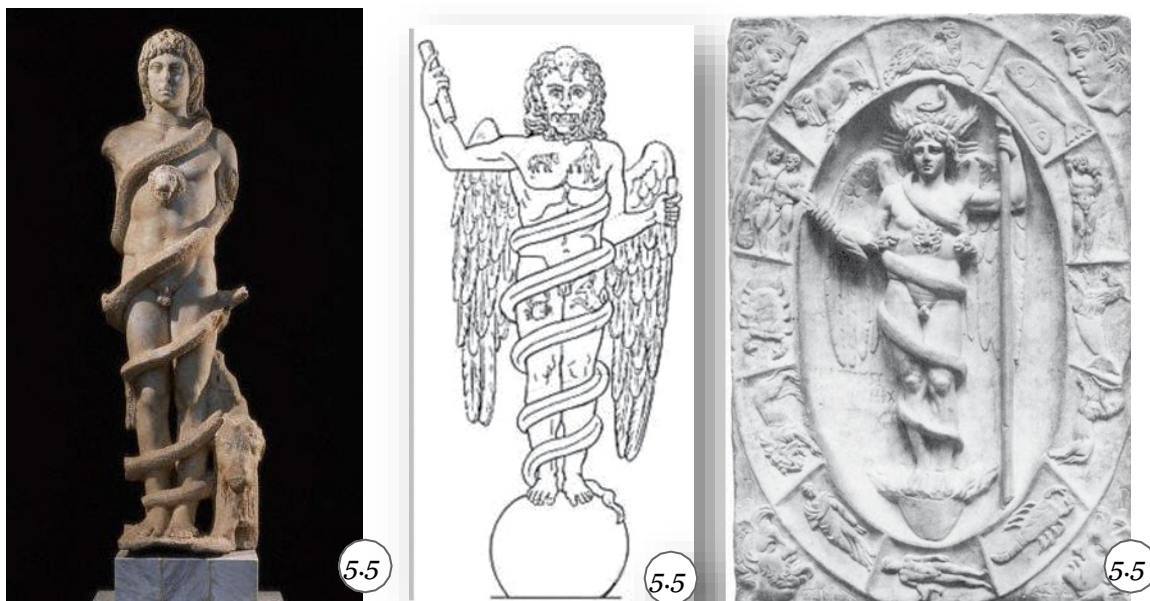

Рис. 5.58. Зображення імператора Авреліана в короні з променями на аверсі бронзової посрібленої монети. 274 – 275 рр. На реверсі монети зображення Sol Invictus.

Рис. 5.59. Срібний диск із зображенням Sol Invictus. Рим. III ст. (Британський музей)



Рис. 5.60. Модельовані черепи інгульської катакомбної культури з кургану 2, поховання з біля с. Жовтнєве та з кургану 7, поховання 2 біля с. Заможнє (Дніпропетровська обл., Україна). XVIII – XVII ст. до н.е.

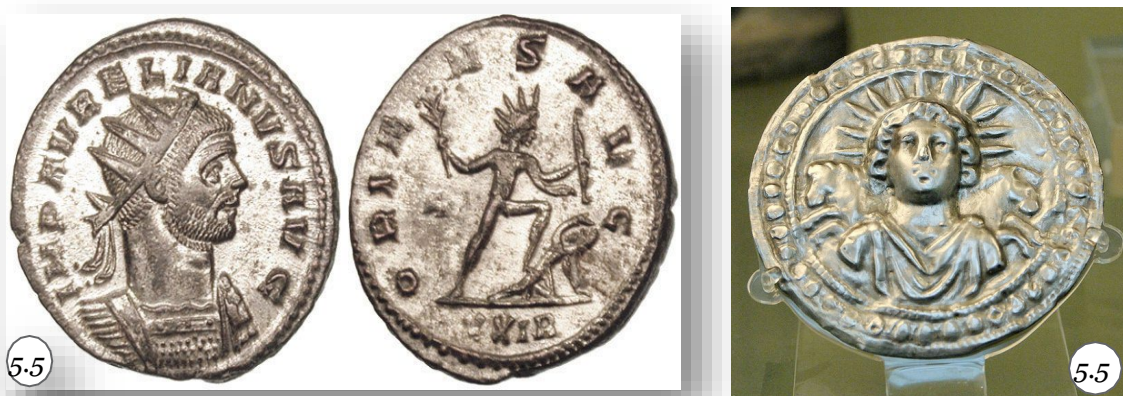

Рис.5.61. Стела з с. Кізбурун (Кабардино-Балкарія).IX ст. до н.е.

Рис. 5.62. Стели з території Франції.1 . Морель, департамент Авейрон. 2 . Куржеонне, деп. Марна.

Рис.5.63. Надмогильний сарматський пам'ятник із зображенням знака вождя. I ст. н.е.

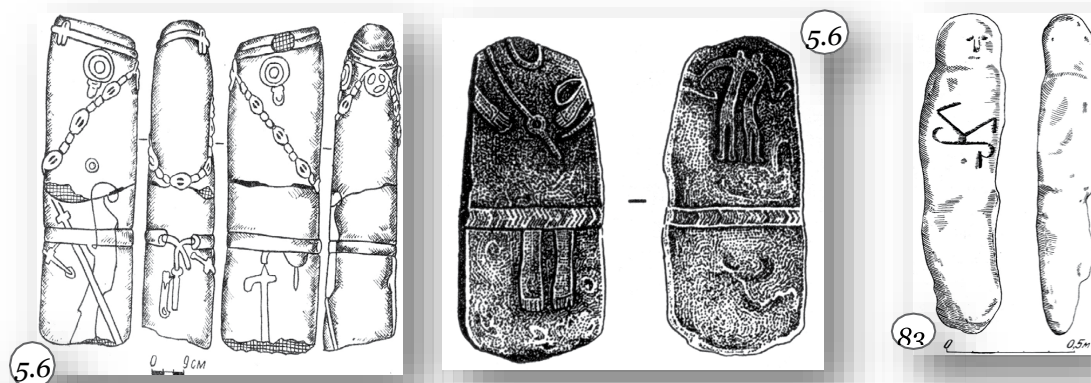

Рис. 5.64. Зображення двобою бога Бела Мардука з Тіамат на відбитках печаток Месопотамії II – I тисячоліття до н.е.



5.6

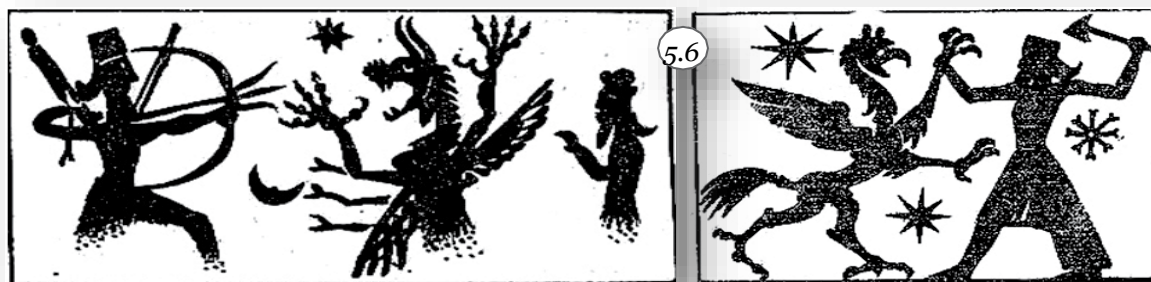

5.6

Рис. 5.65. Гор, син Ісїди і Осїріса убиває Сета. Малюнок на стїні храму Гора в Едфу.

Рис. 5.66. Сцена боротьби Ормузда з Ахрїманом на рельєфі з Персеполя.



5.6



5.6

Рис. 5.67. Інвеститурний рельєф на скелї в місцевостї Накше-Рустам (Іран), на якому Ахурамазда передає вінець влади царю Ардаширу I бл. 239 – 241 рр. н. е.

Рис. 5.68. Інвеститурний рельєф, на скелї Так-е-Батан (Іран), на якому Ахурамазда дає вінець влади Ардаширу II. Під їхніми ногами переможений імператор Юліан (відступник). IV ст.



5.6

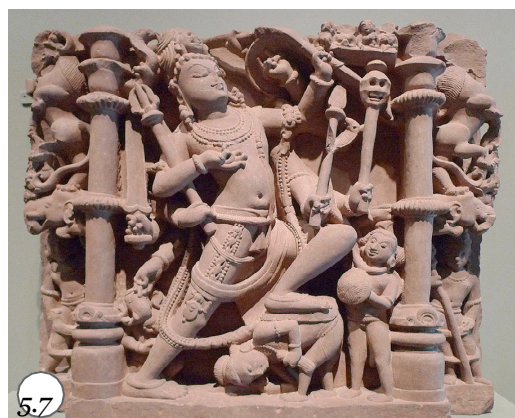

5.7

Рис. 5.69. Шива-Трипурантака. Храм Кайласанатха VIII ст. в Елурї (Індїя)

Рис. 5.70. Шива-Трипурантака. Музей в Сан-Франциско.



Рис. 5.71. Битва олімпійських богів з титанами. Фрагмент рельєфу Пергамського вітаря. 180 р. до н.е.

Рис. 5.72. Зевс метає блискавки в Тіфона. Чорнофігурний розпис на Халкідській гідрі.



Рис. 5.73. Відбиток печатки аккадського часу, на якій зображено, як Гільгамеш та Енкіду перемагають охоронця гірських кедрів – бика Хумбабу.

Рис. 5.74. Відбиток печатки II тис. до н.е., на якій зображено, як Гільгамеш перемагає небесного бика

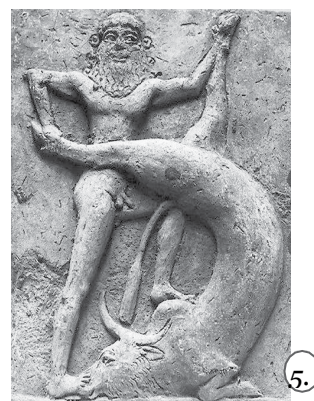
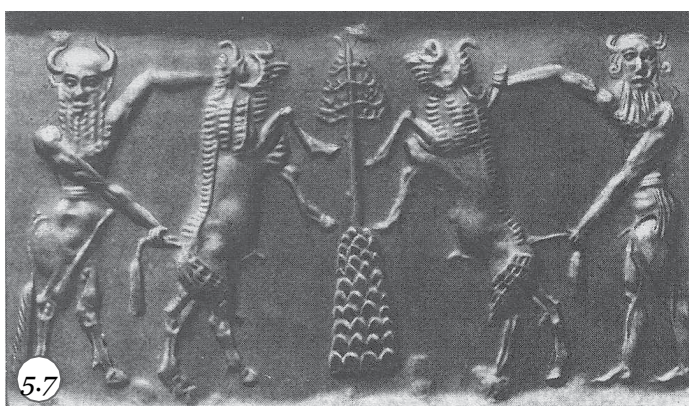

Рис. 5.75. Геракл перемагає критського бика. Розпис V ст. до н.е. на кераміці

Рис. 5.76. Тезей вбиває людину-бика Мінотавра. Розпис V ст. до н.е.



Рис. 5.77. Барельєфи зі сценами тавроктонії з зображеннями знаків Зодіаку. I – II ст. н. е.



Рис. 5.78. Верховний бог Гор убиває бика.

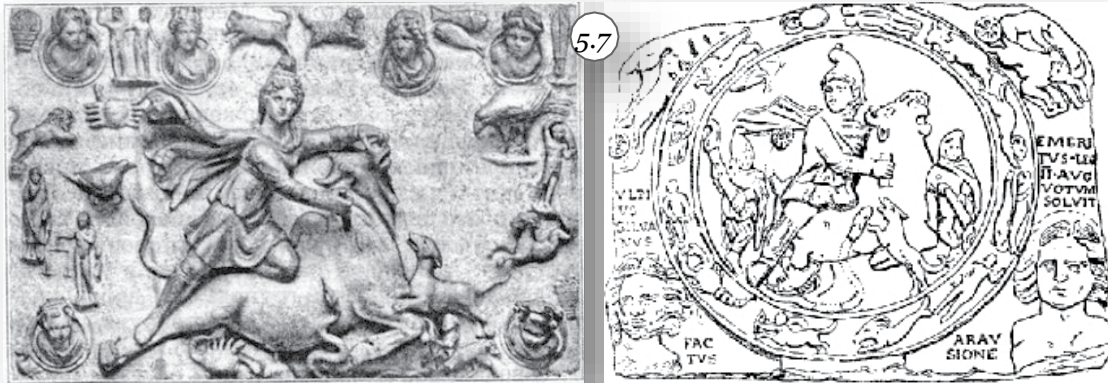

Рис. 5.79. Скульптура Будди Шак'я-Муні VIII – XII ст. Школа Матхури

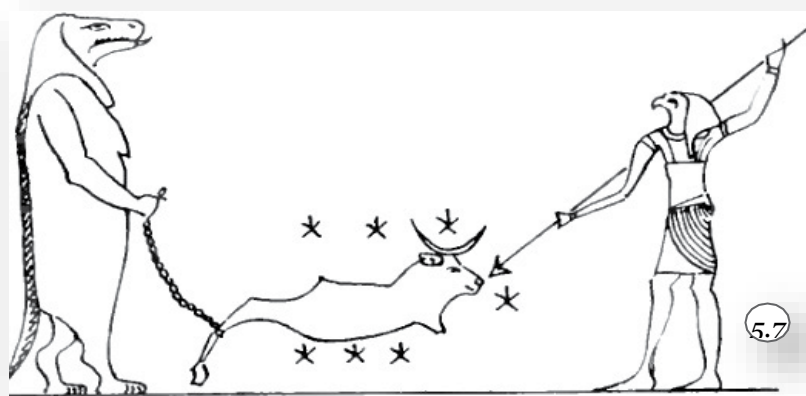

Рис. 5.80. Скульптура Будди з Гандхари I – II ст.



Рис. 5.81. Скульптура Ардханарішвари (Кхаджурахо, Мадх'я-Прадеш, Індія). X ст.
Рис. 5.82. Лінгами та йоні в храмі Лінгараджа XI ст.



Рис. 5.83. Священний танець Шиви – Тандава, яким він руйнує і створює всесвіт з допомогою космічного вогню. Скульптури X ст.

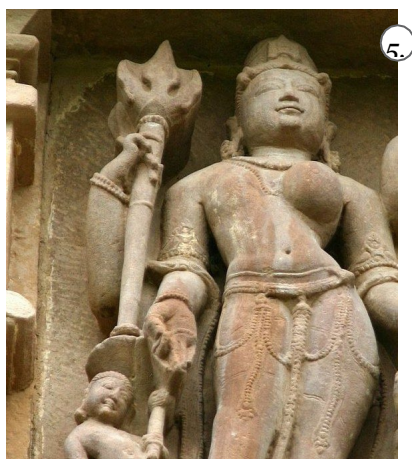

Рис. 5.84. Божество Лао Цзюнь, який тримає в руках символ Інь і Ян.
Рис. 5.85. Конфуцій. Художник Даоцзи (685 – 758 рр.)



Рис. 5.86. Символи риби і п'яти хлібів.
Давня християнська мозаїка (зліва) та зображення в катакомбі Каліста. III ст.



Рис. 5.87. Зображення якоря, поєднаного з хризмою на керамічній плитці III ст.
Рис. 5.88. Фреска «Христос – добрий пастир» у катакомбі Прісцилли. II ст. Рим.

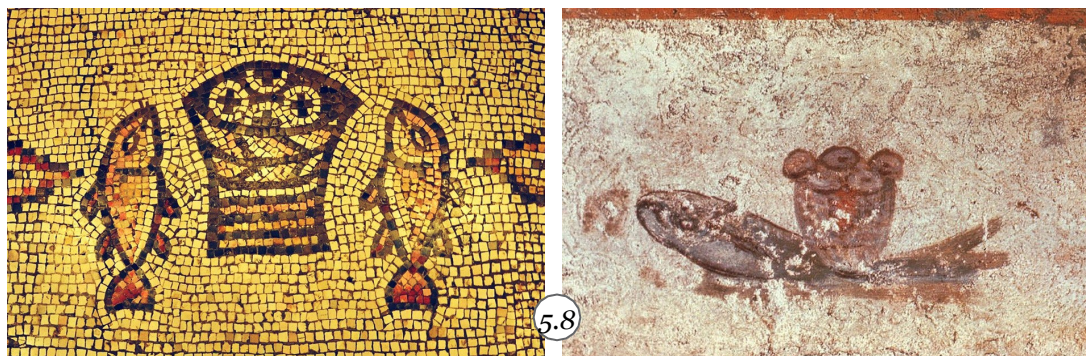

Рис. 5.89. Зображення Ісуса Христа в катакомбах Домітілли IV ст.



Рис. 5.90. Ікона Ісуса Христа з Синайського монастиря Св. Катерини. VI ст.